

EDITAL

PREGÃO Nº 27/2016
PROCESSO ADMINISTRATIVO Nº 4559/2016

A CÂMARA MUNICIPAL DE LIMEIRA, com sede nesta cidade de Limeira, Estado de São Paulo, à Rua Pedro Zaccaria, nº 70, Jardim Nova Itália, CEP 13484-350, por intermédio da COMISSÃO DE LICITAÇÕES – instituída pela Portaria nº 15/17 com vigência a partir de 10/01/2016 e alterações – PREGOEIROS E EQUIPE DE APOIO – instituída pela Portaria nº 16/17 com vigência a partir de 12/01/2016 e alterações –, torna público para conhecimento dos interessados que na data, horário e local indicados fará realizar licitação na modalidade PREGÃO, na forma PRESENCIAL, do tipo MENOR PREÇO GLOBAL, conforme descrição contida neste Edital e seus Anexos. O procedimento licitatório obedecerá à Lei Federal nº 10.520, de 17/07/2002, a Resolução nº 593/14, de 02/02/2014, Lei Complementar nº 123, de 14/12/2006 com as alterações promovidas pela Lei Complementar nº 147, de 07/08/2014 e subsidiariamente à Lei nº 8.666, de 21/06/1993, Lei Municipal nº 4.863 de 28/12/2011 e alterações da Lei Municipal nº 5.561 de 07/10/2015, bem como à legislação correlata, e demais exigências previstas neste Edital e seus Anexos.

OBJETO: AQUISIÇÃO DE MÓVEIS PARA ESCRITÓRIO

MODALIDADE: PREGÃO PRESENCIAL

TIPO: MENOR PREÇO GLOBAL

ÓRGÃO REQUISITANTE: SECRETARIA DE ADMINISTRAÇÃO E FINANÇAS

RECEBIMENTO DOS ENVELOPES E SESSÃO PÚBLICA DE PREGÃO:

DATA: 24/02/2017 | **HORÁRIO:** 09h00

LOCAL: SEDE DA LICITANTE - RUA PEDRO ZACCARIA, Nº 70

JARDIM NOVA ITÁLIA - LIMEIRA-SP | CEP 13484-350

***IMPORTANTE: LEIA O EDITAL EM SUA TOTALIDADE E VERIFIQUE AS DOCUMENTAÇÕES
EXIGIDAS COM SUAS RESPECTIVAS AUTENTICAÇÕES.***

EDITAL

1. DO OBJETO

1.1. O objeto deste pregão é a AQUISIÇÃO DE MÓVEIS PARA ESCRITÓRIO com as características descritas no ANEXO I – TERMO DE REFERÊNCIA.

ITEM	QTDE	UNID	DESCRIÇÃO
1	1	UNID	Mesa/armário, em MDF, tons amadeirados, revestimento em todos os lados. Dimensões, materiais e acabamentos, conforme especificações no ANEXO I – MEMORIAL DESCRITIVO e projetos
	1	UNID	Mesa/armário, em MDF, tons amadeirados seguindo padrão já existente, revestimento em todos os lados. Dimensões, materiais e acabamentos, conforme especificações no ANEXO I – MEMORIAL DESCRITIVO e projetos
	2	UNID	Gaveteiro volante, contendo 04 gavetas, em MDF, tons amadeirados seguindo padrão já existente, revestimento em todos os lados. Dimensões, materiais e acabamentos, conforme especificações no ANEXO I – MEMORIAL DESCRITIVO e projetos
	1	UNID	Gaveteiro volante, contendo 03 gavetas, sendo uma delas para pasta suspensa, em MDF, tons amadeirados seguindo padrão já existente, revestimento em todos os lados. Dimensões, materiais e acabamentos, conforme especificações no ANEXO I – MEMORIAL DESCRITIVO e projetos
	1	UNID	Estante/armário, em MDF, tons amadeirados, revestimento em todos os lados. Dimensões, materiais e acabamentos, conforme especificações no ANEXO I – MEMORIAL DESCRITIVO e projetos
	1	UNID	Execução e instalação de Móveis Planejados para a sala de Controle Interno, em MDF, tons amadeirados, revestimento em todos os lados. Dimensões, materiais e acabamentos, conforme especificações no ANEXO I – MEMORIAL DESCRITIVO e projetos
	1	UNID	Execução e instalação de Móveis Planejados para a Sala de Recursos

EDITAL

			Humanos, em MDF, tons amadeirados, revestimento em todos os lados. Dimensões, materiais e acabamentos, conforme especificações no ANEXO I – MEMORIAL DESCRITIVO e projetos
1	UNID		Execução e instalação de Móveis Planejados para a Sala do Secretário de Administração e Finanças (SAFI), em MDF, tons amadeirados, revestimento em todos os lados. Dimensões, materiais e acabamentos, conforme especificações no ANEXO I – MEMORIAL DESCRITIVO e projetos
1	UNID		Execução e instalação de Móveis Planejados para a Sala da Secretaria de Administração e Finanças (SAFI), em MDF, tons amadeirados, revestimento em todos os lados. Dimensões, materiais e acabamentos, conforme especificações no ANEXO I – MEMORIAL DESCRITIVO e projetos
1	UNID		Execução e instalação de Móveis Planejados para a Sala do Protocolo e Expediente, em MDF, tons amadeirados, revestimento em todos os lados. Dimensões, materiais e acabamentos, conforme especificações no ANEXO I – MEMORIAL DESCRITIVO e projetos
1	UNID		Adaptação de bancada/ Tribuna Plenário, em MDF, tons amadeirados seguindo padrão já existente, revestimento em todos os lados. Dimensões, materiais e acabamentos, conforme especificações no ANEXO I – MEMORIAL DESCRITIVO e projetos
1	UNID		Adaptação de balcão de atendimento sala do Protocolo, em MDF, tons amadeirados, revestimento em todos os lados. Dimensões, materiais e acabamentos, conforme especificações no ANEXO I – MEMORIAL DESCRITIVO e projetos
1	UNID		Execução e instalação de Móveis Planejados para a Sala de Reuniões, em MDF, tons amadeirados, seguindo padrão já existente dos móveis do plenário, revestimento em todos os lados. Dimensões, materiais e acabamentos, conforme especificações no ANEXO I – MEMORIAL

EDITAL

			DESCRITIVO e projetos
--	--	--	-----------------------

1.2. A despesa com os itens acima visa o maior aproveitamento e otimização dos espaços, para melhor acomodação dos servidores desta Casa. Planejamento dos móveis para os Departamentos, Multimídias, Biblioteca e Copiadora, SAFI, RH, Protocolo e Expediente, Controle Interno e Sala de Reuniões.

2. DA ENTREGA

2.1. A entrega do(s) objeto(s) deverá(ão) ocorrer de forma fracionada por secretaria, conforme descrito nas condições de pagamento, em até 90 dias a contar da data de assinatura do Contrato, em perfeitas condições de uso e conformidade com o objeto, na RUA PEDRO ZACCARIA, Nº 70 – JARDIM NOVA ITÁLIA – LIMEIRA-SP – CEP 13484-350, à CONTRATANTE.

2.2. O recebimento definitivo ou parcial não exime o fornecedor de responder pelos vícios aparentes e ocultos segundo as disposições contidas neste EDITAL e as normas de proteção ao consumidor.

3. AQUISIÇÃO DO EDITAL

3.1. O presente EDITAL e seus anexos poderão ser adquiridos sem custo no site da Câmara Municipal de Limeira no endereço www.limeira.sp.leg.br/licitacoes ou mediante a gravação em mídia, desta forma o interessado deverá comparecer com mídia gravável ou regravável (pen-drive, cd, dvd, hd externas) e procurar a COMISSÃO DE LICITAÇÃO, no horário das 09h00 às 16h00, de segunda à sexta-feira, na Rua Pedro Zaccaria, nº 70 – Jardim Nova Itália – Limeira ou ainda solicitar uma cópia impressa, mediante o recolhimento da taxa de R\$ 0,25 (vinte e cinco centavos) por folha de acordo com os art. 1º e art. 2º do Ato da Presidência nº 10/07 de 31 de janeiro de 2007.

4. ESCLARECIMENTOS E IMPUGNAÇÕES DO EDITAL

4.1. Qualquer pessoa, física ou jurídica, é parte legítima para SOLICITAR ESCLARECIMENTOS OU PROVIDÊNCIAS em relação ao presente PREGÃO, desde que o faça com ANTECEDÊNCIA de até 03 (TRÊS) DIAS ÚTEIS DA DATA FIXADA para recebimento das propostas, devendo

EDITAL

fazê-lo, por meio eletrônico, através do e-mail licitacao@limeira.sp.leg.br, ou através de solicitação devidamente protocolada no Departamento de Expediente e Protocolo da Câmara Municipal de Limeira, de segunda a sexta feira, no horário de 09h às 16h, na Rua Pedro Zaccaria, nº 70 – Jardim Nova Itália – Limeira;

4.2. Qualquer pessoa, física ou jurídica, é parte legítima para IMPUGNAR ESTE EDITAL, desde que o faça com antecedência de até 2 (dois) dias úteis da data fixada para recebimento das propostas, observado o disposto no art. 41, § 2º, da Lei Federal nº 8.666, de 21/06/1993, através de solicitação devidamente protocolada no Departamento de Expediente e Protocolo da Câmara Municipal de Limeira, de segunda a sexta feira, no horário de 09h às 16h, na Rua Pedro Zaccaria, nº 70 – Jardim Nova Itália – Limeira:

4.2.1. Quando o acolhimento da impugnação implicar alteração do EDITAL capaz de afetar a formulação das propostas será designada nova data para a realização deste PREGÃO;

4.2.2. A impugnação feita, tempestivamente, pela licitante, não a impedirá de participar deste PREGÃO, até o trânsito em julgado da pertinente decisão.

5. DO RECEBIMENTO DOS ENVELOPES E SESSÃO PÚBLICA DE PREGÃO

5.1. Os documentos referentes ao credenciamento, os envelopes contendo as propostas comerciais e os documentos de habilitação das empresas interessadas deverão ser entregues diretamente ao membro da equipe de apoio designado pelo Sr. Pregoeiro, no momento da sessão pública de pregão, que ocorrerá às **09:00 horas do dia 24 de fevereiro de 2017**, na R. Pedro Zaccaria, nº 70, Jd. Nova Itália – Limeira/SP, em local previamente designado para a sessão;

5.2. Na hora e local indicado no subitem 5.1, serão observados os seguintes procedimentos pertinentes a este PREGÃO:

5.2.1. Credenciamento dos representantes legais das empresas interessadas em participar do certame;

5.2.2. Recebimento dos envelopes: Envelope nº 1 – Proposta de Preços e Envelope nº 2 – Documentação de Habilitação;

5.2.3. Abertura dos Envelopes nº 1 – Proposta de Preços;

5.2.4. Desclassificação das propostas que não atenderem às exigências deste edital e classificação provisória das demais em ordem crescente de preços (globais ou por item);

EDITAL

5.2.5. Abertura de oportunidade de oferecimento de lances verbais (globais ou por item), aos representantes das empresas, cujas propostas estejam classificadas, no intervalo compreendido entre o menor preço e o preço superior àquele em até 10% (dez por cento);

5.2.6. Em não havendo pelo menos 3 (três) ofertas nas condições definidas no subitem 5.2.5, poderão as empresas autoras das melhores propostas, até o máximo de 3 (três), oferecerem novos lances verbais e sucessivos;

5.2.7. Condução de rodadas de lances verbais, por item, sempre a partir do representante da empresa com proposta de maior preço (global ou por item), em ordem decrescente de valor, respeitadas as sucessivas ordens de classificação provisória, até o momento em que não haja novos lances de preços menores aos já ofertados;

5.2.8. Classificação definitiva das propostas em ordem crescente de preços (globais ou por item);

5.2.9. Análise de folheto descritivo, prospectos, manuais, catálogos ou qualquer outra documentação técnica do fabricante do produto que atestem e permitam a avaliação do PREGOEIRO e EQUIPE DE APOIO, conforme item(ns) relacionado(s) no ANEXO I – TERMO DE REFERÊNCIA, observado disposto no item 9.1.1.2;

5.2.10. Abertura do Envelope nº 2 – Documentos de Habilitação apenas da empresa, cuja proposta tenha sido classificada em primeiro lugar;

5.2.11. No caso de inabilitação da primeira classificada; prosseguirá, se for o caso, com a abertura do Envelope nº 2 – Documentos de Habilitação da segunda classificada;

5.2.12. Proclamação da empresa vencedora do certame pelo critério de julgamento definido no preâmbulo deste edital;

5.2.13. Abertura de oportunidade aos presentes para que manifestem sua eventual intenção de interpor recurso, registrando-se em ata a síntese das razões de recorrer;

5.2.14. Adjudicação do objeto e encaminhamento dos autos do processo à autoridade competente para homologação do certame, na hipótese de não ter havido interposição de recursos.

6. DAS CONDIÇÕES DE PARTICIPAÇÃO

6.1. Poderão participar deste PREGÃO as empresas que:

6.1.1. Tenham objeto social pertinente e compatível com o objeto licitado;

EDITAL

6.1.2. Atendam a todas as exigências deste edital;

6.2. Será vedada a participação de empresas:

6.2.1. Declaradas inidôneas para licitar e contratar com o poder público;

6.2.2. Suspensas de participar de licitações realizadas por este Órgão do Poder Legislativo Municipal (art. 87, III da Lei nº 8.666/93; art. 7º da Lei nº 10.520/02; art. 28º do Decreto nº 5.450/05);

6.2.3. Que estejam proibidas de contratar com a Administração Pública, em razão de sanção restritiva de direito decorrente de infração administrativa ambiental, nos termos do art. 72, § 8º, inciso V, da Lei nº 9.605, de 12/02/1998;

6.2.4. Quaisquer interessados que se enquadrem nas vedações previstas no art. 9º da Lei nº 8.666, de 21/06/1993.

7. DO CREDENCIAMENTO

7.1. No dia, horário e local estabelecido no preâmbulo deste edital, serão realizados, em sessão pública, o credenciamento dos representantes das licitantes e o recebimento e abertura dos envelopes nº 1 (proposta comercial) e nº 2 (documentos de habilitação). Os documentos abaixo listados no item 7.1.1 deverão ser apresentados por cópia autenticada por cartório competente, no original junto com cópia simples a ser autenticada na sessão ou publicação em órgão da imprensa oficial, e serão retidos para oportuna juntada aos autos do competente processo administrativo.

7.1.1. Quanto aos representantes:

a) Tratando-se de Representante Legal (sócio, proprietário, dirigente ou assemelhado), Registro comercial, no caso de empresa individual e/ou Ato Constitutivo, estatuto ou contrato social em vigor, devidamente registrado na Junta Comercial ou no Cartório de Registro Civil de Pessoas Jurídicas, nos termos da lei e conforme o caso de sociedades por ações, acompanhado de documentos de eleição de seus administradores tratando-se de sociedade simples, o ato constitutivo registrado no Cartório de Registro Civil de Pessoas Jurídicas, no qual estejam expressos seus poderes para exercer direitos e assumir obrigações em decorrência de tal investidura, observado disposto no item 7.5;

b) Tratando-se de Procurador, instrumento público de procuração ou instrumento particular do representante legal que o assina (preferencialmente no modelo constante do

EDITAL

ANEXO III – INSTRUMENTO DE CREDENCIAMENTO), do qual constem poderes específicos para formular ofertas e lances, negociar preço, interpor recursos e desistir de sua interposição, bem como praticar todos os demais atos pertinentes ao certame. Também deverá apresentar instrumento constitutivo da empresa na forma estipulada no item 7.1.1 subitem “a”, observado disposto no item 7.5;

c) O representante (legal ou procurador) da empresa interessada deverá identificar-se exibindo documento oficial que contenha foto, observado disposto no item 7.5;

d) O licitante que não contar com representante presente na sessão ou, ainda que presente, não puder praticar atos em seu nome por conta da apresentação de documentação defeituosa, ficará impedido de participar da fase de lances verbais, de negociar preços, de declarar a intenção de interpor ou de renunciar ao direito de recurso, ficando mantido, portanto, o preço apresentado na proposta escrita, que há de ser considerada para efeito de ordenação das propostas e apuração do menor preço, observado disposto no item 7.5;

7.1.2. ANEXO IV – DECLARAÇÃO DE INEXISTÊNCIA DE FATO IMPEDITIVO DE PARTICIPAÇÃO EM LICITAÇÃO E/OU IMPEDIMENTO DE CONTRATAR COM A ADMINISTRAÇÃO, observado disposto no item 7.5;

7.1.2.1. A falta da Declaração mencionada no subitem anterior, ANEXO IV do edital, implicará o não recebimento, pelo Pregoeiro, dos envelopes contendo a documentação da proposta de preço e de habilitação e, portanto a não aceitação da licitante no certame licitatório;

7.1.3. ANEXO V – DECLARAÇÃO DE MICROEMPRESA OU EMPRESA DE PEQUENO PORTE, observado disposto no item 7.5;

7.1.3.1. O licitante Microempresa (ME) ou Empresa de Pequeno Porte (EPP) que se enquadrar em qualquer das vedações do art. 3º, § 4º, da Lei Complementar nº 123, de 14/12/2006, não poderá usufruir do tratamento diferenciado previsto em tal diploma e, portanto, não deverá apresentar a respectiva declaração;

7.1.4. ANEXO VI – DECLARAÇÃO DE INEXISTÊNCIA DE MENOR TRABALHADOR, observado disposto no item 7.5;

7.1.4.1. A falta da Declaração mencionada no subitem anterior, ANEXO VI do edital, implicará o não recebimento, pelo Pregoeiro, dos envelopes contendo a documentação da

EDITAL

proposta de preço e de habilitação e, portanto a não aceitação da licitante no certame licitatório;

7.1.5. ANEXO VII – DECLARAÇÃO DE GARANTIA, observado disposto no item 7.5.

7.1.5.1. A falta da Declaração mencionada no subitem anterior, ANEXO VII do edital, implicará o não recebimento, pelo Pregoeiro, dos envelopes contendo a documentação da proposta de preço e de habilitação e, portanto a não aceitação da licitante no certame licitatório;

7.2. Cada credenciado poderá representar apenas um licitante. Nenhuma pessoa, ainda que munida de procuração, poderá representar mais de uma empresa, sob pena de exclusão sumária das representadas;

7.3. Não será admitida a participação de licitante retardatária, a não ser como ouvinte, sendo considerada retardatária a empresa, cujo representante apresentar-se ao local de realização da sessão pública após o encerramento do credenciamento;

7.4. As empresas interessadas em participar do certame sem representante deverão apresentar os demais documentos referentes ao credenciamento, contudo não poderão ofertar lances, manifestar intenção de interposição de recurso ou praticar demais atos pertinentes ao certame;

7.5. Os documentos supra referidos deverão ser apresentados em apartado, no momento do CREDENCIAMENTO.

8. DA ABERTURA DA SESSÃO E ENTREGA DOS ENVELOPES

8.1. A abertura da presente licitação dar-se-á em sessão pública, na data, horário e local indicados no preâmbulo deste EDITAL, quando o licitante, ou o seu representante, após a fase de credenciamento, deverá apresentar ao membro da equipe de apoio designado pelo Sr. PREGOEIRO os envelopes da proposta de preços e da documentação de habilitação, separados, indevassáveis e lacrados, contendo em suas partes externas e frontais, em caracteres destacados, os seguintes dizeres:

ENVELOPE N° 1

PROPOSTA DE PREÇOS

ENVELOPE N° 2

DOCUMENTAÇÃO DE HABILITAÇÃO

EDITAL

CÂMARA MUNICIPAL DE LIMEIRA

PREGÃO Nº 27/2016

DATA: 24/02/2017 | HORA: 09h00

(RAZÃO SOCIAL DO LICITANTE)

CNPJ Nº: XXXX

CÂMARA MUNICIPAL DE LIMEIRA

PREGÃO Nº 27/2016

DATA: 24/02/2017 | HORA: 09h00

(RAZÃO SOCIAL DO LICITANTE)

CNPJ Nº: XXXX

8.2. Aos licitantes interessados fica resguardado o direito de enviar os envelopes de Credenciamento, Proposta Comercial e Documentos de Habilitação via postal, desde que, sejam protocolados na CÂMARA MUNICIPAL DE LIMEIRA – RUA PEDRO ZACCARIA, Nº 70 – JARDIM NOVA ITÁLIA – LIMEIRA-SP – CEP 13484-350 – (19) 3404.7500, com toda identificação do licitante e dados pertinentes ao procedimento licitatório em epígrafe e, impreterivelmente, com pelo menos 30 minutos de antecedência ao horário previsto para abertura da sessão pública supracitada:

8.2.1. Todo o procedimento de envio e regularidade das informações e conteúdo dos documentos referidos no item 8.2 corre por conta e risco do licitante;

8.3. A declaração falsa relativa ao cumprimento dos requisitos de habilitação, ou ao enquadramento na condição de microempresa ou empresa de pequeno porte que faz jus ao tratamento diferenciado da Lei Complementar nº 123, de 14/12/2006 alterada pela Lei Complementar nº 147, de 07/08/2014, ou à elaboração independente de proposta, sujeitará o licitante às sanções previstas na lei federal nº 8.666/93 e 10.520/02 respectivamente, bem como neste EDITAL.

9. DA PROPOSTA COMERCIAL

9.1. A proposta de preços deve ser, emitida por computador ou datilografada, redigida em língua portuguesa, com clareza, sem emendas, rasuras, acréscimos ou entrelinhas, devidamente enumeradas, datada e assinada, como também rubricadas em todas as suas folhas pelo licitante ou seu representante e deverá conter:

9.1.1. As características do(s) objeto(s) a ser(em) entregue(s) de forma clara e precisa e demais dados pertinentes, observadas as especificações constantes do ANEXO I – TERMO DE REFERÊNCIA;

EDITAL

9.1.2. PREÇO UNITÁRIO E TOTAL, expresso em valores numéricos e por extenso, com duas casas decimais, em moeda corrente nacional (real), de acordo com os preços praticados no mercado, considerando as quantidades presentes no ANEXO II – PROPOSTA COMERCIAL:

9.1.2.1. Nos valores especificados deverão estar inclusas todas as despesas tais como: impostos, taxas, e outros encargos que venham incidir sobre o objeto licitado, inclusive as fiscais, etc;

9.1.2.2. Havendo divergência entre o valor em algarismos e por extenso, prevalecerá este último.

9.1.3. Prazo de entrega do(s) objeto(s) conforme descrição contida no item 2. DA ENTREGA;

9.1.4. Prazo de validade da proposta não inferior a 60 (sessenta) dias corridos, a contar da data da sua apresentação;

9.2. A apresentação da proposta implica plena aceitação, por parte do licitante, das condições estabelecidas neste EDITAL e seus Anexos.

9.3. Após apresentação da proposta, não caberá desistência, salvo por motivo justo decorrente de fato superveniente e aceito pelo pregoeiro.

10. DA CLASSIFICAÇÃO DAS PROPOSTAS

10.1. Serão consideradas inaceitáveis, sendo desclassificadas, as propostas:

a) Que não estejam em conformidade com os requisitos estabelecidos neste EDITAL;

b) Que não atenderem aos requisitos mínimos das especificações do ANEXO I – TERMO DE REFERÊNCIA;

c) Que não apresentarem o preço unitário e total do item cotado, bem como o valor global da proposta, que deverão incluir todas as despesas tais como: impostos, taxas, e outros encargos que venham incidir sobre o objeto licitado, inclusive as fiscais, etc;

d) Que não apresentarem prazo de validade mínima de 60 (sessenta) dias corridos, a contar da data da sua apresentação;

e) Que ofertarem preços irrisórios, manifestamente inexequíveis, ou incompatíveis com os valores de mercado, inclusive pela omissão de custos tributários incidentes sobre a contratação;

10.2. A desclassificação da proposta será sempre fundamentada e registrada em ATA;

EDITAL

10.3. O PREGOEIRO classificará o autor da proposta de menor preço e aqueles que tenham apresentado propostas em valores sucessivos e superiores em até 10% (dez por cento), relativamente à de menor preço, para participação na fase de lances:

10.3.1. Quando não forem verificadas, no mínimo, três propostas escritas de preços nas condições definidas no subitem anterior, o PREGOEIRO classificará as melhores propostas subsequentes, até o máximo de três, para que seus autores participem dos lances verbais, quaisquer que sejam os preços oferecidos.

11. DA FORMULAÇÃO DOS LANCES

11.1. O PREGOEIRO convidará individualmente os licitantes classificados, de forma sequencial, a apresentar lances verbais, a partir do autor da proposta classificada de maior preço e os demais, em ordem decrescente de valor:

11.1.1. O lance deverá ser ofertado pelo valor total do item;

11.1.2. A diferença mínima de formulação de lances é de 1% (um por cento) da melhor proposta;

11.2. A desistência em apresentar lance verbal, quando convocado pelo PREGOEIRO, implicará a exclusão do licitante da etapa de lances e a manutenção do último preço por ele apresentado, para efeito de classificação das propostas;

11.3. Encerrada a etapa de lances, na hipótese de participação de licitante microempresa - ME - ou empresa de pequeno porte - EPP - será observado o disposto nos artigos 44 e 45, da Lei Complementar nº 123, de 14/12/2006 e Lei Complementar nº 147, de 7 de agosto de 2014;

11.3.1. O Pregoeiro identificará os preços ofertados pelas ME/EPP participantes que sejam iguais ou até 5% (cinco por cento) superiores ao menor preço, desde que a primeira colocada não seja uma ME/EPP;

11.3.2. As propostas ou lances que se enquadrarem nessa condição serão consideradas empatadas com a primeira colocada e o licitante ME/EPP melhor classificado terá o direito de apresentar uma última oferta para desempate, obrigatoriamente abaixo da primeira colocada, no prazo máximo de 5 (cinco) minutos;

11.3.3. Caso a ME/EPP melhor classificada desista ou não se manifeste no prazo estabelecido, serão convocadas as demais licitantes ME/EPP participantes que se encontrem naquele intervalo de

EDITAL

5% (cinco por cento), na ordem de classificação, para o exercício do mesmo direito, segundo o estabelecido no subitem anterior;

11.3.4. Caso sejam identificadas propostas de licitantes ME/EPP empatadas, no referido intervalo de 5% (cinco por cento), será realizado sorteio para definir qual das licitantes primeiro poderá apresentar nova oferta, conforme subitens acima;

11.3.5. Havendo êxito neste procedimento, a ME/EPP assumirá a condição de melhor classificada no certame, para fins de aceitação. Não havendo êxito, ou tendo sido a melhor oferta inicial apresentada por ME/EPP, ou ainda não existindo ME/EPP participante, prevalecerá a classificação inicial;

11.3.6. Somente após o procedimento de desempate ficto, quando houver, e a classificação final dos licitantes, será cabível a negociação de preço junto ao fornecedor classificado em primeiro lugar;

11.3.7. Havendo eventual empate entre propostas, ou entre proposta e lance, o critério de desempate será aquele previsto no artigo 3º, § 2º, da Lei nº 8.666, de 21/06/1993 e alterações;

11.3.8. Persistindo o empate, o critério de desempate será o sorteio em ato público;

11.4. Apurada a proposta final de menor preço, o Pregoeiro poderá negociar com o licitante para que seja obtido melhor preço, observado o critério de julgamento, não se admitindo negociar condições diferentes daquelas previstas neste Edital.

12. DO JULGAMENTO DAS PROPOSTAS

12.1. Após a negociação do preço, o PREGOEIRO iniciará a fase de julgamento da proposta:

12.1.1. O critério de julgamento adotado será o menor preço, observadas as exigências contidas neste EDITAL e seus Anexos quanto às especificações do objeto;

12.2. O PREGOEIRO examinará a proposta classificada em primeiro lugar quanto à compatibilidade do preço em relação ao valor estimado para a contratação e sua exequibilidade, bem como quanto ao cumprimento das especificações do objeto, decidindo motivadamente a respeito;

12.3. Em havendo apenas uma oferta e desde que atenda a todos os termos do EDITAL e que seu preço seja compatível com o valor estimado da contratação, esta poderá ser aceita;

EDITAL

12.4. Se a proposta de menor valor não for aceitável, ou for desclassificada, o PREGOEIRO examinará a proposta subsequente, e, assim sucessivamente, na ordem de classificação, até a apuração de uma proposta que atenda ao EDITAL:

12.4.1. Nessa situação, o PREGOEIRO poderá negociar com o licitante para que seja obtido melhor preço;

12.5. No julgamento das propostas, o PREGOEIRO poderá sanar erros ou falhas que não alterem sua substância, mediante despacho fundamentado, registrado em ATA e acessível a todos, atribuindo-lhes validade e eficácia para fins de classificação.

13. DA HABILITAÇÃO

13.1. Aceita a proposta do licitante detentor do menor preço, este deverá comprovar sua condição de habilitação, na forma determinada neste EDITAL:

13.1.1. Os documentos deverão ser apresentados em cópia autenticada por cartório competente ou em original junto com cópia simples a ser autenticada por servidor da Administração;

13.2. Para a habilitação, o licitante detentor do menor preço deverá apresentar os documentos a seguir relacionados:

13.2.1. Relativos à Habilitação Jurídica:

a. No caso de empresário individual: inscrição no Registro Público de Empresas Mercantis, a cargo da Junta Comercial da respectiva sede.

b. No caso de sociedade simples: inscrição do ato constitutivo no Registro Civil das Pessoas Jurídicas do local de sua sede, acompanhada de prova da indicação dos seus administradores.

c. No caso de microempresa ou empresa de pequeno porte: certidão expedida pela Junta Comercial ou pelo Registro Civil das Pessoas Jurídicas, conforme o caso, que comprove a condição de microempresa ou empresa de pequeno porte, nos termos do art. 8º da Instrução Normativa nº 103, de 30/04/2007, do Departamento Nacional de Registro do Comércio – DNRC.

d. No caso de Sociedades Empresariais: Estatuto ou Contrato Social em vigor (ato constitutivo e alterações), devidamente registrado no Registro Público de Empresas Mercantis

EDITAL

e, no caso de sociedade por ações, acompanhado de documentos de eleição de seus administradores.

13.2.2. Relativos à Regularidade Fiscal e Trabalhista:

a. Prova de regularidade perante a Receita Federal (CND) – Certidão Negativa ou Certidão Positiva com Efeito de Negativa de Débitos Relativos a Tributos Federais e à Dívida Ativa da União expedida pela Secretaria da Receita Federal do Brasil que comprove a regularidade para com a Fazenda Federal;

b. Prova de regularidade perante o Fundo de Garantia do Tempo de Serviço (FGTS) – Certificado de Regularidade para com o FGTS, expedido pela Caixa Econômica Federal;

c. Prova de inexistência de débitos inadimplidos perante a Justiça do Trabalho, mediante a apresentação de certidão negativa (CNDT), nos termos do Título VII-A da Consolidação das Leis do Trabalho, aprovada pelo Decreto-Lei nº 5.452, de 01/05/1943;

13.3. Será inabilitado o licitante que não comprovar sua habilitação, deixar de apresentar quaisquer dos documentos exigidos para a habilitação, ou apresentá-los em desacordo com o estabelecido neste EDITAL, de acordo com análise do Pregoeiro e Equipe de Apoio, ressalvado o disposto quanto à comprovação da regularidade fiscal das microempresas e empresas de pequeno porte:

13.3.1. No caso de inabilitação, o PREGOEIRO retomará o procedimento a partir da fase de julgamento da proposta, examinando a proposta subsequente e, assim sucessivamente, na ordem de classificação;

13.4. Para fins de habilitação, o PREGOEIRO deverá certificar a autenticidade das certidões emitidas eletronicamente ou poderá obter certidões de órgãos ou entidades emissoras de certidões, em sítios oficiais;

13.5. Não serão aceitos documentos com indicação de CNPJ diferentes, salvo aqueles legalmente permitidos;

13.6. Não serão aceitos protocolos de entrega ou solicitação de documento em substituição aos documentos requeridos no presente EDITAL e seus ANEXOS.

13.7. Havendo necessidade de analisar minuciosamente os documentos exigidos, o PREGOEIRO suspenderá a sessão, informando a nova data e horário para a continuidade da mesma;

EDITAL

13.8. No julgamento da habilitação, o PREGOEIRO poderá sanar erros ou falhas que não alterem a substância dos documentos e sua validade jurídica, mediante despacho fundamentado, registrado em ATA e acessível a todos, atribuindo-lhes validade e eficácia para fins de habilitação;

13.9. Constatado o atendimento às exigências de habilitação fixadas no EDITAL, o licitante será declarado vencedor:

13.9.1. Caso o licitante detentor do menor preço seja Microempresa (ME) ou Empresa de Pequeno Porte (EPP), havendo alguma restrição na comprovação de sua regularidade fiscal, ser-lhe-á assegurado o prazo de 05 (CINCO) dias úteis, a contar do momento em que for declarado vencedor do certame, prorrogável por igual período, para a regularização da documentação, pagamento ou parcelamento do débito, e emissão de eventuais certidões negativas ou positivas com efeito de certidão negativa de acordo com o § 1º, do Decreto nº 6.204, de 05/09/2007;

13.9.2. A prorrogação do prazo a que se refere o subitem anterior deverá sempre ser concedida pela Administração quando requerida pelo licitante, a não ser que exista urgência na contratação ou prazo insuficiente para o empenho devidamente justificados;

13.9.3. A declaração do vencedor de que trata este subitem acontecerá no momento imediatamente posterior à fase de habilitação, aguardando-se os prazos de regularização fiscal para a abertura da fase recursal;

13.9.4. A não-regularização da documentação, no prazo previsto, implicará decadência do direito à contratação, sem prejuízo das sanções previstas no art. 81 da Lei nº 8.666, de 21/06/1993, sendo facultado à Administração convocar os licitantes remanescentes, na ordem de classificação, ou revogar a licitação;

13.10. Da sessão pública do PREGÃO será lavrada ATA, que mencionará todos os licitantes presentes, os lances finais oferecidos, bem como as demais ocorrências que interessarem ao julgamento, devendo a ATA ser assinada pelo PREGOEIRO e por todos os licitantes presentes.

14. DOS RECURSOS

14.1. Declarado o vencedor, qualquer licitante poderá, ao final da sessão pública, de forma imediata e motivada, manifestar sua intenção de recorrer, quando lhe será concedido o prazo de três dias para apresentar as razões do recurso, ficando os demais licitantes, desde logo, intimados para, se assim o quiserem, apresentarem contra razões em igual prazo, que começará a contar do término do prazo

EDITAL

da recorrente, sendo-lhes assegurada vista imediata dos elementos indispensáveis à defesa dos seus interesses, de acordo com o inciso XVIII, do art. 4º, da Lei nº 10.520, de 17/07/2002:

14.1.1. Caso o licitante vencedor seja microempresa ou empresa de pequeno porte com restrição na documentação de regularidade fiscal, o prazo a que se refere o subitem anterior iniciará-se após o decurso da fase de regularização fiscal.

14.2. A falta de manifestação imediata e motivada do licitante quanto à intenção de recorrer importará a decadência desse direito;

14.3. Cabe ao PREGOEIRO receber, examinar e decidir os recursos, encaminhando-os à autoridade competente, a partir da sua decisão:

14.3.1. A análise quanto ao recebimento ou não do recurso, pelo PREGOEIRO, ficará adstrita à verificação da tempestividade e da existência de motivação da intenção de recorrer;

14.4. O acolhimento de recurso, pelo PREGOEIRO, ou pela autoridade competente, conforme o caso, importará invalidação apenas dos atos insuscetíveis de aproveitamento.

14.5. Não serão conhecidos os recursos cujas razões forem apresentadas fora dos prazos legais;

14.6. Os recursos deverão ser decididos no prazo de 05 (cinco) dias, previsto no art.109, §4º, da Lei nº 8.666, de 21/06/1993.

15. DA ADJUDICAÇÃO E HOMOLOGAÇÃO

15.1. O objeto da licitação será adjudicado ao licitante declarado vencedor, por ato do PREGOEIRO, caso não haja interposição de recurso, ou pela autoridade competente, após a regular decisão dos recursos apresentados;

15.2. Após a fase recursal, constatada a regularidade dos atos praticados, a autoridade competente homologará o procedimento licitatório.

16. DO CONTRATO OU NOTA DE EMPENHO OU INSTRUMENTO EQUIVALENTE

16.1. Após a homologação da licitação, a Adjudicatária terá o prazo de 05 (cinco) dias úteis, contados a partir da data de sua convocação, para assinar o Contrato ou retirar a Nota de Empenho ou instrumento equivalente, conforme o caso, sob pena de decair do direito à contratação, sem prejuízo das sanções previstas neste EDITAL;

EDITAL

16.2. A Contratada ficará obrigada a aceitar, nas mesmas condições contratuais, os acréscimos ou supressões que se fizerem necessários, nos termos do art. 65, §1º e §2º, da Lei nº 8.666, de 21/06/1993;

16.3. É vedada a subcontratação total ou parcial do objeto do contrato, exceto nas condições autorizadas no Termo de Referência ou na minuta de contrato;

16.4. A Contratada deverá manter durante toda a execução da contratação, em compatibilidade com as obrigações assumidas, todas as condições de habilitação e qualificação exigidas na licitação;

17. DO PREÇO

17.1. O preço será fixo em **REAIS** (R\$).

17.2. Nos valores especificados deverão estar inclusas todas as despesas tais como: impostos, taxas, e outros encargos que venham incidir sobre o objeto licitado, inclusive as fiscais, etc;

17.3. O preço pelo qual será contratado o serviço será fixo e irrevogável, salvo nos casos previstos nas Leis nº 10.520, de 17/07/2002, e nº 8.666, de 21/06/1993;

18. DO PAGAMENTO

18.1. O pagamento será efetuado da seguinte maneira:

- 50% após a entrega do mobiliário relativo à Secretaria Legislativa (2 mesas/armários, 2 gaveteiros volantes contendo 4 gavetas, 1 gaveteiro volante contendo 3 gavetas, 1 estante/armário, execução e instalação de móveis planejados para a sala do protocolo e expediente, adaptação de bancada/tribuna plenário, adaptação de balcão de atendimento sala do protocolo).
- 50% após a entrega do mobiliário relativo à Secretaria de Administração e Finanças (execução e instalação de móveis planejados para a sala de controle interno, execução e instalação de móveis planejados para a sala de recursos humanos, execução e instalação de móveis planejados para a sala do secretário de administração e finanças, execução e instalação de móveis planejados para a sala da secretaria de administração e finanças, execução e instalação de móveis planejados para a sala de reuniões).

EDITAL

O pagamento será efetuado em até 10 (dez) dias após o recebimento dos móveis para cada secretaria, mediante apresentação da(s) respectiva(s) NF-e(s) (nota(s) fiscal(is) eletrônica(s)), devidamente discriminada(s) e atestada(s) por servidor da CONTRATANTE.

19. DA DOTAÇÃO ORÇAMENTÁRIA

19.1. As despesas desta licitação correrão por conta da Unidade Orçamentária da Câmara Municipal de Limeira, onerando as dotações orçamentárias codificadas sob nº 01.01.01 01.0310101.2020 4.4.90.52.00 e 01.01.02 01.0310101.2020 4.4.90.52.00.

20. DAS SANÇÕES ADMINISTRATIVAS

20.1. A Licitante/Adjudicatária que cometer qualquer das infrações previstas no art. 7º da Lei nº 10.520, de 17/07/2002, ficará sujeita, sem prejuízo da responsabilidade civil e criminal, às seguintes sanções:

a. Multa de até 10% (dez por cento) sobre o valor estimado do(s) item(ns) prejudicado(s) pela conduta do licitante;

b. Impedimento de licitar e de contratar com a Câmara Municipal de Limeira e descredenciamento do Registro Cadastral da Câmara Municipal de Limeira, pelo prazo de até cinco anos;

20.1.1. A penalidade de multa pode ser aplicada cumulativamente com as demais sanções;

20.2. A Contratada que cometer qualquer das infrações previstas na Lei nº 8.666, de 21/06/1993, ficará sujeita, sem prejuízo da responsabilidade civil e criminal, às seguintes sanções:

a. Advertência por faltas leves, assim entendidas como aquelas que não acarretarem prejuízos significativos ao objeto da contratação;

b. Suspensão de licitar e impedimento de contratar com a Câmara Municipal de Limeira, pelo prazo de até dois anos;

c. Impedimento de licitar e contratar com a Administração Pública Municipal e descredenciamento do Registro Cadastral do Município, pelo prazo de até cinco anos;

d. Declaração de inidoneidade para licitar ou contratar com a Administração Pública Municipal, enquanto perdurarem os motivos determinantes da punição ou até que seja promovida a

EDITAL

reabilitação perante a própria autoridade que aplicou a penalidade, que será concedida sempre que a Contratada ressarcir a Administração pelos prejuízos causados;

20.2.1. A penalidade de multa pode ser aplicada cumulativamente com as demais sanções;

20.3. A aplicação de qualquer das penalidades previstas realizar-se-á em processo administrativo que assegurará o contraditório e a ampla defesa, observando-se, no que couber, as disposições da Lei nº 8.666, de 21/06/1993;

20.4. A autoridade competente, na aplicação das sanções, levará em consideração a gravidade da conduta do infrator, o caráter educativo da pena, bem como o dano causado à Administração, observado o princípio da proporcionalidade;

20.5. As multas devidas e/ou prejuízos causados à CONTRATANTE serão deduzidos dos valores a serem pagos, ou recolhidos em favor do Município de Limeira, ou deduzidos da garantia, ou ainda, quando for o caso, serão inscritos na DÍVIDA ATIVA e cobrados judicialmente;

20.6. As sanções aqui previstas são independentes entre si, podendo ser aplicadas isoladas ou, no caso das multas, cumulativamente, sem prejuízo de outras medidas cabíveis;

21. DAS DISPOSIÇÕES GERAIS

21.1. É facultada ao PREGOEIRO ou à Autoridade Superior, em qualquer fase da licitação, a promoção de diligência destinada a esclarecer ou complementar a instrução do processo, vedada a inclusão posterior de documento ou informação que deveria constar no ato da sessão pública;

21.2. No julgamento da habilitação e das propostas, o PREGOEIRO poderá sanar erros ou falhas que não alterem a substância das propostas, dos documentos e sua validade jurídica, mediante despacho fundamentado, registrado em ATA acessível a todos, atribuindo-lhes validade e eficácia para fins de habilitação e classificação;

21.3. É vedado ao licitante retirar sua proposta ou parte dela depois de aberta a sessão pública do PREGÃO;

21.4. A autoridade competente para a aprovação do procedimento licitatório poderá revogá-lo em face de razões de interesse público, por motivo de fato superveniente devidamente comprovado, pertinente e suficiente para justificar tal conduta, devendo anulá-lo por ilegalidade, de ofício ou por provocação de terceiros, mediante ato escrito e devidamente fundamentado;

EDITAL

21.5. Os licitantes assumem todos os custos de preparação e apresentação de suas propostas e a Administração não será, em nenhum caso, responsável por esses custos, independentemente da condução ou do resultado do processo licitatório;

21.6. Os envelopes contendo os documentos de habilitação das demais licitantes ficarão à disposição para retirada na Câmara Municipal, na Rua Pedro Zaccaria, nº 70, Jardim Nova Itália – Limeira/SP CEP: 13484-350, com a Comissão de Licitações, por 30 (trinta) dias a partir da publicação do extrato da contratação no Jornal Oficial do Município. Os envelopes não retirados nesse prazo serão inutilizados.

21.7. As normas que disciplinam este PREGÃO serão sempre interpretadas em favor da ampliação da disputa entre os interessados, desde que não comprometam o interesse da Administração, o princípio da isonomia, a finalidade e a segurança da contratação;

21.8. Integram este EDITAL, para todos os fins e efeitos, os seguintes anexos:

21.8.1. ANEXO I - TERMO DE REFERÊNCIA;

21.8.2. ANEXO II - PROPOSTA COMERCIAL;

21.8.3. ANEXO III – INSTRUMENTO DE CREDENCIAMENTO;

21.8.4. ANEXO IV - DECLARAÇÃO DE INEXISTÊNCIA DE FATO IMPEDITIVO DE PARTICIPAÇÃO EM LICITAÇÃO E/OU IMPEDIMENTO DE CONTRATAR COM A ADMINISTRAÇÃO;

21.8.5. ANEXO V – DECLARAÇÃO DE MICROEMPRESA OU EMPRESA DE PEQUENO PORTE;

21.8.6. ANEXO VI – DECLARAÇÃO DE INEXISTÊNCIA DE MENOR TRABALHADOR

21.8.7. ANEXO VII – DECLARAÇÃO DE GARANTIA;

21.8.8. ANEXO VIII – MINUTA DO TERMO DE CONTRATO.

JOSÉ ROBERTO BERNARDO
Presidente da Câmara Municipal de Limeira

LIMEIRA/2017

EDITAL

ANEXO I MEMORIAL DESCRITIVO PREGÃO PRESENCIAL Nº 27/2016

PROJETOS E MEMORIAL DESCRITIVO

Este projeto é composto por mobiliários planejados para instalação nas dependências da Câmara Municipal de Limeira, especificamente nas salas de Multimeios, Biblioteca e Copiadora, SAFI (Funcionários e Secretário), RH, Protocolo e Expediente e Controle Interno. Inclui adaptação de móvel existente no plenário.

1. MESA/ARMÁRIO – SALA MULTIMEIOS

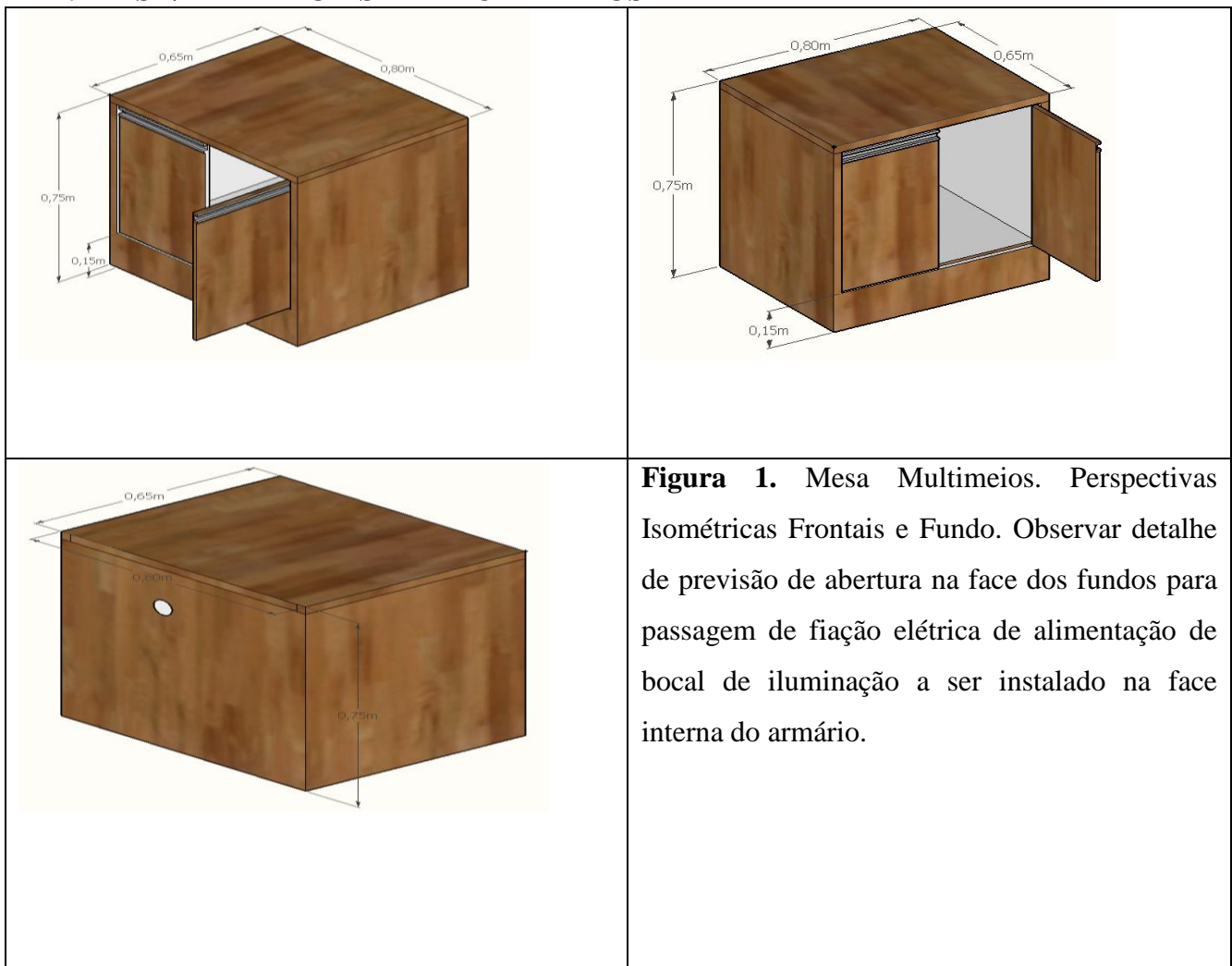

EDITAL

Memorial Descritivo:

Mesa / Armário em material 100% MDF, Tampos externos espessura 3cm, acabamento BP madeira (tom/padrão a definir), portas do mesmo material/acabamento esp. 1,5cm, fixadas com dobradiças metálicas ajustáveis, dimensões conforme projeto, acabamento interno do gabinete do armário em placa MDF com acabamento BP branco esp. 1,5cm. Puxador metálico acabamento alumínio fosco. Prever apoios de material metálico/plástico para contato com o piso. Prever furo de passagem de enfição elétrica diâmetro 6cm, localizado no meio do tampo de fundo, centro a 15cm do tampo superior. Sistema de montagem minifix. **01 (UMA UNIDADE)**

2.MESA / ARMÁRIO SALA COPIADORA

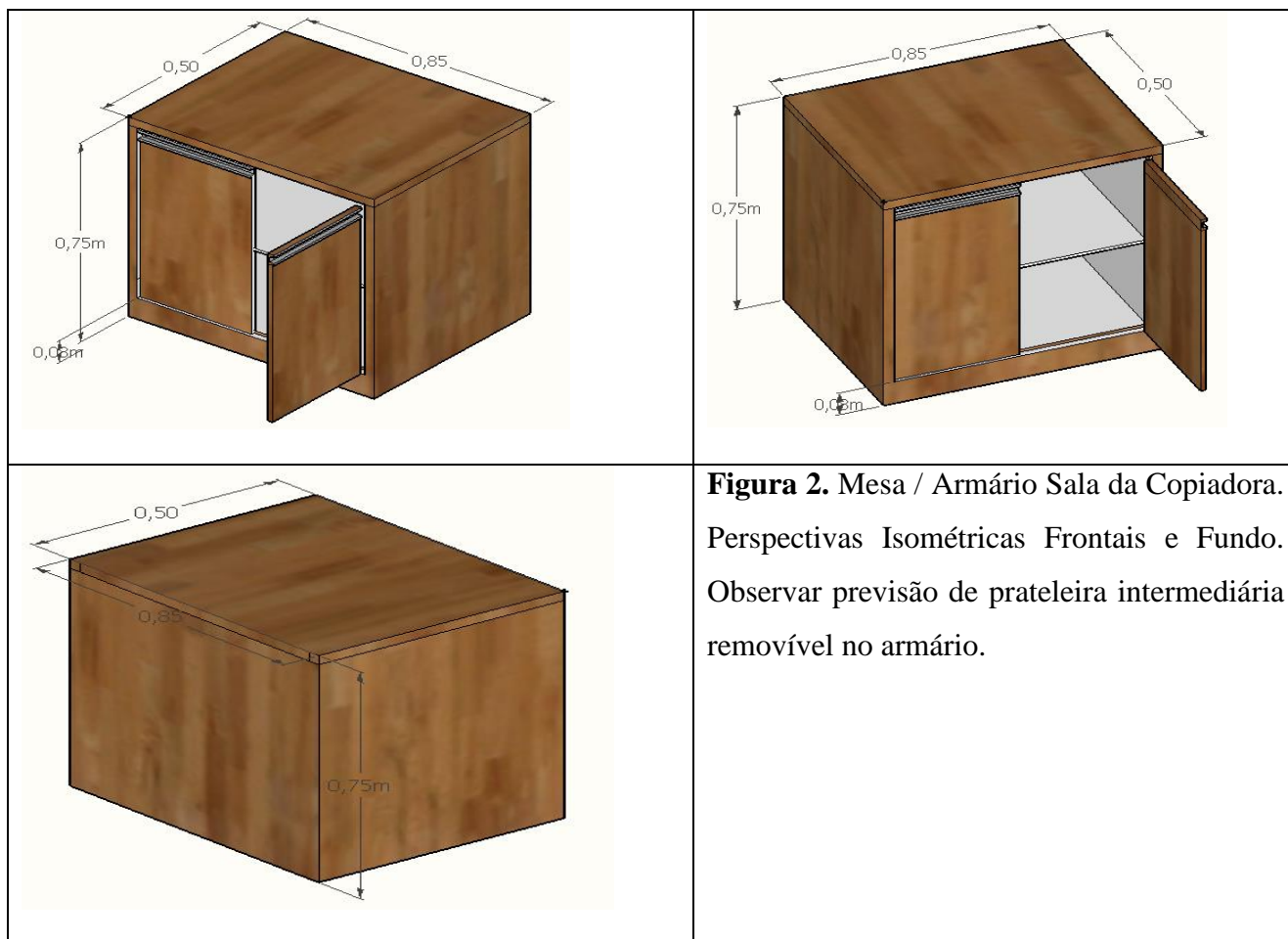

EDITAL

Memorial Descritivo:

Mesa / Armário em material 100% MDF, Tampos externos espessura 3cm, acabamento BP madeira (tom/padrão a definir), portas do mesmo material/acabamento esp. 1,5cm, fixadas com dobradiças metálicas ajustáveis, dimensões conforme projeto, acabamento interno do gabinete do armário em placa MDF com acabamento BP branco esp. 1,5cm. Puxador metálico acabamento alumínio fosco. Prever apoios de material metálico/plástico para contato com o piso. Prateleira intermediária e removível do gabinete em placa MDF esp. 2cm acabamento BP branco. Sistema de montagem minifix. **01 (UMA UNIDADE)**

3. GAVETEIRO VOLANTE – 4 GAVETAS BIBLIOTECA



Figura 3. Gaveteiro Volante – 4 gavetas. Sala da Biblioteca. Perspectivas Isométricas Frontais e Fundo.

Memorial Descritivo:

Gaveteiro Volante em material 100% MDF, Tampos externos espessura 2cm, acabamento BP madeira (tom/padrão a definir), 04 gavetas de mesma dimensão, tampo frontal da gaveta do mesmo material/acabamento das faces esp. 1cm, corrediças metálicas deslizantes, dimensões conforme projeto, acabamento interno do gabinete do armário em placa MDF com acabamento BP branco esp. 1cm. Puxador metálico acabamento alumínio fosco. 04 (quatro) rodízios em polipropileno. Sistema de montagem minifix. **02 (DUAS UNIDADES)**

4. GAVETEIRO VOLANTE – 3 GAVETAS BIBLIOTECA

EDITAL



Figura 4. Gaveteiro Volante – 3 gavetas. Sala da Biblioteca. Perspectivas Isométricas Frontais e Fundo.

Memorial Descritivo:

Gaveteiro Volante em material 100% MDF, Tampos externos espessura 2cm, acabamento BP madeira (tom/padrão a definir), 03 gavetas, sendo uma delas para pasta suspensa (acessórios inclusos), tampo frontal da gaveta do mesmo material/acabamento esp. 1cm, corredeiras metálicas deslizantes, dimensões conforme projeto, acabamento interno do gabinete do armário em placa MDF com acabamento BP branco esp. 1cm. Puxador metálico acabamento alumínio fosco. 04 (quatro) rodízios em polipropileno. Sistema de montagem minifix. **01 (UMA UNIDADE)**

5. ESTANTE / ARMÁRIO SALA MULTIMEIOS

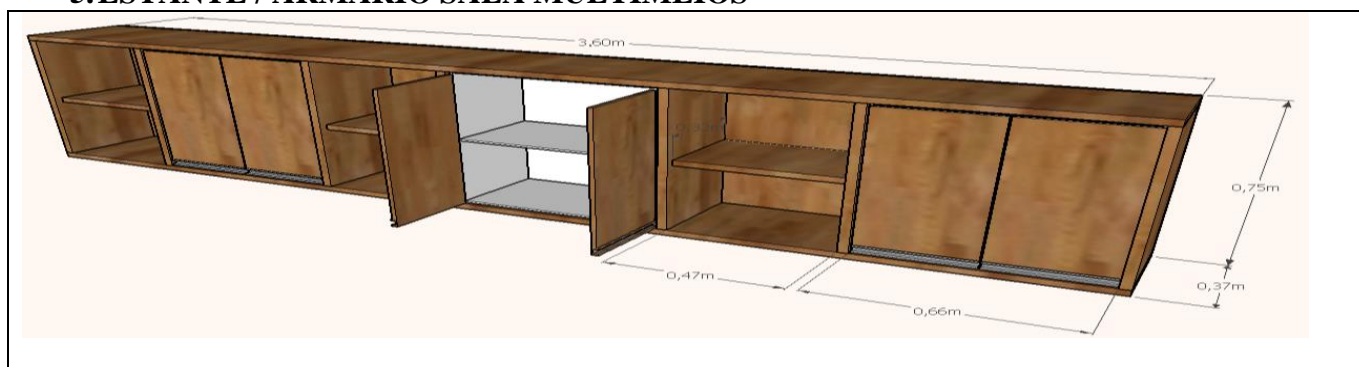

EDITAL



Figura 5. Estante e armário. Sala Multimeios. Perspectivas Isométricas Frontais e Vista Frontal.

Memorial Descritivo:

Estante com prateleira e armário em material 100% MDF, Tampos externos espessura 3cm, acabamento BP madeira (tom/padrão a definir), 06 (seis) portas, do mesmo material/acabamento dos tampos esp. 1,5cm, fixadas com dobradiças metálicas ajustáveis, dimensões conforme projeto, acabamento interno do gabinete do armário em placa MDF com acabamento BP branco placa esp. 1,5cm, dimensões conforme projeto. 03 (três) Prateleiras intermediárias removíveis dos módulos “vazados” do mesmo material e espessura dos tampos externos. 03 (três) Prateleiras intermediárias removíveis dos módulos de armários em MDF esp. 1,5cm acabamento BP branco. Puxador metálico acabamento alumínio fosco. Sistema de montagem minifix, parafusos e cavilhas, ou outro tipo de fixação embutida. Admite-se para o tamponamento de fundo espessura mínima de 2cm com o mesmo acabamento da face visível dos laterais. **01 (UMA UNIDADE)**

6.SALA CONTROLE INTERNO

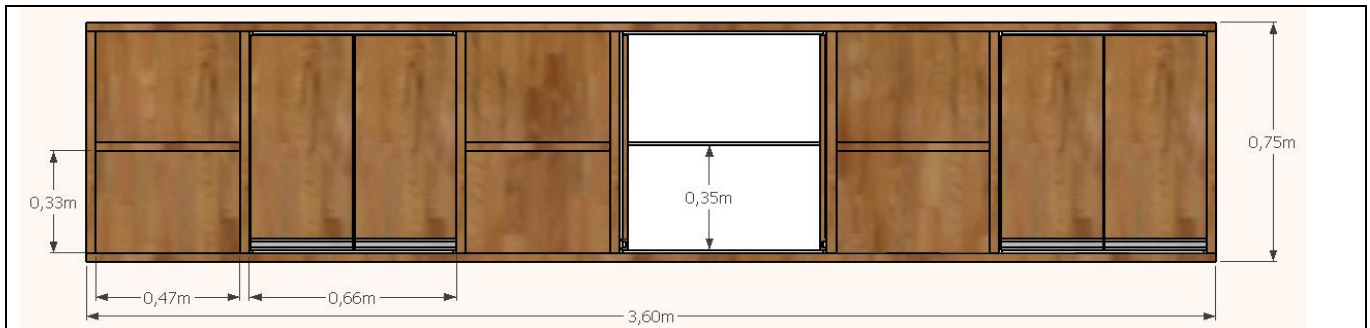
Vista geral do compartimento:

EDITAL

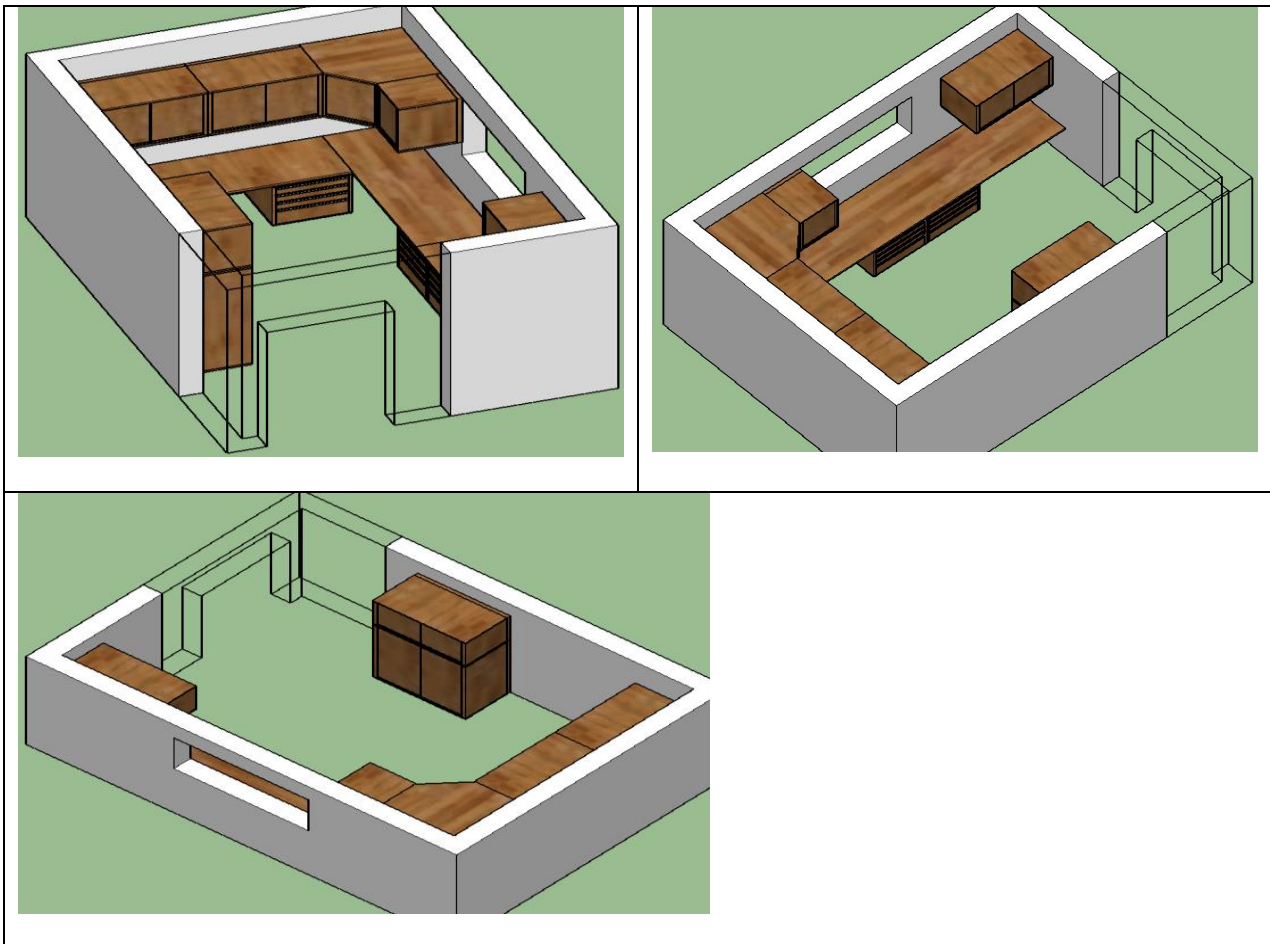

Dimensões e descrição dos elementos que compõem o mobiliário:

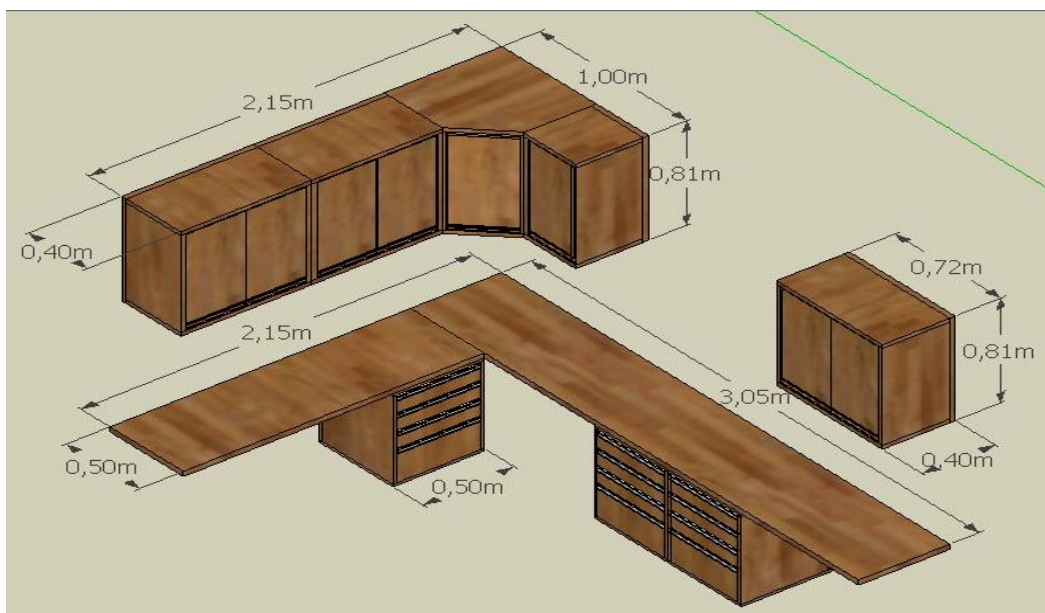

EDITAL



Memorial Descritivo:

Armário suspenso em material 100% MDF, Tampos externos espessura 3cm, acabamento BP madeira (tom/padrão a definir), portas do mesmo material/acabamento esp. 1,5cm, fixadas com dobradiças metálicas ajustáveis, dimensões conforme projeto, acabamento interno do gabinete do armário em placa MDF com acabamento BP branco esp. 1,5cm. Puxador metálico acabamento alumínio fosco. Prateleira intermediária e removível do gabinete em placa MDF esp. 2cm acabamento BP branco. Sistema de montagem minifix. **03 (TRÊS UNIDADES / MÓDULO DE 2 PORTAS); 01 (UMA UNIDADE / MÓDULO DE 1 PORTA); 01 (UMA UNIDADE / MÓDULO DE 1 PORTA PARA CANTO).**

Tampo para bancada de mesa em material 100% MDF, espessura 3cm, acabamento BP madeira (tom/padrão a definir), dimensões conforme projeto, apoio nas paredes de alvenaria.

Gaveteiros fixos em material 100% MDF, Tampos externos espessura 2cm, acabamento BP madeira (tom/padrão a definir), 04 gavetas, sendo uma delas para pasta suspensa (acessórios aramados inclusos), tampo frontal da gaveta do mesmo material/acabamento esp. 1cm, corredeiras

EDITAL

metálicas deslizantes, dimensões conforme projeto, acabamento interno do gabinete do armário em placa MDF com acabamento BP branco esp. 1cm. Puxador metálico acabamento alumínio fosco. Prever apoios de material metálico/plástico para contato com o piso. Sistema de montagem minifix.

03 (TRÊS UNIDADES / MÓDULOS)

Gabinete CPU inferior em material 100% MDF, Tampos e divisão em placa espessura 2cm, acabamento BP madeira (tom/padrão a definir), dimensões conforme detalhe projeto. **03 (TRÊS UNIDADES / MÓDULOS)**

Armário em material 100% MDF, Tampos externos espessura 3cm, acabamento BP madeira (tom/padrão a definir), portas do mesmo material/acabamento esp. 2,0 cm (portas maiores) e 1,5cm (portas superiores), fixadas com dobradiças metálicas ajustáveis, dimensões conforme projeto, acabamento interno do gabinete do armário em placa MDF com acabamento BP branco esp. 1,5cm. Prateleiras intermediárias e removíveis dos gabinetes em placa MDF esp. 2cm acabamento BP branco. Parte inferior 04 prateleiras e parte superior 01prateleira intermediária. Sistema de montagem minifix. Puxador metálico acabamento alumínio fosco. **01 (UMA UNIDADE / MÓDULO)**.

7.SALA RECURSOS HUMANOS - RH

Vista geral do compartimento:

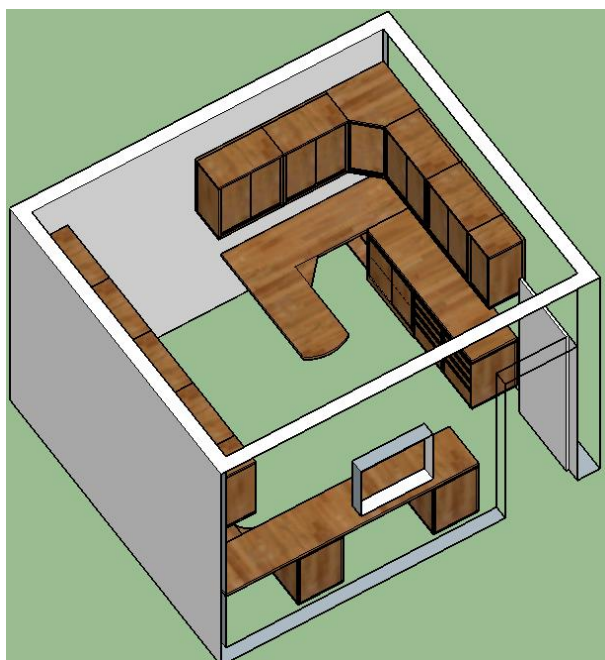

EDITAL

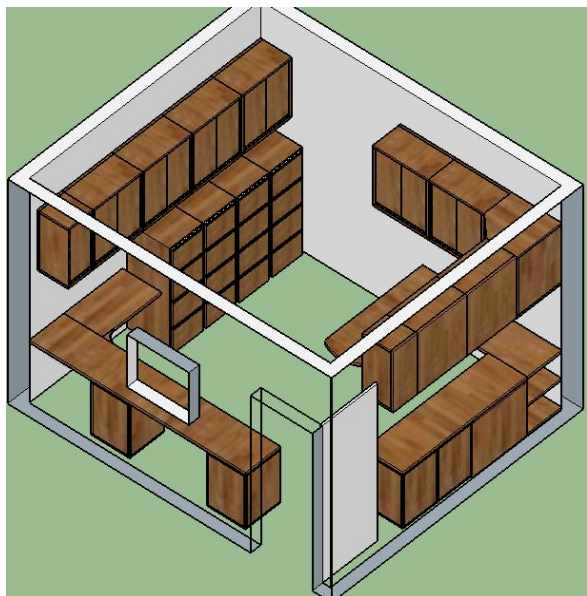

Dimensões e descrição dos elementos que compõem o mobiliário:

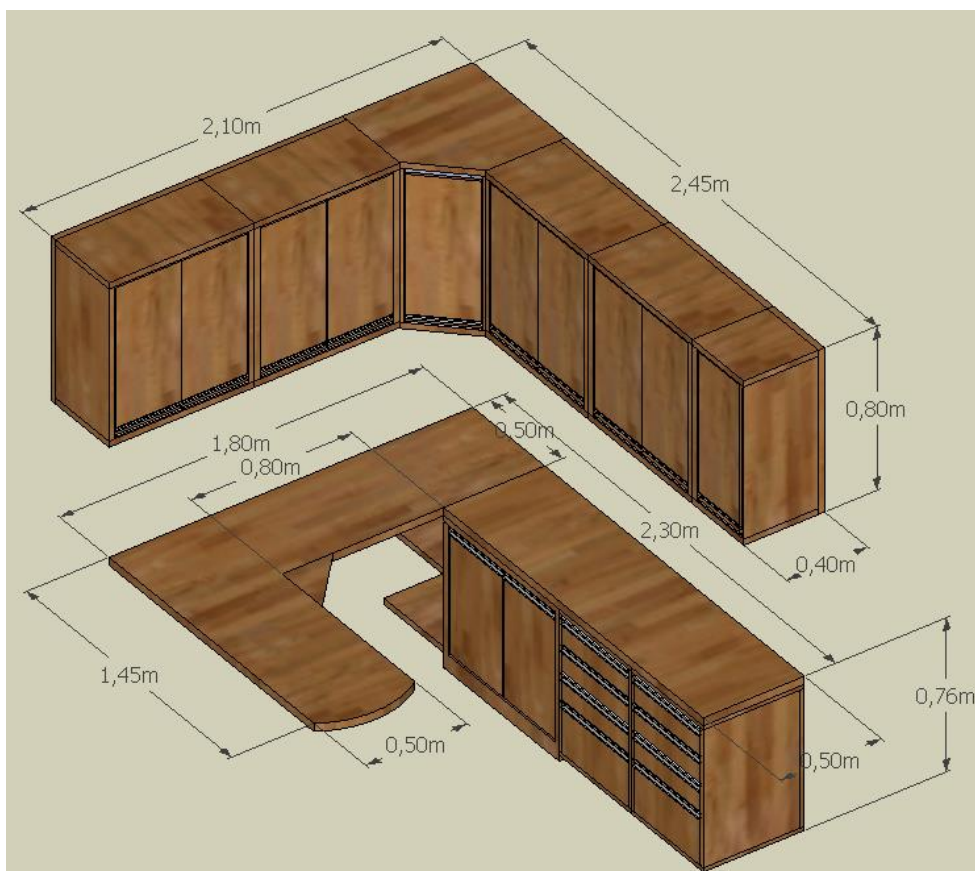

MESA E ARMÁRIOS DIRETORIA

EDITAL

Memorial Descritivo:

Armário suspenso em material 100% MDF, Tampos externos espessura 3cm, acabamento BP madeira (tom/padrão a definir), portas do mesmo material/acabamento esp. 1,5cm, fixadas com dobradiças metálicas ajustáveis, dimensões conforme projeto, acabamento interno do gabinete do armário em placa MDF com acabamento BP branco esp. 1,5cm. Puxador metálico acabamento alumínio fosco. Prateleira intermediária e removível do gabinete em placa MDF esp. 2cm acabamento BP branco. Sistema de montagem minifix. **04 (TRÊS UNIDADES / MÓDULOS DE 2 PORTAS); 01 (UMA UNIDADE / MÓDULO DE 1 PORTA); 01 (UMA UNIDADE / MÓDULO DE 1 PORTA PARA CANTO).**

Tampo para bancada de mesa em material 100% MDF, espessura 3cm, acabamento BP madeira (tom/padrão a definir), dimensões conforme projeto, apoio nas paredes de alvenaria e apoio diretamente no piso em material similar (placa espessura 4cm).

Gaveteiros fixos em material 100% MDF, Tampos externos espessura 2cm, acabamento BP madeira (tom/padrão a definir), 04 gavetas, sendo uma delas para pasta suspensa (acessórios aramados inclusos), tampo frontal da gaveta do mesmo material/acabamento esp. 1cm, corredeiras metálicas deslizantes, dimensões conforme projeto, acabamento interno do gabinete do armário em placa MDF com acabamento BP branco esp. 1cm. Puxador metálico acabamento alumínio fosco. Prever apoios de material metálico/plástico para contato com o piso. Sistema de montagem minifix. **02 (DUAS UNIDADES / MÓDULOS)**

Armário inferior em material 100% MDF, Tampos externos espessura 3cm, acabamento BP madeira (tom/padrão a definir), portas do mesmo material/acabamento esp. 1,5cm, fixadas com dobradiças metálicas ajustáveis, dimensões conforme projeto, acabamento interno do gabinete do armário em placa MDF com acabamento BP branco esp. 1,5cm. Puxador metálico acabamento alumínio fosco. Prateleira intermediária e removível do gabinete em placa MDF esp. 2cm acabamento BP branco. Sistema de montagem minifix. **01 (UMA UNIDADE / MÓDULO DE 2 PORTAS).**

Prateleira inferior em material 100% MDF, espessura 3cm, acabamento BP madeira (tom/padrão a definir) **02 (DUAS UNIDADES / MÓDULOS – 50CMx50CM).**

EDITAL

Gabinete CPU inferior em material 100% MDF, Tampos externos espessura 2cm, acabamento BP madeira (tom/padrão a definir), ver detalhe projeto sala SAFI. 01 (UMA UNIDADE / MÓDULO).

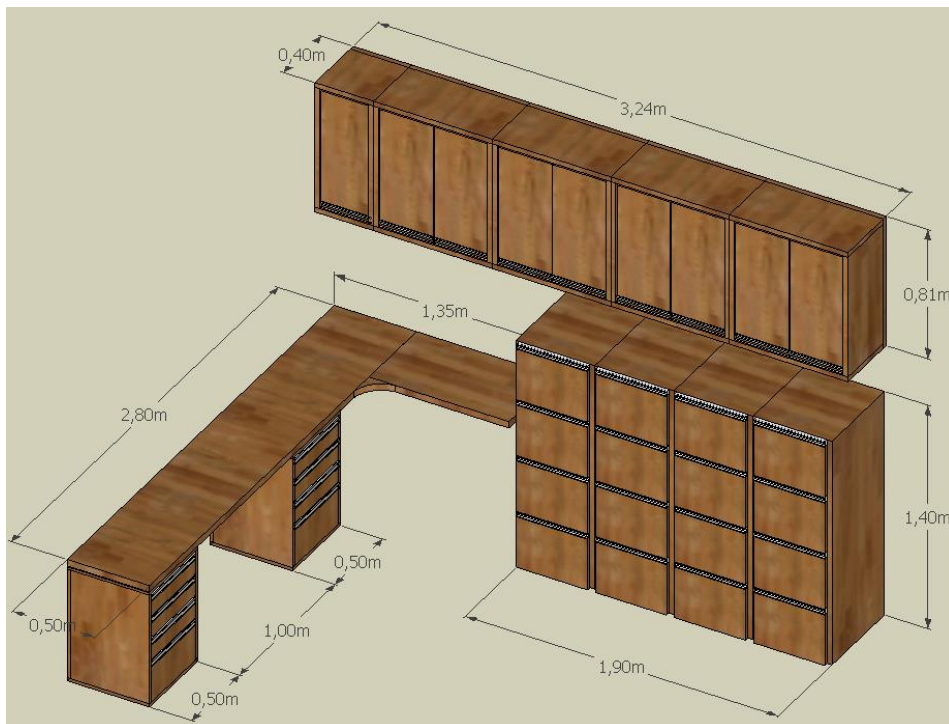

MESA E ARMÁRIOS SERVIDORES

Armário suspenso em material 100% MDF, Tampos externos espessura 3cm, acabamento BP madeira (tom/padrão a definir), portas do mesmo material/acabamento esp. 1,5cm, fixadas com dobradiças metálicas ajustáveis, dimensões conforme projeto, acabamento interno do gabinete do armário em placa MDF com acabamento BP branco esp. 1,5cm. Puxador metálico acabamento alumínio fosco. Prateleira intermediária e removível do gabinete em placa MDF esp. 2cm acabamento BP branco. Sistema de montagem minifix. **04 (QUATRO UNIDADES / MÓDULOS DE 2 PORTAS); 01 (UMA UNIDADE / MÓDULO DE 1 PORTA)**.

Tampo para bancada de mesa em material 100% MDF, espessura 3cm, acabamento BP madeira (tom/padrão a definir), dimensões conforme projeto, apoio nas paredes de alvenaria.

Gaveteiros fixos em material 100% MDF, Tampos externos espessura 2cm, acabamento BP madeira (tom/padrão a definir), 04 gavetas, sendo uma delas para pasta suspensa (acessórios

EDITAL

aramados inclusos), tampo frontal da gaveta do mesmo material/acabamento esp. 1cm, corredeiras metálicas deslizantes, dimensões conforme projeto, acabamento interno do gabinete do armário em placa MDF com acabamento BP branco esp. 1cm. Puxador metálico acabamento alumínio fosco. Prever apoios de material metálico/plástico para contato com o piso. Sistema de montagem minifix.
02 (DUAS UNIDADES / MÓDULOS)

Gabinete CPU inferior em material 100% MDF, Tampos e divisão em placa espessura 2cm, acabamento BP madeira (tom/padrão a definir), dimensões conforme **detalhe projeto SALA SAFI. 02 (DUAS UNIDADES / MÓDULOS)**.

8.SALA SECRETÁRIO DE ADMINISTRAÇÃO E FINANÇAS
Vista geral do compartimento:

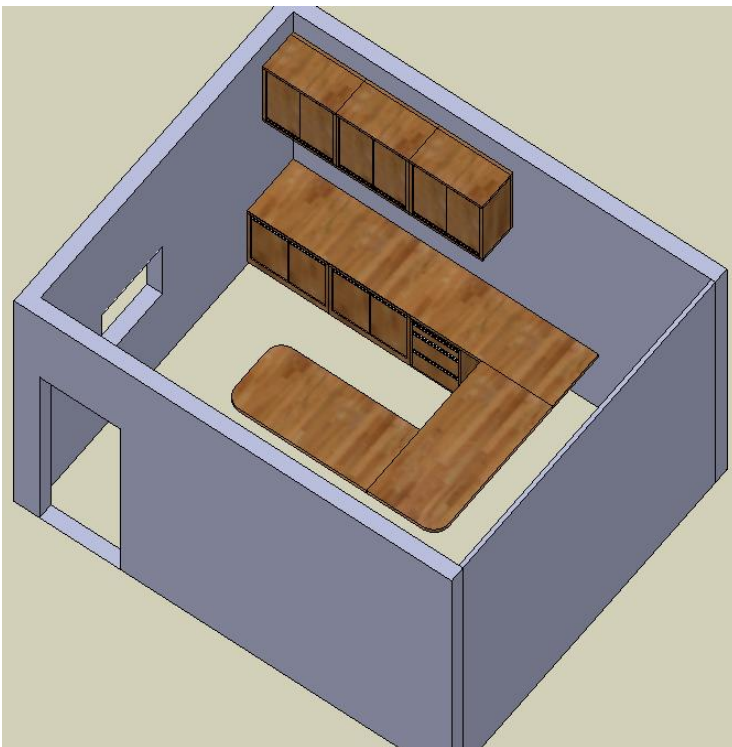

Dimensões e descrição dos elementos que compõem o mobiliário:

EDITAL

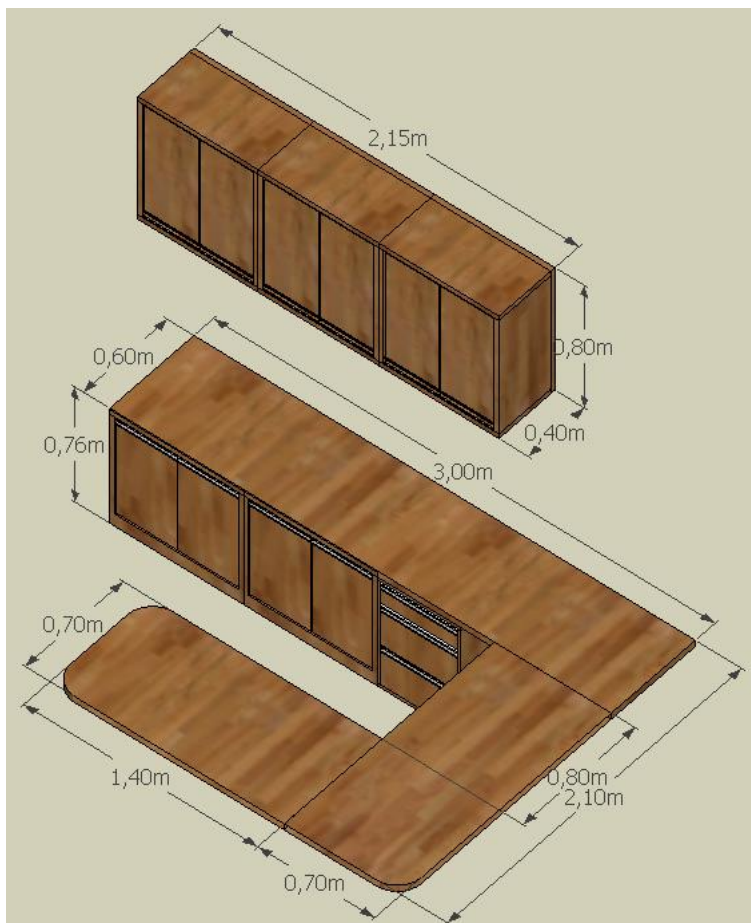

Armário suspenso em material 100% MDF, Tampos externos espessura 3cm, acabamento BP madeira (tom/padrão a definir), portas do mesmo material/acabamento esp. 1,5cm, fixadas com dobradiças metálicas ajustáveis, dimensões conforme projeto, acabamento interno do gabinete do armário em placa MDF com acabamento BP branco esp. 1,5cm. Puxador metálico acabamento alumínio fosco. Prateleira intermediária e removível do gabinete em placa MDF esp. 2cm acabamento BP branco. Sistema de montagem minifix. **03 (TRÊS UNIDADES / MÓDULOS DE 2 PORTAS).**

Tampo para bancada de mesa em material 100% MDF, espessura 3cm, acabamento BP madeira (tom/padrão a definir), dimensões conforme projeto, apoio nas paredes de alvenaria e apoio diretamente no piso em material similar (placa espessura 4cm).

Gaveteiros fixos em material 100% MDF, Tampos externos espessura 2cm, acabamento BP madeira (tom/padrão a definir), 04 gavetas, sendo uma delas para pasta suspensa (acessórios

EDITAL

aramados inclusos), tampo frontal da gaveta do mesmo material/acabamento esp. 1cm, corrediças metálicas deslizantes, dimensões conforme projeto, acabamento interno do gabinete do armário em placa MDF com acabamento BP branco esp. 1cm. Puxador metálico acabamento alumínio fosco. Prever apoios de material metálico/plástico para contato com o piso. Sistema de montagem minifix. **01 (UMA UNIDADE / MÓDULO)**

Armário inferior em material 100% MDF, Tampos externos espessura 3cm, acabamento BP madeira (tom/padrão a definir), portas do mesmo material/acabamento esp. 1,5cm, fixadas com dobradiças metálicas ajustáveis, dimensões conforme projeto, acabamento interno do gabinete do armário em placa MDF com acabamento BP branco esp. 1,5cm. Puxador metálico acabamento alumínio fosco. Prateleira intermediária e removível do gabinete em placa MDF esp. 2cm acabamento BP branco. Sistema de montagem minifix. **02 (DUAS UNIDADES / MÓDULO DE 2 PORTAS).**

Gabinete CPU inferior em material 100% MDF, Tampos externos espessura 2cm, acabamento BP madeira (tom/padrão a definir), ver detalhe projeto sala SAFI. **01 (UMA UNIDADE / MÓDULO).**

9. SALA DA SECRETARIA DE ADMINISTRAÇÃO E FINANÇAS - SAFI
Vista geral do compartimento:

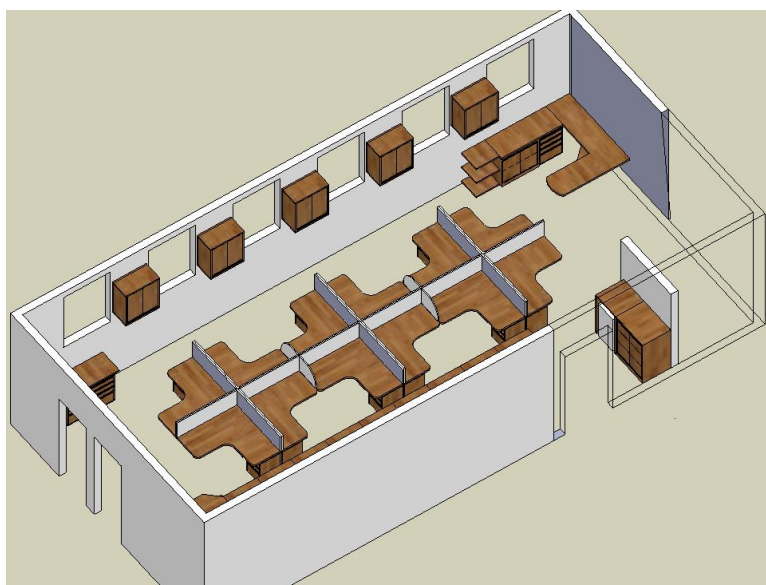

EDITAL

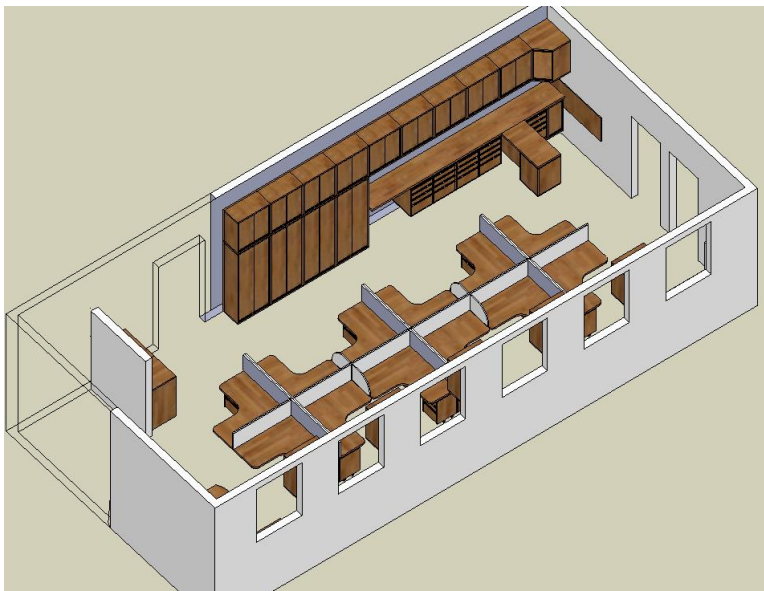

Dimensões e descrição dos elementos que compõem o mobiliário:

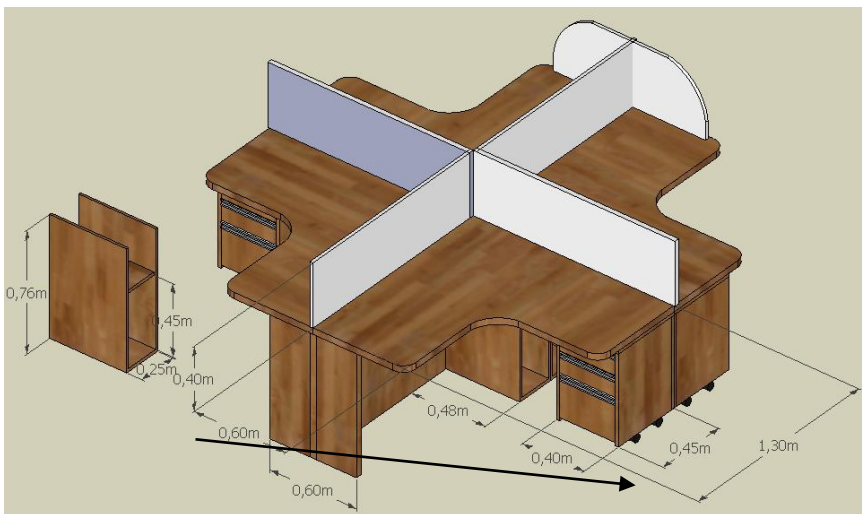

POSTO DE TRABALHO

Tampo para bancada de mesa em material 100% MDF, espessura 3cm, acabamento BP madeira (tom/padrão a definir), dimensões conforme projeto, apoio diretamente no piso em material similar (placa espessura 4cm). **03 (TRÊS UNIDADES / MÓDULOS COM 4 POSTOS DE TRABALHO CADA)**

Gaveteiro Volante em material 100% MDF, Tampos externos espessura 2cm, acabamento BP madeira (tom/padrão a definir), 03 gavetas, sendo uma delas para pasta suspensa (acessórios

EDITAL

aramados inclusos), tampo frontal da gaveta do mesmo material/acabamento esp. 1cm, corredeiras metálicas deslizantes, dimensões conforme projeto, acabamento interno do gabinete do armário em placa MDF com acabamento BP branco esp. 1cm. Puxador metálico acabamento alumínio fosco. 04 (quatro) rodízios em polipropileno. Sistema de montagem minifix. **12 (DOZE UNIDADES)**

Gabinete CPU inferior em material 100% MDF, Tampos e divisão em placa espessura 2cm, acabamento BP madeira (tom/padrão a definir), dimensões conforme detalhe projeto. **14 (ATORZE UNIDADES / MÓDULOS)* Mesas chefias incluídas.**

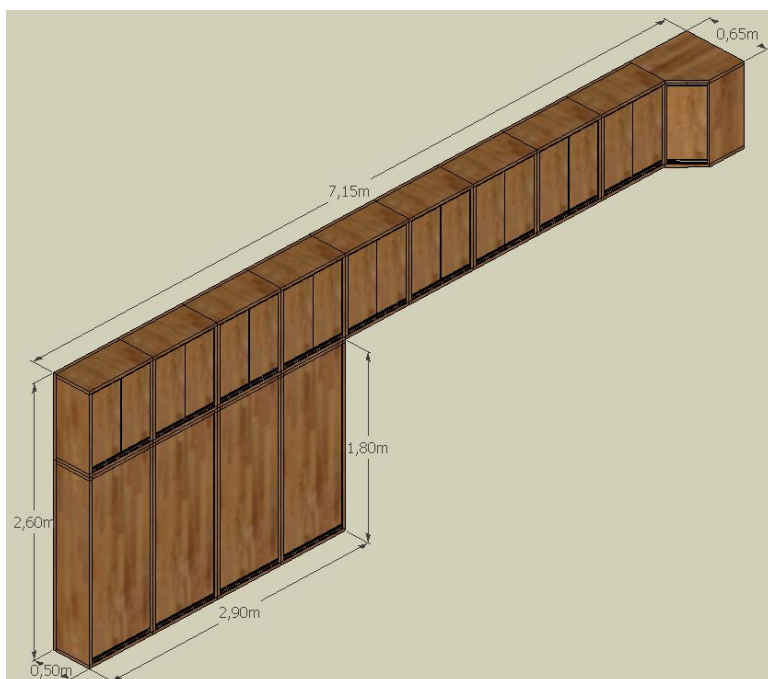

ARMÁRIOS LATERAIS.

Armário inferior em material 100% MDF, Tampos externos espessura 3cm, acabamento BP madeira (tom/padrão a definir), portas do mesmo material/acabamento esp. 2,0 cm, tipo de correr (dim. 0,70m) em trilhos metálicos, dimensões conforme projeto, acabamento interno do gabinete do armário em placa MDF com acabamento BP branco esp. 1,5cm. Prateleiras intermediárias e removíveis dos gabinetes em placa MDF esp. 2cm acabamento BP branco. 04 prateleiras. Sistema de montagem minifix. Puxador metálico acabamento alumínio fosco. **02 (DUAS UNIDADES / MÓDULOS).**

EDITAL

Armário suspenso em material 100% MDF, Tampos externos espessura 3cm, acabamento BP madeira (tom/padrão a definir), portas do mesmo material/acabamento esp. 1,5cm, fixadas com dobradiças metálicas ajustáveis, dimensões conforme projeto, acabamento interno do gabinete do armário em placa MDF com acabamento BP branco esp. 1,5cm. Puxador metálico acabamento alumínio fosco. Prateleira intermediária e removível do gabinete em placa MDF esp. 2cm acabamento BP branco. Sistema de montagem minifix. **09 (NOVE UNIDADES / MÓDULOS DE 2 PORTAS); 01 (UMA UNIDADE / MÓDULO DE 1 PORTA PARA CANTO).**

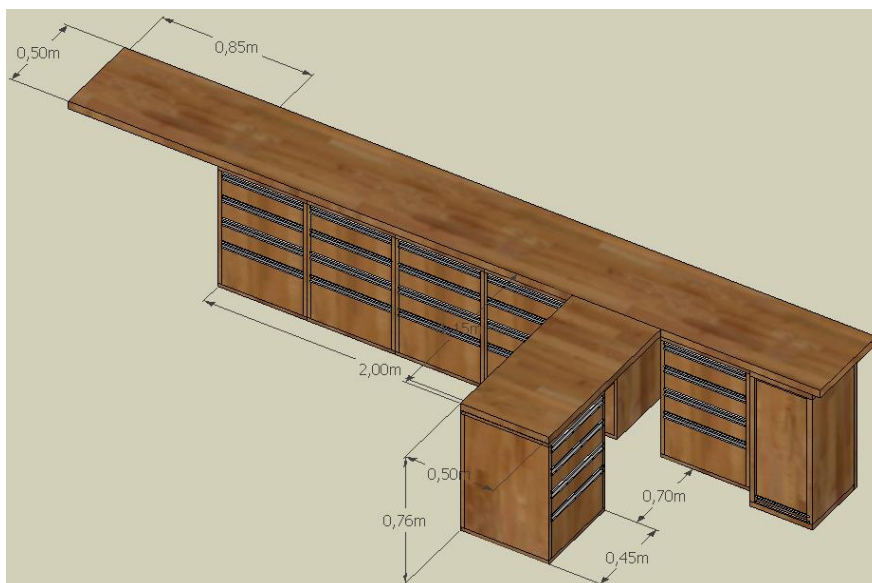
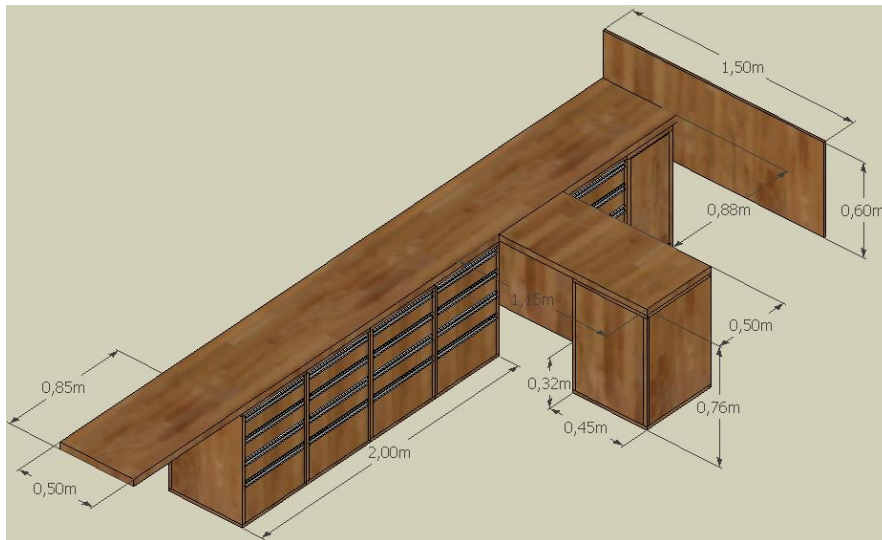

BANCADA LATERAL E POSTO DA CHEFIA (1)

EDITAL

Tampo para bancada de mesa em material 100% MDF, espessura 3cm, acabamento BP madeira (tom/padrão a definir), dimensões conforme projeto, apoio nas paredes de alvenaria. Frontão no posto da chefia do mesmo material.

Gaveteiros fixos em material 100% MDF, Tamos externos espessura 2cm, acabamento BP madeira (tom/padrão a definir), 04 gavetas, sendo uma delas para pasta suspensa (acessórios aramados inclusos), tampo frontal da gaveta do mesmo material/acabamento esp. 1cm, corredeiras metálicas deslizantes, dimensões conforme projeto, acabamento interno do gabinete do armário em placa MDF com acabamento BP branco esp. 1cm. Puxador metálico acabamento alumínio fosco. Prever apoios de material metálico/plástico para contato com o piso. Sistema de montagem minifix. **05 (CINCO UNIDADES / MÓDULOS NA BANCADA LATERAL – largura 50cm) e 01 (UMA UNIDADE / MÓDULO NA BANCADA CHEFIA – largura 45cm).**

Armário inferior em material 100% MDF, Tamos externos espessura 3cm, acabamento BP madeira (tom/padrão a definir), portas do mesmo material/acabamento esp. 1,5cm, fixadas com dobradiças metálicas ajustáveis, dimensões conforme projeto, acabamento interno do gabinete do armário em placa MDF com acabamento BP branco esp. 1,5cm. Puxador metálico acabamento alumínio fosco. Prateleira intermediária e removível do gabinete em placa MDF esp. 2cm acabamento BP branco. Sistema de montagem minifix. **01 (UMA UNIDADE / MÓDULO DE 1 PORTA).**

Frontão de proteção parede em material 100% MDF, Tamos externos espessura 3cm, acabamento BP madeira (tom/padrão a definir), portas do mesmo material/acabamento esp. 1,5cm



EDITAL

MESA E ARMÁRIO SUSPENSO

Tampo para bancada de mesa em material 100% MDF, espessura 3cm, acabamento BP madeira (tom/padrão a definir), dimensões conforme projeto.

Gaveteiros fixos em material 100% MDF, Tampos externos espessura 2cm, acabamento BP madeira (tom/padrão a definir), 04 gavetas, sendo uma delas para pasta suspensa (acessórios aramados inclusos), tampo frontal da gaveta do mesmo material/acabamento esp. 1cm, corredeiras metálicas deslizantes, dimensões conforme projeto, acabamento interno do gabinete do armário em placa MDF com acabamento BP branco esp. 1cm. Puxador metálico acabamento alumínio fosco. Prever apoios de material metálico/plástico para contato com o piso. Sistema de montagem minifix. **01 (UMA UNIDADE / MÓDULO).**

Armário suspenso em material 100% MDF, Tampos externos espessura 3cm, acabamento BP madeira (tom/padrão a definir), portas do mesmo material/acabamento esp. 1,5cm, fixadas com dobradiças metálicas ajustáveis, dimensões conforme projeto, acabamento interno do gabinete do armário em placa MDF com acabamento BP branco esp. 1,5cm. Puxador metálico acabamento alumínio fosco. Prateleira intermediária e removível do gabinete em placa MDF esp. 2cm acabamento BP branco. Sistema de montagem minifix. **04 (QUATRO UNIDADES / MÓDULOS DE 2 PORTAS).**

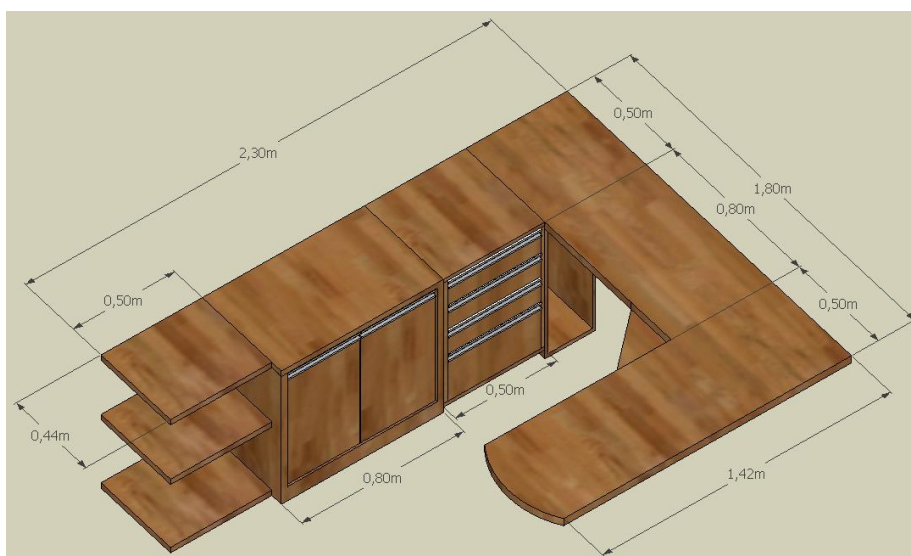

POSTO DA CHEFIA (2)

EDITAL

Tampo para bancada de mesa em material 100% MDF, espessura 3cm, acabamento BP madeira (tom/padrão a definir), dimensões conforme projeto, apoio nas paredes de alvenaria e apoio diretamente no piso em material similar (placa espessura 4cm).

Gaveteiros fixos em material 100% MDF, Tampos externos espessura 2cm, acabamento BP madeira (tom/padrão a definir), 04 gavetas, sendo uma delas para pasta suspensa (acessórios aramados inclusos), tampo frontal da gaveta do mesmo material/acabamento esp. 1cm, corredeiras metálicas deslizantes, dimensões conforme projeto, acabamento interno do gabinete do armário em placa MDF com acabamento BP branco esp. 1cm. Puxador metálico acabamento alumínio fosco. Prever apoios de material metálico/plástico para contato com o piso. Sistema de montagem minifix.

01 (UMA UNIDADE / MÓDULO)

Armário inferior em material 100% MDF, Tampos externos espessura 3cm, acabamento BP madeira (tom/padrão a definir), portas do mesmo material/acabamento esp. 1,5cm, fixadas com dobradiças metálicas ajustáveis, dimensões conforme projeto, acabamento interno do gabinete do armário em placa MDF com acabamento BP branco esp. 1,5cm. Puxador metálico acabamento alumínio fosco. Prateleira intermediária e removível do gabinete em placa MDF esp. 2cm acabamento BP branco. Sistema de montagem minifix. **01 (UMA UNIDADE / MÓDULO DE 2 PORTAS).**

Prateleira inferior em material 100% MDF, espessura 3cm, acabamento BP madeira (tom/padrão a definir), fixadas no tampo lateral do armário inferior e na alvenaria. **03 (DUAS UNIDADES / MÓDULOS – 50CMx44CM).**

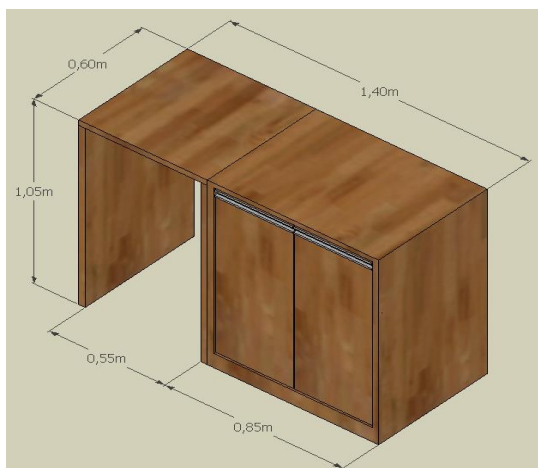

EDITAL

ABRIGO FRIGOBAR E ARMÁRIO CAFÉ em material 100% MDF, Tampo externo espessura 3cm, acabamento BP madeira (tom/padrão a definir), portas do mesmo material/acabamento esp. 1,5cm, fixadas com dobradiças metálicas ajustáveis, dimensões conforme projeto, acabamento interno do gabinete do armário em placa MDF com acabamento BP branco esp. 1,5cm. Puxador metálico acabamento alumínio fosco. Prateleira intermediária e removível do gabinete em placa MDF esp. 2cm acabamento BP branco. Sistema de montagem minifix. **01 (UMA UNIDADE / MÓDULO DE 2 PORTAS).**

10. SALA DO PROTOCOLO E EXPEDIENTE

Vista geral do compartimento:

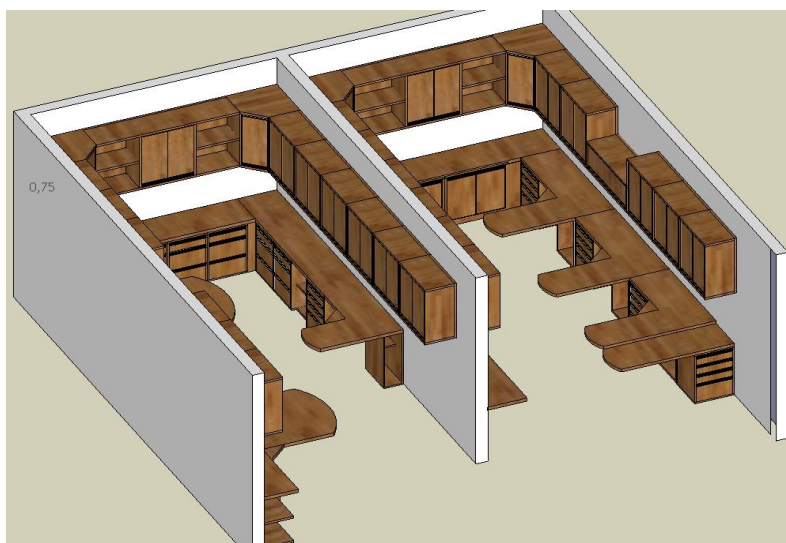
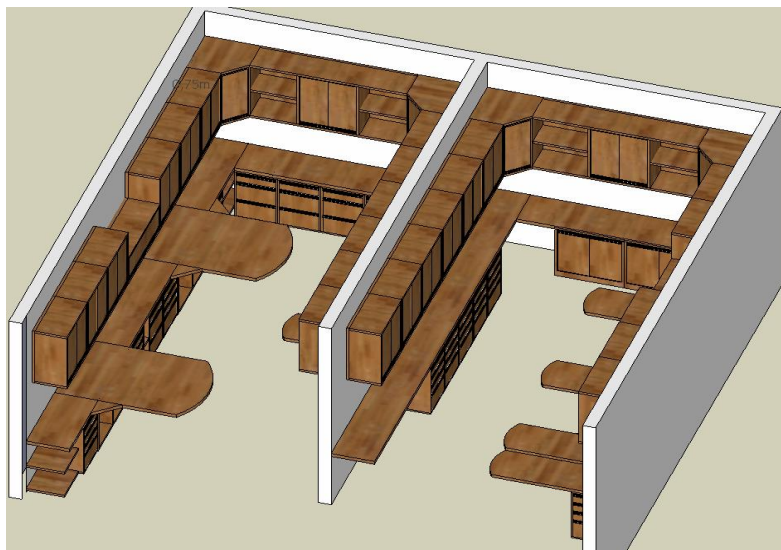

EDITAL

Dimensões e descrição dos elementos que compõem o mobiliário:

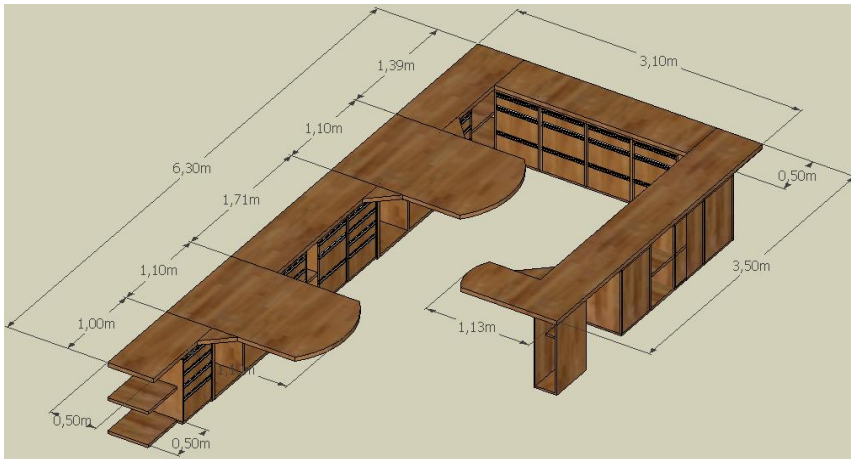

BANCADA/POSTOS DE TRABALHO EXPEDIENTE

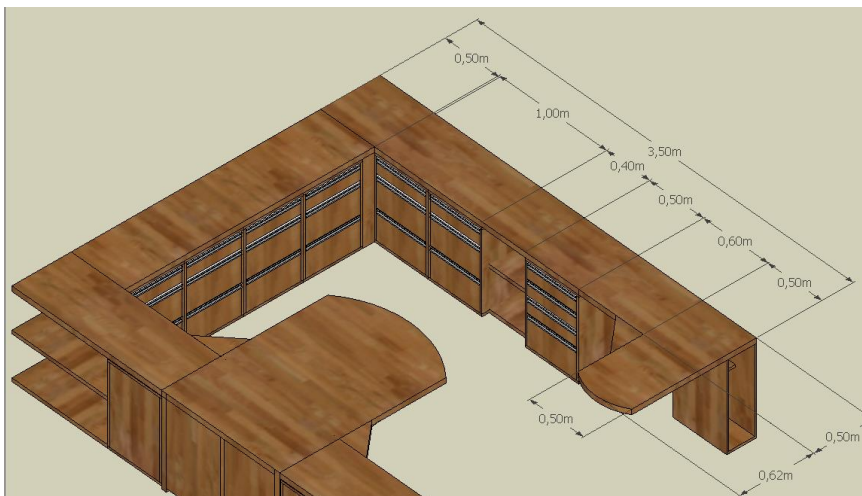

BANCADA/POSTOS DE TRABALHO EXPEDIENTE

Tampo para bancada de mesa em material 100% MDF, espessura 3cm, acabamento BP madeira (tom/padrão a definir), dimensões conforme projeto, apoio nas paredes de alvenaria e apoio diretamente no piso em material similar (placa espessura 4cm).

Gaveteiros fixos TIPO 1 em material 100% MDF, Tampos externos espessura 2cm, acabamento BP madeira (tom/padrão a definir), 03 gavetas, sendo DUAS delas para pasta suspensa (acessórios aramados inclusos), tampo frontal da gaveta do mesmo material/acabamento esp. 1cm, corrediças metálicas deslizantes, dimensões conforme projeto, acabamento interno do gabinete do

EDITAL

armário em placa MDF com acabamento BP branco esp. 1cm. Puxador metálico acabamento alumínio fosco. Prever apoios de material metálico/plástico para contato com o piso. Sistema de montagem minifix. **12 (DOZE UNIDADES / MÓDULOS – LARGURA 50CM).**

Gabinete CPU inferior em material 100% MDF, Tampos e divisão em placa espessura 2cm, acabamento BP madeira (tom/padrão a definir), dimensões conforme detalhe projeto (VER PROJETO SALA SAFI). **05 (CINCO UNIDADES / MÓDULOS).**

Prateleiras inferiores em material 100% MDF, espessura 3cm, acabamento BP madeira (tom/padrão a definir), fixadas no tampo lateral do armário inferior e na alvenaria. **CONFORME VISUALIZADO NO PROJETO DO AMBIENTE.**

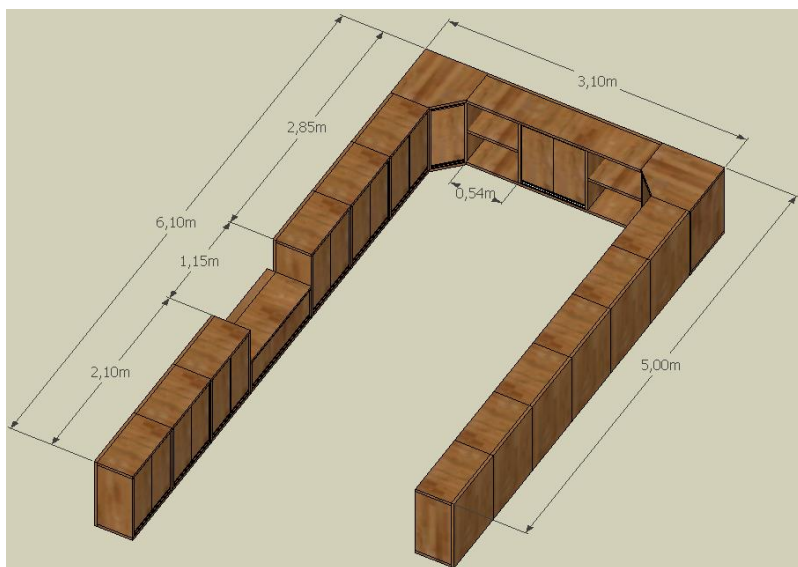

ARMÁRIOS SUPERIORES SALA EXPEDIENTE

Armário suspenso em material 100% MDF, Tampos externos espessura 3cm, acabamento BP madeira (tom/padrão a definir), portas do mesmo material/acabamento esp. 1,5cm, fixadas com dobradiças metálicas ajustáveis, dimensões conforme projeto, acabamento interno do gabinete do armário em placa MDF com acabamento BP branco esp. 1,5cm. Puxador metálico acabamento alumínio fosco. Prateleira intermediária e removível do gabinete em placa MDF esp. 2cm acabamento BP branco. Prateleiras intermediárias removíveis dos módulos “vazados” do mesmo material e espessura dos tampos externos. Sistema de montagem minifix. **13 (TREZE UNIDADES**

EDITAL

/ MÓDULOS DE 2 PORTAS); 02 (DUAS UNIDADE / MÓDULO DE 1 PORTA PARA CANTO); 01 (UMA UNIDADE / MÓDULO COM PORTA COM AMORTECEDOR)

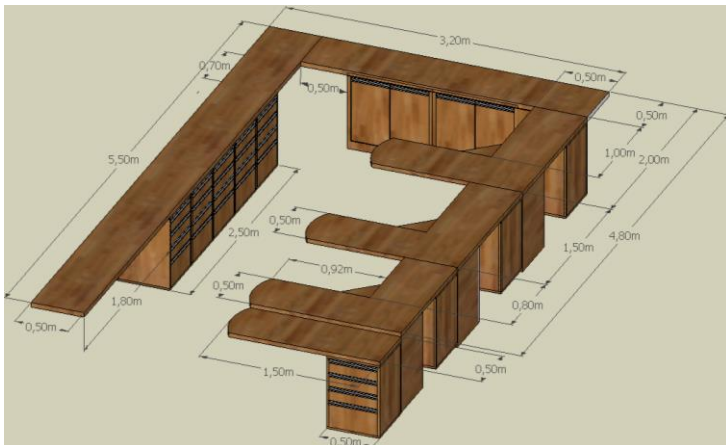

BANCADA/POSTOS DE TRABALHO SALA DO PROTOCOLO

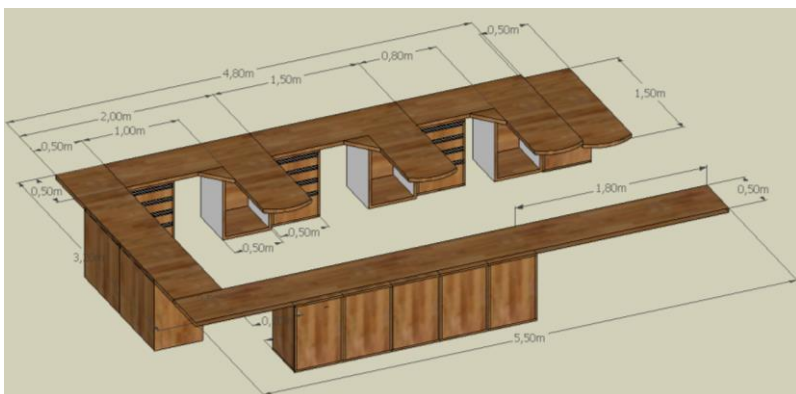

BANCADA/POSTOS DE TRABALHO SALA DO PROTOCOLO

Tampo para bancada de mesa em material 100% MDF, espessura 3cm, acabamento BP madeira (tom/padrão a definir), dimensões conforme projeto, apoio nas paredes de alvenaria e apoio diretamente no piso em material similar (placa espessura 4cm).

Gaveteiros fixos em material 100% MDF, Tampo externos espessura 2cm, acabamento BP madeira (tom/padrão a definir), 04 gavetas, sendo uma delas para pasta suspensa (acessórios aramados inclusos), tampo frontal da gaveta do mesmo material/acabamento esp. 1cm, corredeças metálicas deslizantes, dimensões conforme projeto, acabamento interno do gabinete do armário em placa MDF com acabamento BP branco esp. 1cm. Puxador metálico acabamento alumínio fosco.

EDITAL

Prever apoios de material metálico/plástico para contato com o piso. Sistema de montagem minifix.
09 (NOVE UNIDADES / MÓDULOS – LARGURA 50CM).

Armário inferior em material 100% MDF, Tampos externos espessura 3cm, acabamento BP madeira (tom/padrão a definir), portas do mesmo material/acabamento esp. 1,5cm, fixadas com dobradiças metálicas ajustáveis, dimensões conforme projeto, acabamento interno do gabinete do armário em placa MDF com acabamento BP branco esp. 1,5cm. Puxador metálico acabamento alumínio fosco. Prateleira intermediária e removível do gabinete em placa MDF esp. 2cm acabamento BP branco. Sistema de montagem minifix. **02 (DUAS UNIDADES / MÓDULOS DE 2 PORTAS).**

Gabinete CPU inferior em material 100% MDF, Tampos e divisão em placa espessura 2cm, acabamento BP madeira (tom/padrão a definir), dimensões conforme detalhe projeto (VER PROJETO SALA SAFI). **04 (QUATRO UNIDADES / MÓDULOS).**

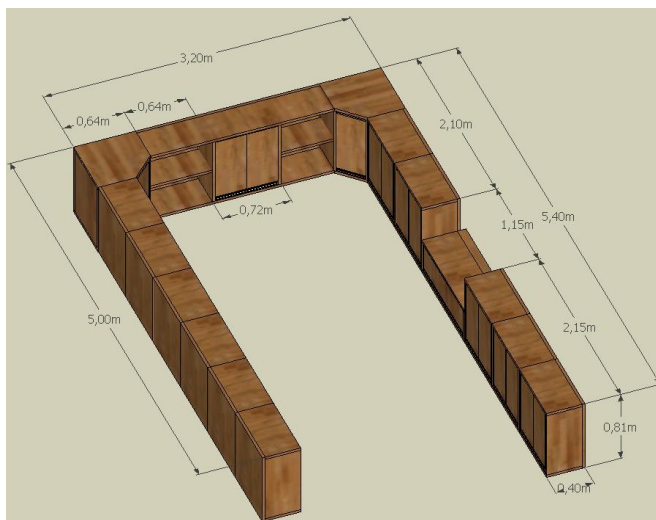

ARMÁRIOS SUPERIORES SALA PROTOCOLO

EDITAL

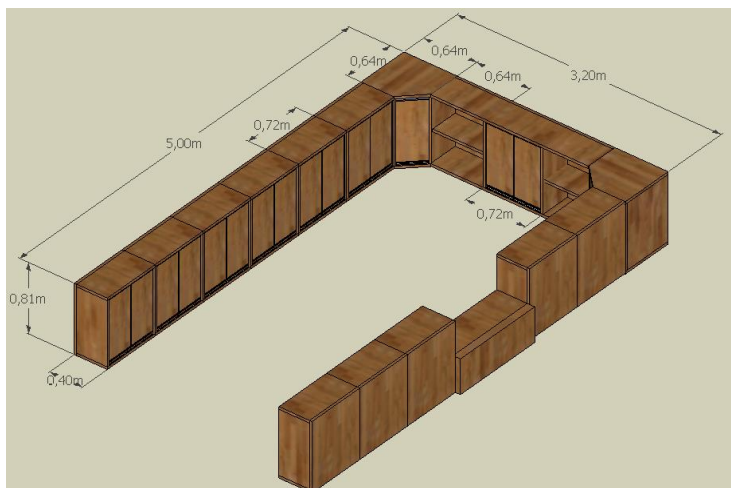

ARMÁRIOS SUPERIORES SALA PROTOCOLO

Armário suspenso em material 100% MDF, Tampos externos espessura 3cm, acabamento BP madeira (tom/padrão a definir), portas do mesmo material/acabamento esp. 1,5cm, fixadas com dobradiças metálicas ajustáveis, dimensões conforme projeto, acabamento interno do gabinete do armário em placa MDF com acabamento BP branco esp. 1,5cm. Puxador metálico acabamento alumínio fosco. Prateleira intermediária e removível do gabinete em placa MDF esp. 2cm acabamento BP branco. Prateleiras intermediárias removíveis dos módulos “vazados” do mesmo material e espessura dos tampos externos. Sistema de montagem minifix. **12 (DOZE UNIDADES / MÓDULOS DE 2 PORTAS); 02 (DUAS UNIDADE / MÓDULO DE 1 PORTA PARA CANTO); 01 (UMA UNIDADE / MÓDULO COM PORTA COM AMORTECEDOR)**

11. ADAPTAÇÃO DE BANCADA / TRIBUNA PLENÁRIO



EDITAL

TRIBUNA PLENÁRIO. SITUAÇÃO ATUAL x SITUAÇÃO PRETENDIDA

Detalhe da prateleira interna

Memorial Descritivo: Tampo para tribuna em material 100% MDF, espessura 3cm, acabamento BP madeira (tom/padrão a definir), dimensões conforme projeto.

Prateleira interna para tribuna em material 100% MDF, espessura 3cm, acabamento BP madeira (tom/padrão a definir), dimensões conforme projeto.

Porta para armário em material 100% MDF, espessura 2cm, acabamento BP mesmo padrão do móvel que será instalado, fixada com dobradiças metálicas ajustáveis, dimensões 54cm x 83cm. Puxador metálico acabamento alumínio fosco. Sistema de montagem minifix, parafusos e cavilhas, ou outro tipo de fixação embutida. **01 (UMA UNIDADE)**

12. ADAPTAÇÃO DE BALCÃO DE ATENDIMENTO SALA DO PROTOCOLO

Tampo para BALCÃO em material 100% MDF, espessura 3cm, acabamento BP madeira (tom/padrão a definir semelhante ao mobiliário da sala), dimensões aproximadas 1,05m x 0,30m apoiado em suporte metálico tipo mão francesa.

Observação Geral (válida para todas as peças)

- Admite-se variação dimensional de 5% em razão da utilização de peças/módulos pré-fabricados, conforme especificação do fabricante;
- O mobiliário deverá ser totalmente montado e instalado no local de utilização;
- Os tampos das bancadas e postos de trabalho deverão conter furos para passagem de cabos (computadores) elétricos.
- Os padrões de acabamento serão compatíveis com o mobiliário existente na Câmara Municipal;
- Os gaveteiros e armários deverão ser dotados de sistemas de travas e fechaduras (duas cópias de chaves na entrega);
- Os responsáveis pela empresa contratada **ficam obrigados a realizar vistorias in loco para constatar/verificar dimensões e condições de montagem.**

EDITAL

Item 13 – Sala de Reuniões

Mesa de Reuniões: Mesa de Reuniões medindo 6.50m de comprimento X 1.50m de largura nas extremidades e 2.40m de largura na parte central X 0.75m de altura. Tampo com 5.00cm de espessura com acabamento em MDF amadeirado e detalhe central do tampo com acabamento preto frost. Base medindo 4.90m de comprimento X 0.25m de largura nas extremidades e 0.80m de largura na parte central X 0.70m de altura em MDF com acabamento preto frost e dois detalhes laterais em MDF amadeirado. Prever 8 pontos para tomadas 127V em caixinhas 4X2 na parte preta do tampo. (Conforme projeto).

Cercado de Contenção: Cercado para contenção da imprensa medindo 0.15m de espessura X 3.23m de largura X 0.90m de altura. Cercado dividido em três partes de aproximadamente 1.10m de largura unidas por dobradiças para que estas sejam articuladas e recolhidas quando não estiver sendo usada. Estrutura em MDF amadeirado e fechamento com filetes de acabamento preto frost medindo 8cm de largura por 2cm de espessura em intervalos de 2cm entre os filetes. Rodízios embutidos na parte inferior da estrutura do cercado para melhor movimentação das partes. (Conforme projeto)

Bancada Multimídia: Bancada multimídia para colocação de notebook, impressora. Bancada de formato irregular medindo aproximadamente 2,53m de largura X 0.55m de profundidade X 0.75m de altura. Tampo em MDF e acabamento amadeirado medindo 5cm de espessura. Fechamento frontal com estrutura em MDF amadeirado e fechamento com filetes de acabamento preto frost 3cm de largura por 1,5cm de espessura em intervalos de 0.15cm entre os filetes. Estrutura da bancada afastado 5cm do chão através de 3 pés cromados. Duas prateleiras em MDF de 1.5cm amadeirado na parte interna direita da bancada. Prever abertura passa fios no canto direito do tampo. Móvel volante com rodízios em MDF amadeirado medindo 0.50m de largura X 0.45m de profundidade X 0.63m de altura contendo 3 gavetas com chaves em MDF preto frost. (Conforme projeto)

Porta de Entrada: Porta de Correr para a entrada da Sala de reuniões medindo 2.80m de altura X 1.65m de largura X 0.04m de espessura. Porta em MDF amadeirado com frisos de serra com intervalos de 10cm, visor de vidro transparente medindo 2.00m de altura X 0.25m de largura. Puxador tipo alça cromado com 1.20m. Trilho superior embutido em caixa de MDF tipo moldura com acabamento amadeirado. (Conforme projeto)

EDITAL

Painel para Tela de projeção: Painel em MDF amadeirado medindo 2.80m de largura X 2.80m de altura X 0.03m de espessura, estruturado e afastado 5cm da parede para iluminação nas duas laterais (direta e esquerda) com fita de Led. Rebaixo de 15mm no centro deste painel amadeirado para a colocação de vidro branco 15mm para projeção de imagens. Dois painéis complementares (um do lado direito e outro do lado esquerdo do painel amadeirado principal) medindo 0.77m de largura X 2.80m de altura X 0.02m de espessura em MDF preto frost com frisos de serra com intervalos de 5cm. (Conforme projeto)

Painel para Quadros: Painel em MDF amadeirado medindo 1.20m de altura X 8.00m de comprimento X 0.05m de espessura. 4 rebaixos de 15mm na vertical com intervalos de aproximadamente 1.60m. (Conforme projeto)

Molduras para Janelas: Molduras tipo caixa para 3 janelas em MDF amadeirado de 15mm, sendo 1 medindo 2.80m de largura X 2.50m de altura X 0.15m de profundidade, a segunda medindo aproximadamente 2.55m de largura em curva X 2.50m de altura X 0.15m de profundidade, e a terceira medindo 1.25m de largura X 2.50m de altura X 0.15m de profundidade. (Conforme projeto)

Módulo de Iluminação de Teto: Módulo de teto com o mesmo formato da mesa de reuniões em MDF amadeirado de 15mm medindo 6,58m de comprimento X 2.40m em sua maior largura e 1,50m em sua menor largura. Vão central com acabamento branco medindo 2,35m de comprimento X 1.20m em sua maior largura e 0,57m em sua menor largura com profundidade de 8cm. Colocação de fita de Led em toda a extensão interna e externa do módulo.

EDITAL

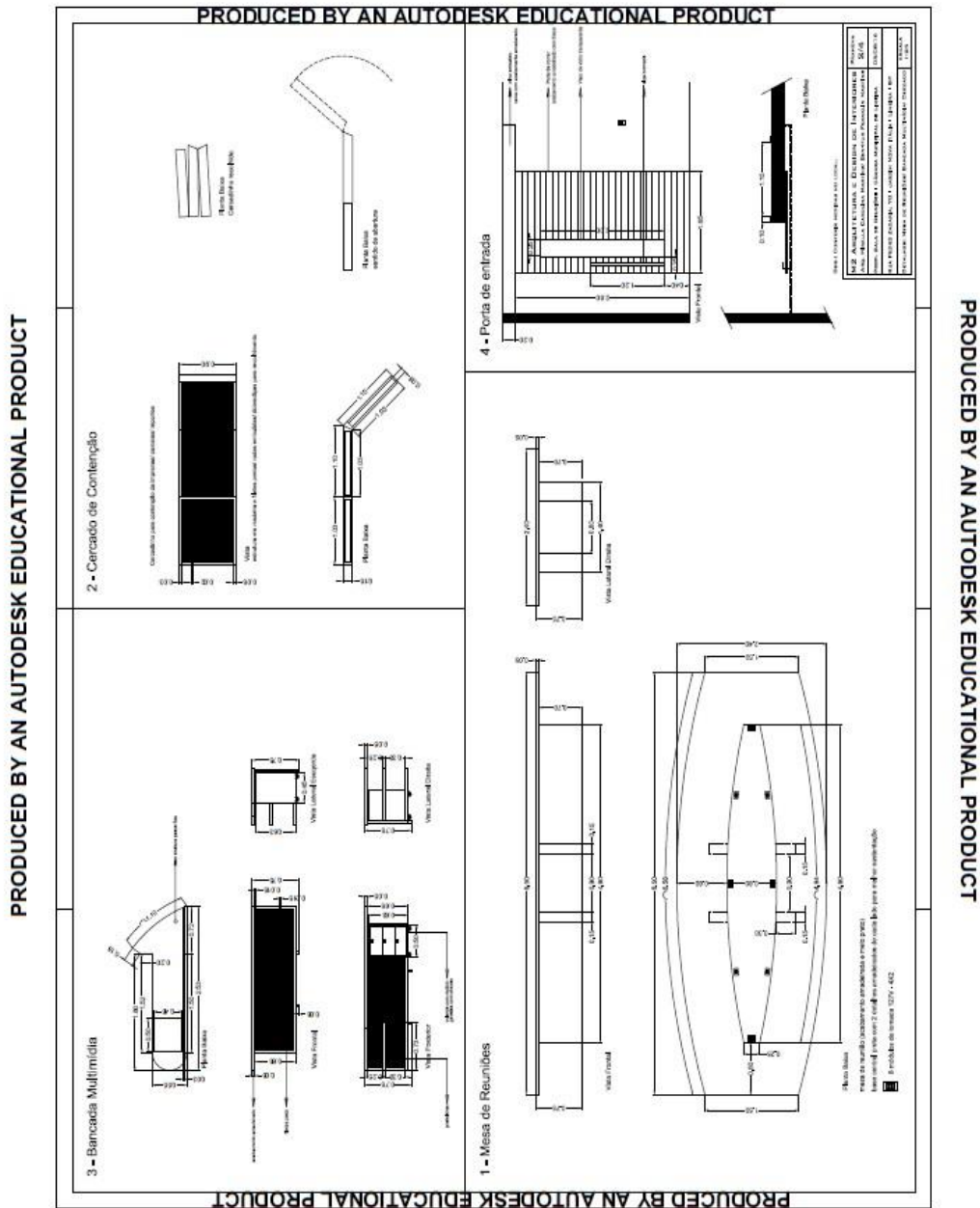

EDITAL

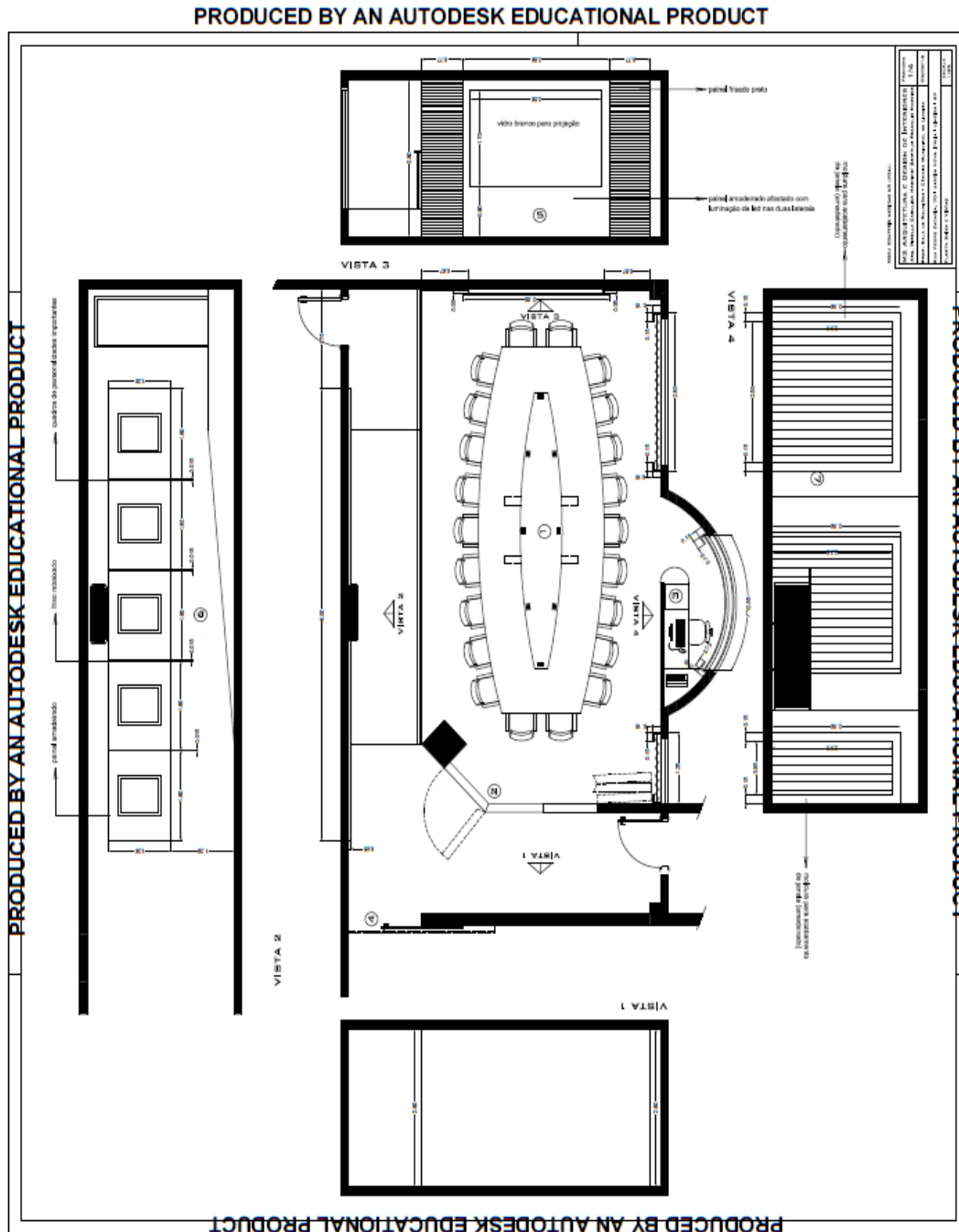

EDITAL



EDITAL



EDITAL

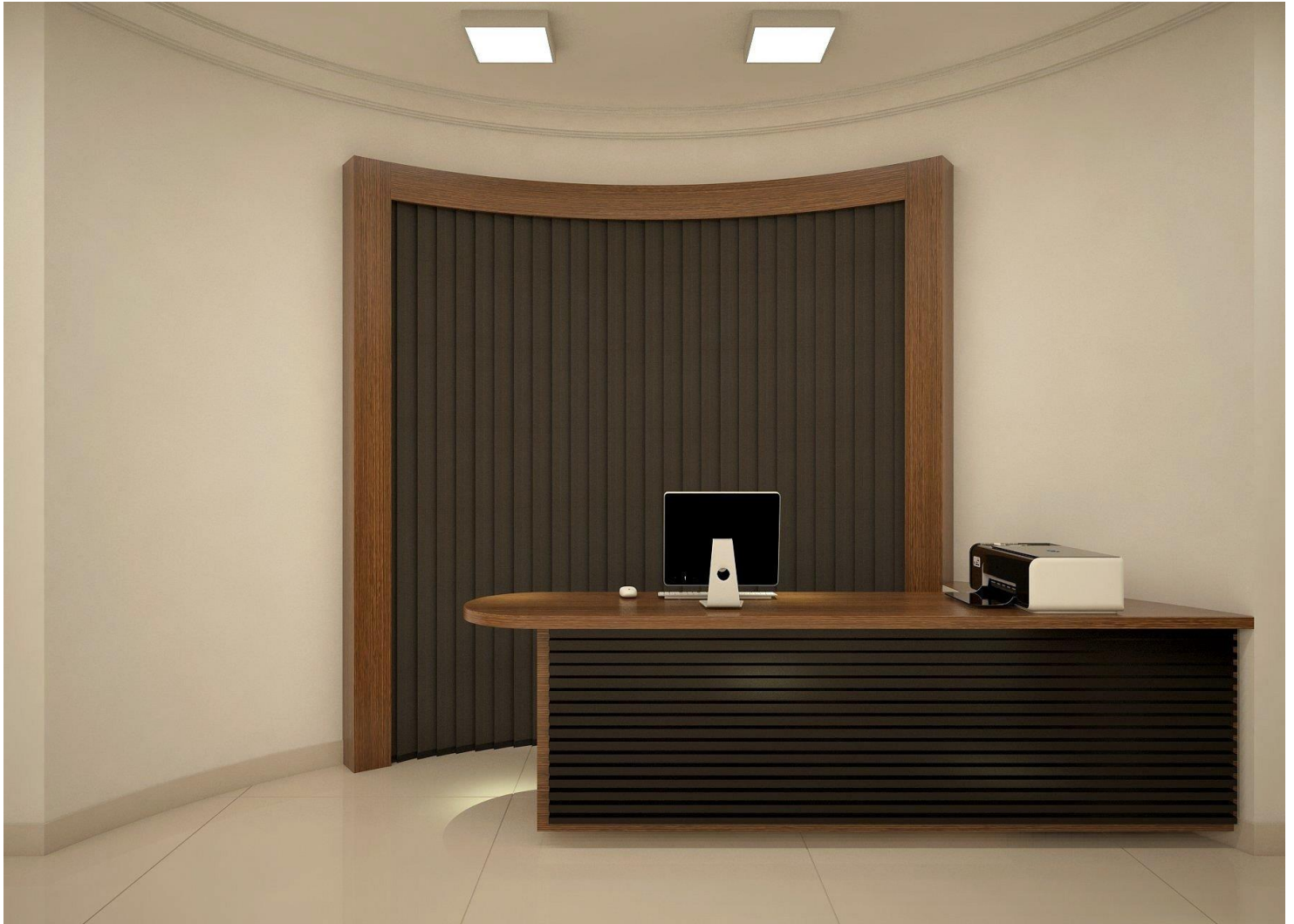

EDITAL



2 JUSTIFICATIVA

A despesa com os itens acima visa o maior aproveitamento e otimização dos espaços, para melhor acomodação dos servidores desta Casa. Planejamento dos móveis para os Departamentos, Multimídias, Biblioteca e Copiadora, SAFI, RH, Protocolo e Expediente, Controle Interno e Sala de Reuniões, bem como aquisição de mobiliário para as novas acomodações da Escola Legislativa. Os novos móveis devem comportar as atividades administrativas educacionais.

3. GARANTIA

A contratada deverá prestar garantia integral dos equipamentos e periféricos que compõem o presente objeto, durante todo o período de vigência do Contrato.

EDITAL

ANEXO II
PROPOSTA COMERCIAL
PREGÃO PRESENCIAL Nº 27/2016

OBJETO: O objeto deste pregão é a AQUISIÇÃO DE MÓVEIS PARA ESCRITÓRIO com as características descritas no ANEXO I – TERMO DE REFERÊNCIA.

ITEM	QTDE	UNID	DESCRIÇÃO	VALOR	
				UNIT	TOTAL
1	1	UNID	Mesa/armário, em MDF, tons amadeirados, revestimento em todos os lados. Dimensões, materiais e acabamentos, conforme especificações no ANEXO I – MEMORIAL DESCRITIVO e projetos		
	1	UNID	Mesa/armário, em MDF, tons amadeirados seguindo padrão já existente, revestimento em todos os lados. Dimensões, materiais e acabamentos, conforme especificações no ANEXO I – MEMORIAL DESCRITIVO e projetos		
	2	UNID	Gaveteiro volante, contendo 04 gavetas, em MDF, tons amadeirados seguindo padrão já existente, revestimento em todos os lados. Dimensões, materiais e acabamentos, conforme especificações no ANEXO I – MEMORIAL DESCRITIVO e projetos		
	1	UNID	Gaveteiro volante, contendo 03 gavetas, sendo uma delas para pasta suspensa, em MDF, tons amadeirados seguindo padrão já existente,		

EDITAL

			revestimento em todos os lados. Dimensões, materiais e acabamentos, conforme especificações no ANEXO I – MEMORIAL DESCRITIVO e projetos		
	1	UNID	Estante/armário, em MDF, tons amadeirados, revestimento em todos os lados. Dimensões, materiais e acabamentos, conforme especificações no ANEXO I – MEMORIAL DESCRITIVO e projetos		
	1	UNID	Execução e instalação de Móveis Planejados para a sala de Controle Interno, em MDF, tons amadeirados, revestimento em todos os lados. Dimensões, materiais e acabamentos, conforme especificações no ANEXO I – MEMORIAL DESCRITIVO e projetos		
	1	UNID	Execução e instalação de Móveis Planejados para a Sala de Recursos Humanos, em MDF, tons amadeirados, revestimento em todos os lados. Dimensões, materiais e acabamentos, conforme especificações no ANEXO I – MEMORIAL DESCRITIVO e projetos		
	1	UNID	Execução e instalação de Móveis Planejados para a Sala do Secretário de Administração e Finanças (SAFI), em MDF, tons amadeirados, revestimento em todos os lados. Dimensões, materiais e acabamentos, conforme especificações no ANEXO I – MEMORIAL DESCRITIVO e projetos		
	1	UNID	Execução e instalação de Móveis Planejados		

EDITAL

			para a Sala da Secretaria de Administração e Finanças (SAFI), em MDF, tons amadeirados, revestimento em todos os lados. Dimensões, materiais e acabamentos, conforme especificações no ANEXO I – MEMORIAL DESCRITIVO e projetos		
	1	UNID	Execução e instalação de Móveis Planejados para a Sala do Protocolo e Expediente, em MDF, tons amadeirados, revestimento em todos os lados. Dimensões, materiais e acabamentos, conforme especificações no ANEXO I – MEMORIAL DESCRITIVO e projetos		
	1	UNID	Adaptação de bancada/ Tribuna Plenário, em MDF, tons amadeirados seguindo padrão já existente, revestimento em todos os lados. Dimensões, materiais e acabamentos, conforme especificações no ANEXO I – MEMORIAL DESCRITIVO e projetos		
	1	UNID	Adaptação de balcão de atendimento sala do Protocolo, em MDF, tons amadeirados, revestimento em todos os lados. Dimensões, materiais e acabamentos, conforme especificações no ANEXO I – MEMORIAL DESCRITIVO e projetos		
	1	UNID	Execução e instalação de Móveis Planejados para a Sala de Reuniões, em MDF, tons amadeirados, seguindo padrão já existente dos móveis do plenário, revestimento em todos os lados. Dimensões, materiais e acabamentos,		

EDITAL

			conforme especificações no ANEXO I – MEMORIAL DESCRITIVO e projetos		
				TOTAL	

A despesa com os itens acima visa o maior aproveitamento e otimização dos espaços, para melhor acomodação dos servidores desta Casa. Planejamento dos móveis para os Departamentos, Multimeios, Biblioteca e Copiadora, SAFI, RH, Protocolo e Expediente, Controle Interno e Sala de Reuniões.

Prezados Senhores,

A empresa _____, inscrita no CNPJ sob nº _____ com sede localizada na _____, telefone _____, após ter examinado o EDITAL da licitação acima identificado e seus ANEXOS, apresenta PROPOSTA COMERCIAL para o objeto em referência, conforme planilha acima, para julgamento pelo critério de MENOR PREÇO GLOBAL, no valor total de R\$ _____ (_____).

No valor apresentado estão inclusas todas as despesas tais como: impostos, taxa e outros encargos que venha incidir sobre o objeto licitado, inclusive as fiscais, etc.

O pagamento será efetuado da seguinte maneira:

- 50% após a entrega do mobiliário relativo à Secretaria Legislativa (2 mesas/armários, 2 gaveteiros volantes contendo 4 gavetas, 1 gaveteiro volante contendo 3 gavetas, 1 estante/armário, execução e instalação de móveis planejados para a sala do protocolo e expediente, adaptação de bancada/tribuna plenário, adaptação de balcão de atendimento sala do protocolo).
- 50% após a entrega do mobiliário relativo à Secretaria de Administração e Finanças (execução e instalação de móveis planejados para a sala de controle interno, execução e instalação de móveis planejados para a sala de recursos humanos, execução e instalação de móveis planejados para a sala do secretário de administração e finanças, execução e instalação de móveis planejados para a sala da secretaria de administração e finanças, execução e instalação de móveis planejados para a sala de reuniões).

EDITAL

O pagamento será efetuado em até 10 (dez) dias após o recebimento dos móveis para cada secretaria, mediante apresentação da(s) respectiva(s) NF-e(s) (nota(s) fiscal(is) eletrônica(s)), devidamente discriminada(s) e atestada(s) por servidor da CONTRATANTE.

Outrossim, informa que o pagamento poderá ser efetuado a favor de: _____, CNPJ nº _____, por meio de boleto bancário fornecido pela licitante ou depósito junto ao Banco _____, Agência nº __, C/C nº _____.

O prazo de validade da PROPOSTA será de no mínimo 60 (sessenta) dias, contados da abertura dos envelopes.

Limeira, __ de _____ de 2017.

**CARIMBO DO C.N.P.J. DA
CONVOCADA**

**LOCAL E ASSINATURA DA
PROPONENTE**

Local: _____

Data: _____/_____/2017.

ASSINATURA REPRESENTANTE
LEGAL

EDITAL

ANEXO III
INSTRUMENTO DE CREDENCIAMENTO
PREGÃO PRESENCIAL Nº 27/2016

(Em papel timbrado da licitante, com firma reconhecida)

À CÂMARA MUNICIPAL DE LIMEIRA
PREGÃO Nº 27/2016 | PROCESSO ADMINISTRATIVO Nº 4559/2016
DATA 24/02/2017 – 09H

A Licitante/Outorgante NOME DA EMPRESA, inscrita no CNPJ, INSCRIÇÃO ESTADUAL, neste ato representada pelo(a) Sr(a)., NACIONALIDADE, ESTADO CIVIL, CARGO/FUNÇÃO, CPF, RG – ORGÃO EMISSOR, vem sob as penas da Lei:

CREDENCIO o(a) Sr(a), NACIONALIDADE, ESTADO CIVIL, CARGO/FUNÇÃO, CPF, RG – ORGÃO EMISSOR, RESIDENTE à ENDEREÇO, CIDADE, ESTADO, CEP, a participar do certame, PREGÃO PRESENCIAL Nº 27/2016, aberto pela Câmara Municipal de Limeira, conferindo-lhe amplos e gerais poderes para em seu nome, formular de propostas e a prática de todos os demais atos inerentes ao PREGÃO, na sessão única de julgamento, nos termos e para os fins do art. 4º, da Lei nº 10.520, de 17/07/2002, principalmente concede poderes específicos para formular lances, negociar preço, interpor recursos, desistir de sua interposição, emitir declarações em nome da outorgante e praticar todos os demais atos pertinentes ao certame.

Obs: No caso de apresentação de procuração, esta deverá ser apresentada com reconhecimento de firma

**CARIMBO DO C.N.P.J. DA
CONVOCADA**

**LOCAL E ASSINATURA DA
PROPONENTE**

Local: _____

Data: ____/____/2017.

ASSINATURA REPRESENTANTE LEGAL

EDITAL

ANEXO IV

DECLARAÇÃO DE INEXISTÊNCIA DE FATO IMPEDITIVO DE PARTICIPAÇÃO EM LICITAÇÃO E/OU IMPEDIMENTO DE CONTRATAR COM A ADMINISTRAÇÃO PREGÃO PRESENCIAL Nº 27/2016

DECLARO que não há qualquer fato que a impossibilite de participar em licitação pública, assim como não há declaração de inidoneidade para licitar ou contratar com a Administração Pública.

**CARIMBO DO C.N.P.J. DA
CONVOCADA**

**LOCAL E ASSINATURA DA
PROPONENTE**

Local: _____

Data: ____/____/2017

ASSINATURA REPRESENTANTE
LEGAL

EDITAL

ANEXO V

DECLARAÇÃO DE MICROEMPRESA OU EMPRESA DE PEQUENO PORTE PREGÃO PRESENCIAL Nº 27/2016

DECLARO, para fins do disposto nos art. 42 a art. 45 da Lei Complementar nº 123, de 14/12/2006 com as alterações promovidas pela Lei Complementar nº 147, de 07/08/2014, e subsidiariamente à Lei nº 8.666, de 21/06/1993, ser Microempresa (ME) ou Empresa de Pequeno Porte (EPP) nos termos da legislação vigente.

**CARIMBO DO C.N.P.J. DA
CONVOCADA**

**LOCAL E ASSINATURA DA
PROPONENTE**

Local: _____

Data: ____/____/2017.

ASSINATURA REPRESENTANTE
LEGAL

EDITAL

ANEXO VI
DECLARAÇÃO DE INEXISTÊNCIA DE MENOR TRABALHADOR
PREGÃO PRESENCIAL Nº 27/2016

DECLARO, para fins do disposto no inciso V do art. 27 da Lei no 8.666, de 21 de junho de 1993, acrescido pela Lei no 9.854, de 27 de outubro de 1999, que não emprega menor de dezoito anos em trabalho noturno, perigoso ou insalubre e não emprega menor de dezesseis anos

Ressalva: Emprega menor, a partir de quatorze anos, na condição de aprendiz

SIM () NÃO ().

Observação: Em caso afirmativo ou negativo, assinalar com "X" na ressalva acima.

Por ser expressão da verdade, data e assina a presente declaração.

**CARIMBO DO C.N.P.J. DA
CONVOCADA**

**LOCAL E ASSINATURA DA
PROPONENTE**

Local: _____

Data: ____/____/2017.

ASSINATURA REPRESENTANTE
LEGAL

EDITAL

ANEXO VII
DECLARAÇÃO DE GARANTIA
PREGÃO PRESENCIAL Nº 27/2016

DECLARO, que esta empresa executará o objeto da Licitação fornecendo os equipamentos, materiais e manutenções necessários, bem como garantindo a qualidade na execução do seu objeto e retrabalho imediato, sem qualquer ônus adicional ao Legislativo Municipal, caso durante o período de vigência do Contrato apresentem algum problema, e que possui instalações, equipamentos e equipe técnica para execução do objeto em conformidade com as normas técnicas e legislação vigente.

**CARIMBO DO C.N.P.J. DA
CONVOCADA**

**LOCAL E ASSINATURA DA
PROPONENTE**

Local: _____

Data: ____/____/2017.

ASSINATURA REPRESENTANTE
LEGAL

EDITAL

ANEXO VIII

MINUTA DO TERMO DE CONTRATO

CONTRATO N° _____/2016

REF: PREGÃO PRESENCIAL N° 27/216

CONSIDERA-SE PARTE INTEGRANTE DESTE CONTRATO O EDITAL DE LICITAÇÃO PREGÃO PRESENCIAL n° 27/2016 E SEUS ANEXOS.

CONTRATO QUE ENTRE SI CELEBRAM A CÂMARA MUNICIPAL DE LIMEIRA E A EMPRESA _____, NOS TERMOS DA LEI N° 8.666, DE 21/06/1993 E SUAS ALTERAÇÕES POSTERIORES E NA FORMA ABAIXO:

CONTRATANTE: CÂMARA MUNICIPAL DE LIMEIRA, órgão do Poder Legislativo Municipal, com personalidade judiciária, com sede na Rua Pedro Zaccaria, n° 70, Jardim Nova Itália, Limeira-SP, inscrito no CNPJ/MF sob n° 62.472.782/0001-19, neste ato devidamente representada pelo Senhor JOSÉ ROBERTO BERNNARDO, portador do RG n° 20.079.425-5 e do CPF/MF n° 016.393.968-37 em pleno exercício e funções, PRESIDENTE DA CÂMARA MUNICIPAL DE LIMEIRA.

CONTRATADO: _____, pessoa jurídica de direito privado, com sede na _____, inscrito no CNPJ/MF sob n° _____, neste ato devidamente representada pelo (a) Sr.(a) _____, residente e domiciliado(a) na _____, portador(a) do RG n° _____ e do CPF/MF n° _____.

As partes assim identificadas pactuam o presente Contrato, referente ao PREGÃO PRESENCIAL N° 27/2016, PROCESSO ADMINISTRATIVO N°. 4559/2016, cuja celebração reger-se-á pela Lei n° 8.666, de 21/06/1993, Lei Complementar n° 123, de 14/12/2006 com as alterações promovidas pela Lei Complementar n° 147, de 07/08/2014, Lei n° 10.520, de 17/07/2002 e demais normas que regem esta matéria, bem como as condições previstas no EDITAL de convocação e pelas cláusulas e condições a seguir estipuladas:

EDITAL

CLÁUSULA PRIMEIRA - DO OBJETO

1.1 O CONTRATADO prestará a CONTRATANTE fornecimento de MÓVEIS PARA ESCRITÓRIO com as características descritas no ANEXO I – TERMO DE REFERÊNCIA.

ITEM	QTDE	UNID	DESCRIÇÃO	VALOR	
				UNIT	TOTAL
1	1	UNID	Mesa/armário, em MDF, tons amadeirados, revestimento em todos os lados. Dimensões, materiais e acabamentos, conforme especificações no ANEXO I – MEMORIAL DESCRITIVO e projetos		
	1	UNID	Mesa/armário, em MDF, tons amadeirados seguindo padrão já existente, revestimento em todos os lados. Dimensões, materiais e acabamentos, conforme especificações no ANEXO I – MEMORIAL DESCRITIVO e projetos		
	2	UNID	Gaveteiro volante, contendo 04 gavetas, em MDF, tons amadeirados seguindo padrão já existente, revestimento em todos os lados. Dimensões, materiais e acabamentos, conforme especificações no ANEXO I – MEMORIAL DESCRITIVO e projetos		
	1	UNID	Gaveteiro volante, contendo 03 gavetas, sendo uma delas para pasta suspensa, em MDF, tons amadeirados seguindo padrão já existente, revestimento em todos os lados. Dimensões, materiais e acabamentos, conforme		

EDITAL

			especificações no ANEXO I – MEMORIAL DESCRITIVO e projetos		
	1	UNID	Estante/armário, em MDF, tons amadeirados, revestimento em todos os lados. Dimensões, materiais e acabamentos, conforme especificações no ANEXO I – MEMORIAL DESCRITIVO e projetos		
	1	UNID	Execução e instalação de Móveis Planejados para a sala de Controle Interno, em MDF, tons amadeirados, revestimento em todos os lados. Dimensões, materiais e acabamentos, conforme especificações no ANEXO I – MEMORIAL DESCRITIVO e projetos		
	1	UNID	Execução e instalação de Móveis Planejados para a Sala de Recursos Humanos, em MDF, tons amadeirados, revestimento em todos os lados. Dimensões, materiais e acabamentos, conforme especificações no ANEXO I – MEMORIAL DESCRITIVO e projetos		
	1	UNID	Execução e instalação de Móveis Planejados para a Sala do Secretário de Administração e Finanças (SAFI), em MDF, tons amadeirados, revestimento em todos os lados. Dimensões, materiais e acabamentos, conforme especificações no ANEXO I – MEMORIAL DESCRITIVO e projetos		
	1	UNID	Execução e instalação de Móveis Planejados para a Sala da Secretaria de Administração e Finanças (SAFI), em MDF, tons amadeirados,		

EDITAL

			revestimento em todos os lados. Dimensões, materiais e acabamentos, conforme especificações no ANEXO I – MEMORIAL DESCRITIVO e projetos		
	1	UNID	Execução e instalação de Móveis Planejados para a Sala do Protocolo e Expediente, em MDF, tons amadeirados, revestimento em todos os lados. Dimensões, materiais e acabamentos, conforme especificações no ANEXO I – MEMORIAL DESCRITIVO e projetos		
	1	UNID	Adaptação de bancada/ Tribuna Plenário, em MDF, tons amadeirados seguindo padrão já existente, revestimento em todos os lados. Dimensões, materiais e acabamentos, conforme especificações no ANEXO I – MEMORIAL DESCRITIVO e projetos		
	1	UNID	Adaptação de balcão de atendimento sala do Protocolo, em MDF, tons amadeirados, revestimento em todos os lados. Dimensões, materiais e acabamentos, conforme especificações no ANEXO I – MEMORIAL DESCRITIVO e projetos		
	1	UNID	Execução e instalação de Móveis Planejados para a Sala de Reuniões, em MDF, tons amadeirados, seguindo padrão já existente dos móveis do plenário, revestimento em todos os lados. Dimensões, materiais e acabamentos, conforme especificações no ANEXO I – MEMORIAL DESCRITIVO e projetos		

EDITAL

TOTAL	
-------	--

1.2. A despesa com os itens acima visa o maior aproveitamento e otimização dos espaços, para melhor acomodação dos servidores desta Casa. Planejamento dos móveis para os Departamentos, Multimeios, Biblioteca e Copiadora, SAFI, RH, Protocolo e Expediente, Controle Interno e Sala de Reuniões.

CLÁUSULA SEGUNDA – DA ENTREGA

2.1. A entrega do(s) objeto(s) deverá(ão) ocorrer de forma fracionada por secretaria, conforme descrito nas condições de pagamento, em até 90 dias a contar da data de assinatura do Contrato, em perfeitas condições de uso e conformidade com o objeto, na RUA PEDRO ZACCARIA, Nº 70 – JARDIM NOVA ITÁLIA – LIMEIRA-SP – CEP 13484-350, à CONTRATANTE;

2.2. O recebimento definitivo ou parcial não exime o fornecedor de responder pelos vícios aparentes e ocultos segundo as disposições contidas neste EDITAL e as normas de proteção ao consumidor.

CLÁUSULA TERCEIRA – DA VIGÊNCIA

3.1. O prazo de vigência do presente contrato será fixado a partir da data da sua assinatura e terá a duração de 12 (doze) meses.

3.2. A vigência contratual extingue-se com a finalização da execução do objeto, recebimento e consequente pagamento. Conforme previsão do artigo 57, da Lei nº 8.666/93.

CLÁUSULA QUARTA – DA FISCALIZAÇÃO

4.1. A CONTRATANTE designará um servidor categorizado para controlar o fornecimento dos produtos e este será o responsável pela comunicação entre CONTRATADA e CONTRATANTE conforme portaria nº 121/2016.

CLÁUSULA QUINTA – DAS OBRIGAÇÕES

5.1. O CONTRATADO é obrigado a reparar, remover, reconstruir ou substituir as expensas no todo ou em parte, o(s) objeto(s) em que se verificarem vícios, defeitos ou incorreções resultantes da

EDITAL

execução ou de materiais empregados, mesmo após ter sido recebido definitivamente o objeto do contrato;

5.2. É facultado à CONTRATADA disponibilizar um funcionário para conferência da qualidade dos produtos oferecidos.

5.3. A CONTRATADA obriga-se a declarar, sob às penalidades legais a superveniência de fato impeditivo para a contratação.

5.4. A CONTRATADA deverá entregar termo de garantia, conforme Anexo VII, atestando a qualidade na execução do objeto durante a vigência do presente contrato.

5.5. A garantia legal ou contratual do objeto tem prazo de vigência próprio e desvinculado daquele fixado no contrato, permitindo eventual aplicação de penalidades em caso de descumprimento de alguma de suas condições, mesmo depois de expirada a vigência contratual.

CLÁUSULA SEXTA – DO PREÇO

6.1. Pelo fornecimento do objeto, a CONTRATANTE pagará a CONTRATADA o valor total de **RS\$** _____ (_____).

6.2. O preço pelo qual será contratado o(s) objeto(s) será fixo e irrevogável, salvo nos casos previstos em Lei.

CLÁUSULA SÉTIMA – FORMA DE PAGAMENTO

7.1. O pagamento será efetuado da seguinte maneira:

- 50% após a entrega do mobiliário relativo à Secretaria Legislativa (2 mesas/armários, 2 gaveteiros volantes contendo 4 gavetas, 1 gaveteiro volante contendo 3 gavetas, 1 estante/armário, execução e instalação de móveis planejados para a sala do protocolo e expediente, adaptação de bancada/tribuna plenário, adaptação de balcão de atendimento sala do protocolo).
- 50% após a entrega do mobiliário relativo à Secretaria de Administração e Finanças (execução e instalação de móveis planejados para a sala de controle interno, execução e instalação de móveis planejados para a sala de recursos humanos, execução e instalação de móveis planejados para a sala do secretário de administração e finanças, execução e

EDITAL

instalação de móveis planejados para a sala da secretaria de administração e finanças, execução e instalação de móveis planejados para a sala de reuniões).

O pagamento será efetuado em até 10 (dez) dias após o recebimento dos móveis para cada secretaria, mediante apresentação da(s) respectiva(s) NF-e(s) (nota(s) fiscal(is) eletrônica(s)), devidamente discriminada(s) e atestada(s) por servidor da CONTRATANTE.

7.2. O pagamento poderá ser efetuado mediante depósito a favor de: _____
_____, CNPJ n° _____,
junto ao Banco _____, Agência n° _____, C/C n° _____, ou por meio de boleto bancário fornecido pela CONTRATADA.

CLÁUSULA OITAVA – DA DOTAÇÃO ORÇAMENTÁRIA

8.1. As despesas desta licitação correrão por conta da Unidade Orçamentária da Câmara Municipal de Limeira, onerando as dotações orçamentárias codificadas sob n° 01.01.01 01.0310101.2020 4.4.90.52.00 e 01.01.02 01.0310101.2020 4.4.90.52.00.

CLÁUSULA NONA – DAS PENALIDADES

9.1. Ao CONTRATADO, total ou parcialmente inadimplente, poderá ser aplicada multa administrativa de 10% (dez por cento) do valor de sua proposta, independentemente de aplicação das demais sanções previstas no art. 87 da Lei n° 8.666, de 21/06/1993;

9.2. Independentemente da apuração de responsabilidade e da incidência da multa prevista no item supracitado, a Câmara Municipal de Limeira poderá aplicar as penalidades de advertência, suspensão temporária de participação em licitações e impedimento de contratar com a administração, ocorrendo à inadimplência contratual por parte da CONTRATADA, notadamente nas circunstâncias abaixo:

9.2.1. Inobservância no prazo de entrega;

9.2.2. Fornecimento em desconformidade com o objeto especificado na proposta.

CLÁUSULA DÉCIMA – DO ATRASO NO PAGAMENTO

10.1. Na ocorrência de atraso superior a 90 (noventa) dias dos pagamentos devidos pela CONTRATANTE, a CONTRATADA terá assegurado a faculdade de optar pela suspensão do

EDITAL

cumprimento das obrigações do contrato até que a situação seja normalizada, mediante notificação através de ofício devidamente protocolado. Devendo a CONTRATADA observar na íntegra a previsão do art. 78, XV da Lei nº 8.666, de 21/06/1993 no que tange calamidade pública; grave perturbação da ordem interna ou guerra;

10.2. Os encargos moratórios devidos em razão do atraso no pagamento poderão ser calculados com a utilização da seguinte fórmula:

$$EM = N \times VP \times I$$

EM = Encargos moratórios;

N = Nº de dias entre a data prevista para o pagamento e a data do efetivo pagamento;

VP = Valor da parcela a ser paga;

I = Índice de compensação financeira, assim apurado:

$$I = \frac{(TX / 100)}{365} = I = \underline{\hspace{2cm}}$$

TX = Percentual da taxa anual;

Obs: O percentual da taxa anual seguirá o IPCA da Fundação Getúlio Vargas do mês referente ao atraso;

10.3. É devido desde a data limite fixada no contrato para o pagamento até a data correspondente ao efetivo pagamento da parcela.

CLÁUSULA DÉCIMA PRIMEIRA – DA RESCISÃO

11.1. A inadimplência das cláusulas e condições estabelecidas neste contrato, por ambas as partes, assegura o direito de dá-lo por rescindido, unilateralmente consoante previsão dos art. 78 e 79 da Lei nº 8.666 de 21/06/1993, mediante notificação através de ofício entregue diretamente ou por via postal, com prova de recebimento, sem prejuízo de outras implicações administrativas e judiciais;

11.2. A CONTRATADA reconhece os direitos da CONTRATANTE nos casos de rescisão previstos nos artigos 77 a 80 da Lei nº 8.666, de 21/06/1993.

CLÁUSULA DÉCIMA SEGUNDA – CONDIÇÕES GERAIS

EDITAL

12.1. A CONTRATADA declara, expressamente, que tem pleno conhecimento das obrigações que fazem parte deste contrato;

12.2. A CONTRATADA se responsabiliza pela entrega do objeto deste contrato, se comprometendo a atender problemas que venham a ser gerados em decorrência do seu fornecimento;

12.3. Qualquer evento que venha a ser considerado pela CONTRATADA como danoso e prejudicial a regular execução do objeto da licitação, só irá eximi-la da responsabilidade contratual a que está sujeita após ter a CONTRATANTE analisado e concluído que se tratava de fato imprevisível, dificultoso a normal execução do contrato, ou previsível, porém de consequências incalculáveis;

12.4. Nenhum pagamento isentará a CONTRATADA de suas responsabilidades, nem implicará aceitação definitiva do objeto do contrato;

12.5. Qualquer tolerância da CONTRATANTE quanto a eventuais infrações contratuais, não implicará renúncia a direitos e não pode ser entendida como aceitação, novação ou precedente;

12.6. É vedada a transferência, total ou parcial, do objeto deste contrato a terceiros, sem anuência da CONTRATANTE.

CLAUSULA DÉCIMA TERCEIRA – DO FORO

13.1. Fica eleito o foro da Comarca de Limeira, Estado de São Paulo, para dirimir questões derivadas deste contrato, por mais privilegiado que possa ser o foro da CONTRATADA.

13.2. E por estarem de acordo, depois de lido e achado conforme, foi o presente contrato, lavrado em 4 (quatro) vias de igual teor e forma, assinado pelas partes e testemunhas abaixo.

Limeira, ___ de _____ de 2017.

CONTRATANTE

CONTRATADA

JOSÉ ROBERTO BERNARDO
PRESIDENTE DA
CÂMARA MUNICIPAL DE LIMEIRA

NOME DO REPRESENTANTE
CARGO
EMPRESA



CÂMARA MUNICIPAL DE LIMEIRA
COMISSÃO DE LICITAÇÕES

FOLHA
76/76

EDITAL

TESTEMUNHA 1

TESTEMUNHA 2

NOME DA TESTEMUNHA
CPF: 000.000.000-00

NOME DA TESTEMUNHA 2
CPF: 000.000.000-00