

# EDITAL

---

PREGÃO Nº 20/2017

PROCESSO ADMINISTRATIVO Nº 5194/2017

A CÂMARA MUNICIPAL DE LIMEIRA, com sede nesta cidade de Limeira, Estado de São Paulo, na Rua Pedro Zaccaria, nº 70, Jardim Nova Itália, CEP 13484-350, por intermédio da COMISSÃO DE LICITAÇÕES – instituída pela Portaria nº 135/17 com vigência a partir de 01/07/2017 – PREGOEIROS E EQUIPE DE APOIO – instituída pela Portaria nº 136/17 com vigência a partir de 01/07/2017 –, torna público para conhecimento dos interessados que na data, horário e local indicados fará realizar licitação na modalidade PREGÃO, na forma PRESENCIAL, do tipo MENOR PREÇO GLOBAL, conforme descrição contida neste Edital e seus Anexos. O procedimento licitatório obedecerá à Lei Federal nº 10.520, de 17/07/2002, a Resolução nº 593/14, de 02/02/2014, Lei Complementar nº 123, de 14/12/2006 com as alterações promovidas pela Lei Complementar nº 147, de 07/08/2014 e subsidiariamente à Lei nº 8.666, de 21/06/1993, Lei Municipal nº 4.863 de 28/12/2011 e alterações da Lei Municipal nº 5.561 de 07/10/2015, bem como à legislação correlata, e demais exigências previstas neste Edital e seus Anexos.

**OBJETO:** AQUISIÇÃO DE MÓVEIS PLANEJADOS PARA ESCRITÓRIO E COZINHA

**MODALIDADE:** PREGÃO PRESENCIAL

**TIPO:** MENOR PREÇO GLOBAL

**ÓRGÃO REQUISITANTE:** SECRETARIA DE ADMINISTRAÇÃO E FINANÇAS

**RECEBIMENTO DOS ENVELOPES E SESSÃO PÚBLICA DE PREGÃO:**

**DATA:** 23/10/2017 | **HORÁRIO:** 9:00 HORAS

**LOCAL:** SEDE DA LICITANTE - RUA PEDRO ZACCARIA, Nº 70

JARDIM NOVA ITÁLIA - LIMEIRA-SP | CEP 13484-350

**IMPORTANTE: LEIA O EDITAL EM SUA TOTALIDADE E VERIFIQUE AS DOCUMENTAÇÕES EXIGIDAS COM SUAS RESPECTIVAS AUTENTICAÇÕES.**

# EDITAL

## 1. DO OBJETO

1.1. O objeto deste pregão é a AQUISIÇÃO DE MÓVEIS PLANEJADOS PARA ESCRITÓRIO E COZINHA com as características descritas no ANEXO I – TERMO DE REFERÊNCIA.

| ITEM | QTDE | UNID | DESCRIÇÃO   |
|------|------|------|---|
| 1    | 14   | UM   | Sala assessores parlamentares tipo 1 (1 a 14), composta por: <ul style="list-style-type: none"><li>• 4 (quatro) unidades/módulos de 2 portas - 0,72x0,40x0,75m (lpa)</li><li>• 1 (uma) unidade/módulo de 1 porta - 0,36x0,40x0,75m (lpa)</li><li>• 2 (duas) unidades / módulos de 1 porta para canto - 0,65x0,65x0,75m (lpa)</li><li>• 1 (um) modulo prateleiras suspensas - 0,40x0,40x0,75m (lpa)</li><li>• 1 (um) tampo para bancada de mesa - 6,75mts x0,60m</li><li>• 3 (três) unidades/módulos gaveteiros fixos - 0,50x0,60x0,76(m)</li><li>• 3 (três) módulos CPU - 0,25x0,50x,073m (lpa)</li></ul>         |
| 2    | 14   | UM   | Gabinete vereadores tipo 1 (1 a 14) composto por: <ul style="list-style-type: none"><li>• 3 (três) unidades/armário módulos de 2 portas - 0,72x0,40x0,75m (lpa)</li><li>• 1 (uma) unidade modulo 1 porta - 0,36x0,40x0,75m (lpa)</li><li>• 1 (uma) unidade prateleiras - 0,28x,40x0,80m</li><li>• 1 (um) tampo para bancada de mesa - 6,55x0,60m</li><li>• 1 (uma) unidade gaveteiro fixo - 0,50x0,60x0,76m (lpa)</li><li>• 1 (uma) unidade armário inferior</li><li>• 2 (dois) módulos CPU 0,25x0,50x,073m (lpa)</li></ul>   |
| 3    | 7    | UM   | Sala assessores parlamentares tipo 2 (15 a 21) composta por: <ul style="list-style-type: none"><li>• 2 (duas) unidades módulos 2 portas - 0,72x0,40x0,81m</li><li>• 1 (uma) unidade modulo 1 porta - 0,36x0,40x0,81m</li><li>• 1 (uma) unidade modulo de 1 porta para canto - 0,65x0,65x0,81mts (lpa)</li><li>• 1 (uma) unidade de prateleiras</li><li>• 1 (uma) unidade tampo para bancada de mesa - 7,35m</li><li>• 3 (três) unidades gaveteiro fixo - 0,50x0,60x0,76m (lpa)</li><li>• 1 (uma) unidade armário inferior - 0,80x060x0,76m (lpa)</li><li>• 3 (três) módulos CPU - 0,25x0,50x,073m (lpa)</li></ul> |
| 4    | 7    | UM   | Gabinete vereadores tipo 2 (15 a 21) composto por: <ul style="list-style-type: none"><li>• 5 (cinco) unidades módulos de 2 portas - 0,76x0,40x0,75 m (lpa)</li><li>• 1 (uma) unidade módulo de 1 porta de canto - 0,65x0,65x0,75m</li></ul>   |

# EDITAL

|   |   |    |   |
|---|---|----|---|
|   |   |    | (lpa)   |
|   |   |    | <ul style="list-style-type: none"> <li>• 2 (dois) módulos CPU 0,25x0,50x,073m (lpa)</li> </ul>  |
| 5 | 1 | UM | <p>Sala núcleo de mídia e multimeios composta por:</p> <ul style="list-style-type: none"> <li>• 4 (quatro) unidades módulos de duas portas - 0,72x0,40x0,80m</li> <li>• 1 (um) tampo bancada - 7,00x0,50m</li> <li>• 1 (um) tampo bancada - 3,10x0,50m</li> <li>• 7 (sete) módulos gaveteiros fixos - 0,55x0,50x0,77m</li> <li>• 1 (um) unidade armário autoportante 04 portas - 1,40x0,40x2,00m (lpa)</li> </ul>   |
| 6 | 1 | UM | <p>Sala de informática composta por:</p> <ul style="list-style-type: none"> <li>• 5 (cinco) unidades módulos 2 portas - 0,72x0,40x0,80m</li> <li>• 1 (uma) unidade módulo 1 porta - 0,36x0,40x0,80m (lpa)</li> <li>• 4 (quatro) unidades módulo com 4 postos de trabalho - 1,40x1,40x,060m (lpa)</li> <li>• 2 (duas) unidades de gaveteiro fixo - 0,55x0,50x0,77m (lpa)</li> <li>• 1 (uma) unidade armário autoportante 2 portas - 0,72x0,40x1,80m (lpa)</li> <li>• 4 (quatro) unidades gaveteiro volante - 0,50x0,50x,065m (lpa)</li> <li>• 4 (quatro) módulos CPU 0,25x0,50x,073m (lpa)</li> <li>• 1 (um) tampo bancada - 3,70x0,60m</li> <li>• 2 (duas) unidades 2 gaveteiros fixos - 0,65x0,60x0,77m (lpa)</li> <li>• 1 (uma) unidade armário inferior e armário de canto - 0,80x0,60x0,77m (lpa)</li> <li>• 1 (uma) unidade módulo CPU - 0,25x0,50x,073m (lpa)</li> <li>• 1 (uma) unidade gaveteiro volante - 0,50x0,50x0,65m (lpa)</li> </ul> |
| 7 | 1 | UM | <p>Sala secretaria legislativa composta por:</p> <ul style="list-style-type: none"> <li>• 1 (uma) unidades módulos de 02 portas e nicho intermediário - 0,80x0,60x0,60m lpa</li> <li>• 2 (duas) unidades prateleiras superiores - 2,00x0,40m e 1 (uma) unidade modulo de 1,65x0,40m</li> <li>• 1 (um) tampo da bancada - 6,65x0,60m (lpa)</li> <li>• 2 (duas) unidades de gaveteiro fixo - 0,55x0,60x0,77m (lpa)</li> <li>• 1 (uma) unidade módulo armário arquivo fichário de pasta suspensa (0,55x0,60x1,40m) lpa</li> </ul>  |
| 8 | 1 | UM | <p>Gabinete e armário para cozinha composto por:</p> <ul style="list-style-type: none"> <li>• 1 (uma) unidade gabinete/gaveteiro fixo, cozinha do refeitório - 1,90x,60x0,74m (lpa)</li> <li>• 1 (uma) unidade armário/gaveteiro fixo/armário superior - cozinha do refeitório - 0,60x0,60x0,92 - 0,60x0,50 -</li> </ul>  |

# EDITAL

|  |  |  |   |
|--|--|--|---|
|  |  |  | ,60x0,60x0,81m (lpa) <ul style="list-style-type: none"><li>• 1 (uma) unidade armário - 2,15x,80x1,10m (lpa)</li><li>• 1 (uma) unidade painel TV com gaveteiro fixo - 1,80x2,80m</li><li>• 1 (uma) unidade gabinete/gaveteiro fixo/armário - 1,95x0,60x0,90m (lpa)</li></ul> |
|--|--|--|---|

## 2. DA ENTREGA

2.1. A entrega do(s) objeto(s) deverá(ão) ocorrer de forma fracionada mediante execução, conforme descrito nas condições de pagamento, em até 90 dias a contar da data de assinatura do Contrato, em perfeitas condições de uso e conformidade com o objeto, na RUA PEDRO ZACCARIA, Nº 70 – JARDIM NOVA ITÁLIA – LIMEIRA-SP – CEP 13484-350, à CONTRATANTE.

2.2. O recebimento definitivo ou parcial não exime o fornecedor de responder pelos vícios aparentes e ocultos segundo as disposições contidas neste EDITAL e as normas de proteção ao consumidor.

## 3. AQUISIÇÃO DO EDITAL

3.1. O presente EDITAL e seus anexos poderão ser adquiridos sem custo no site da Câmara Municipal de Limeira no endereço [www.limeira.sp.leg.br/licitacoes](http://www.limeira.sp.leg.br/licitacoes) ou mediante a gravação em mídia, desta forma o interessado deverá comparecer com mídia gravável ou regrável (pen-drive, cd, dvd, hd externas) e procurar a COMISSÃO DE LICITAÇÃO, no horário das 09h às 13h e das 14h às 17h, de segunda à sexta-feira, na Rua Pedro Zaccaria, nº 70 – Jardim Nova Itália – Limeira ou ainda solicitar uma cópia impressa, mediante o recolhimento da taxa de R\$ 0,35 (trinta e cinco centavos) por folha de acordo com o ato da Presidência de nº 10/17, de 13 de janeiro de 2017.

## 4 . ESCLARECIMENTOS E IMPUGNAÇÕES DO EDITAL

4.1. Até dois dias úteis antes da data fixada para recebimento das propostas, qualquer pessoa poderá **SOLICITAR ESCLARECIMENTOS, PROVIDÊNCIAS OU IMPUGNAR O ATO CONVOCATÓRIO DO PREGÃO**, nos termos do art. 12 do Decreto Federal nº 3.555/00, devendo fazê-lo, por meio eletrônico, através do e-mail [licitacao@limeira.sp.leg.br](mailto:licitacao@limeira.sp.leg.br), ou através de solicitação devidamente

# EDITAL

---

protocolada no Departamento de Expediente e Protocolo da Câmara Municipal de Limeira, de segunda a sexta feira, no horário de 09h às 13h e das 14h às 17h, na Rua Pedro Zaccaria, nº 70 – Jardim Nova Itália – Limeira.

**4.1.1.** Caberá ao Pregoeiro decidir sobre a petição no prazo de vinte e quatro horas. Acolhida a petição contra o ato convocatório, será designada nova data para a realização do certame.

**4.1.2.** A impugnação feita, tempestivamente, pela licitante, não a impedirá de participar deste PREGÃO, até o trânsito em julgado da pertinente decisão.

## 5. DO RECEBIMENTO DOS ENVELOPES E SESSÃO PÚBLICA DE PREGÃO

**5.1.** Os documentos referentes ao credenciamento, os envelopes contendo a proposta comercial e os documentos de habilitação das empresas interessadas deverão ser entregues diretamente ao membro da equipe de apoio designado pelo Sr. Pregoeiro, no momento da sessão pública de pregão, que ocorrerá às 09:00 horas **do dia**, na R. Pedro Zaccaria, nº 70, Jd. Nova Itália – Limeira/SP, em local previamente designado para a sessão;

**5.2.** Na hora e local indicado no subitem 5.1, serão observados os seguintes procedimentos pertinentes a este PREGÃO:

**5.2.1.** Credenciamento dos representantes legais das empresas interessadas em participar do certame;

**5.2.2.** Recebimento dos envelopes: Envelope nº 1 – Proposta de Preços e Envelope nº 2 – Documentação de Habilitação;

**5.2.3.** Abertura dos Envelopes nº 1 – Proposta de Preços;

**5.2.4.** Desclassificação das propostas que não atenderem às exigências essenciais deste edital e classificação provisória das demais em ordem crescente de preços.

**5.2.5.** Abertura de oportunidade de oferecimento de lances verbais, aos representantes das empresas, cujas propostas estejam classificadas, no intervalo compreendido entre o menor preço e o preço superior àquele em até 10% (dez por cento);

# EDITAL

---

**5.2.6.** Em não havendo pelo menos 3 (três) ofertas nas condições definidas no subitem 5.2.5, poderão as empresas autoras das melhores propostas, até o máximo de 3 (três), oferecerem novos lances verbais e sucessivos;

**5.2.7.** Condução de rodadas de lances verbais, sempre a partir do representante da empresa com proposta de maior preço, em ordem decrescente de valor, respeitadas as sucessivas ordens de classificação provisória, até o momento em que não haja novos lances de preços menores aos já ofertados;

**5.2.8.** Classificação definitiva das propostas em ordem crescente de preços;

**5.2.9.** Abertura do Envelope nº 2 – Documentos de Habilitação apenas da empresa, cuja proposta tenha sido classificada em primeiro lugar;

**5.2.10.** No caso de inabilitação da primeira classificada; prosseguirá, se for o caso, com a abertura do Envelope nº 2 – Documentos de Habilitação da segunda classificada;

**5.2.11.** Proclamação da empresa vencedora do certame pelo critério de julgamento definido no preâmbulo deste edital;

**5.2.12.** Abertura de oportunidade aos presentes para que manifestem sua eventual intenção de interpor recurso, registrando-se em ata a síntese das razões de recorrer;

**5.2.13.** Adjudicação do objeto e encaminhamento dos autos do processo à autoridade competente para homologação do certame, na hipótese de não ter havido interposição de recursos.

## **6. DAS CONDIÇÕES DE PARTICIPAÇÃO**

**6.1.** Poderão participar deste PREGÃO as empresas que:

**6.1.1.** Tenham objeto social pertinente e compatível com o objeto licitado;

**6.1.2.** Atendam a todas as exigências deste edital;

**6.2.** Será vedada a participação de empresas:

**6.2.1.** Declaradas inidôneas para licitar e contratar com o poder público;

# EDITAL

---

**6.2.2.** Suspensas de participar de licitações realizadas por qualquer órgão da Administração do Município de Limeira (art. 87, III da Lei nº 8.666/93; art. 7º da Lei nº 10.520/02; art. 28º do Decreto nº 5.450/05);

**6.2.3.** Que estejam proibidas de contratar com a Administração Pública, em razão de sanção restritiva de direito decorrente de infração administrativa ambiental, nos termos do art. 72, § 8º, inciso V, da Lei nº 9.605, de 12/02/1998;

**6.2.4.** Quaisquer interessados que se enquadrem nas vedações previstas no art. 9º da Lei nº 8.666, de 21/06/1993.

## 7. DO CREDENCIAMENTO

**7.1.** No dia, horário e local estabelecido no preâmbulo deste edital, serão realizados, em sessão pública, o credenciamento dos representantes das licitantes e o recebimento e abertura dos envelopes nº 1 (proposta comercial) e nº 2 (documentos de habilitação). Os documentos abaixo listados no item 7.1.1 deverão ser apresentados por cópia autenticada por cartório competente, ou por servidor da Administração, até o dia anterior ao recebimento dos envelopes e sessão pública de pregão, ou publicação em órgão da imprensa oficial, e serão retidos para oportuna juntada aos autos do competente processo administrativo.

**7.1.1.** Quanto aos representantes:

**a)** Tratando-se de Representante Legal (sócio, proprietário, dirigente ou assemelhado), Registro comercial, no caso de empresa individual e/ou Ato Constitutivo, estatuto ou contrato social em vigor, devidamente registrado na Junta Comercial ou no Cartório de Registro Civil de Pessoas Jurídicas, nos termos da lei e conforme o caso de sociedades por ações, acompanhado de documentos de eleição de seus administradores, tratando-se de sociedade simples, o ato constitutivo registrado no Cartório de Registro Civil de Pessoas Jurídicas, no qual estejam expressos seus poderes para exercer direitos e assumir obrigações em decorrência de tal investidura;

**b)** Tratando-se de Procurador, instrumento público de procuração ou instrumento particular do representante legal que o assina (preferencialmente no modelo constante do

# EDITAL

---

ANEXO III – INSTRUMENTO DE CREDENCIAMENTO), do qual constem poderes específicos para formular ofertas e lances, negociar preço, interpor recursos e desistir de sua interposição, bem como praticar todos os demais atos pertinentes ao certame. Também deverá apresentar instrumento constitutivo da empresa na forma estipulada no item 7.1.1 subitem “a”;

**c)** O representante (legal ou procurador) da empresa interessada deverá identificar-se exibindo documento oficial que contenha foto;

**d)** O licitante que não contar com representante presente na sessão ou, ainda que presente, não puder praticar atos em seu nome por conta da apresentação de documentação defeituosa, ficará impedido de participar da fase de lances verbais, de negociar preços, de declarar a intenção de interpor ou de renunciar ao direito de recurso, ficando mantido, portanto, o preço apresentado na proposta escrita, que há de ser considerada para efeito de ordenação das propostas e apuração do menor preço;

**7.1.2.** ANEXO IV – DECLARAÇÃO DE INEXISTÊNCIA DE FATO IMPEDITIVO DE PARTICIPAÇÃO EM LICITAÇÃO E/OU IMPEDIMENTO DE CONTRATAR COM A ADMINISTRAÇÃO;

**7.1.2.1.** A falta da Declaração mencionada no subitem anterior, ANEXO IV do edital, implicará o não recebimento, pelo Pregoeiro, dos envelopes contendo a documentação da proposta de preço e de habilitação e, portanto a não aceitação da licitante no certame licitatório;

**7.1.3.** ANEXO V – DECLARAÇÃO DE MICROEMPRESA OU EMPRESA DE PEQUENO PORTE;

**7.1.3.1.** O licitante Microempresa (ME) ou Empresa de Pequeno Porte (EPP) que se enquadrar em qualquer das vedações do art. 3º, § 4º, da Lei Complementar nº 123, de 14/12/2006, não poderá usufruir do tratamento diferenciado previsto em tal diploma e, portanto, não deverá apresentar a respectiva declaração;

**7.1.4.** ANEXO VI – DECLARAÇÃO DE INEXISTÊNCIA DE MENOR TRABALHADOR;

**7.1.4.1.** A falta da Declaração mencionada no subitem anterior, ANEXO VI do edital, implicará o não recebimento, pelo Pregoeiro, dos envelopes contendo a documentação da proposta de preço e de habilitação e, portanto a não aceitação da licitante no certame licitatório;



# EDITAL

---

## 7.1.5. ANEXO VII – DECLARAÇÃO DE GARANTIA;

7.1.5.1. A falta da Declaração mencionada no subitem anterior, ANEXO VII do edital, implicará o não recebimento, pelo Pregoeiro, dos envelopes contendo a documentação da proposta de preço e de habilitação e, portanto a não aceitação da licitante no certame licitatório;

7.1.6. ATESTADO DE VISITA TÉCNICA FORNECIDO PELA ADMINISTRAÇÃO, devidamente ratificado pelo proponente, de que tomou conhecimento de todos os aspectos técnicos e condições locais para a execução dos serviços ou DECLARAÇÃO DE DISPENSA, onde assumam todas as obrigações presentes no edital, não cabendo a licitante alegação quanto ao desconhecimento das condições dos serviços a serem contratados (**OBS: ressalta-se a importância da visita técnica considerando que algumas paredes dos gabinetes são de DRY WALL**).

7.1.6.1. As vistorias técnicas deverão ser efetuadas no prazo de até 2 (dois) dias úteis anteriores à abertura do certame licitatório, de segunda a sexta-feira, em horário previamente agendado com a Administração, não cabendo à licitante alegação quanto ao desconhecimento das condições dos serviços a serem contratados;

7.1.6.2. Compete aos licitantes fazer rigorosa vistoria às instalações para conhecer a infraestrutura da Câmara;

7.1.6.3. O representante somente poderá realizar vistoria para uma única licitante;

7.1.6.4. O referido Termo de Vistoria somente será fornecido à representante credenciado da licitante, por meio de procuração ou autorização, ou à sócio/dirigente munido de documentos que comprovem tal condição;

7.1.6.5. A falta do Atestado ou Declaração mencionada no subitem anterior (7.1.2), implicará o não recebimento, pelo Pregoeiro, dos envelopes contendo a documentação da proposta de preço e de habilitação e, portanto a não aceitação da licitante no certame licitatório;

# EDITAL

---

7.2. Cada credenciado poderá representar apenas um licitante. Nenhuma pessoa, ainda que munida de procuração, poderá representar mais de uma empresa, sob pena de exclusão sumária das representadas;

7.3. Não será admitida a participação de licitante retardatária, a não ser como ouvinte, sendo considerada retardatária a empresa, cujo representante apresentar-se ao local de realização da sessão pública após o credenciamento;

7.4. As empresas interessadas em participar do certame sem representante deverão apresentar os demais documentos referentes ao credenciamento, contudo não poderão ofertar lances, manifestar intenção de interposição de recurso ou praticar demais atos pertinentes ao certame;

7.5. Os documentos supra referidos deverão ser apresentados em apartado, no momento do CREDENCIAMENTO.

## 8. DA ABERTURA DA SESSÃO E ENTREGA DOS ENVELOPES

8.1. A abertura da presente licitação dar-se-á em sessão pública, na data, horário e local indicados no preâmbulo deste EDITAL, quando o licitante, ou o seu representante, após a fase de credenciamento, deverá apresentar ao membro da equipe de apoio designado pelo Sr. PREGOEIRO os envelopes da proposta de preços e da documentação de habilitação, separados, indevassáveis e fechados, contendo em suas partes externas e frontais, em caracteres destacados, os seguintes dizeres:

### ENVELOPE N° 1

PROPOSTA DE PREÇOS

CÂMARA MUNICIPAL DE LIMEIRA

PREGÃO N° 20/2017

DATA: 23/10/2017 | HORA: 09h00

### ENVELOPE N° 2

DOCUMENTAÇÃO DE HABILITAÇÃO

CÂMARA MUNICIPAL DE LIMEIRA

PREGÃO N° 20/2017

DATA: 23/10/2017 | HORA: 09h00

# EDITAL

---

(RAZÃO SOCIAL DO LICITANTE)

(RAZÃO SOCIAL DO LICITANTE)

CNPJ N°: XXXX

CNPJ N°: XXXX

**8.2.** Aos licitantes interessados fica resguardado o direito de enviar os envelopes de Credenciamento, Proposta Comercial e Documentos de Habilitação via postal, desde que, sejam protocolados na CÂMARA MUNICIPAL DE LIMEIRA – RUA PEDRO ZACCARIA, Nº 70 – JARDIM NOVA ITÁLIA – LIMEIRA-SP – CEP 13484-350 – (19) 3404.7500, com toda identificação do licitante e dados pertinentes ao procedimento licitatório em epígrafe e, impreterivelmente, com pelo menos 30 minutos de antecedência ao horário previsto para abertura da sessão pública supracitada:

**8.2.1.** Todo o procedimento de envio e regularidade das informações e conteúdo dos documentos referidos no item 8.2 corre por conta e risco do licitante;

**8.3.** A declaração falsa relativa ao cumprimento dos requisitos de habilitação, ou ao enquadramento na condição de microempresa ou empresa de pequeno porte que faz jus ao tratamento diferenciado da Lei Complementar nº 123, de 14/12/2006 alterada pela Lei Complementar nº 147, de 07/08/2014, ou à elaboração independente de proposta, sujeitará o licitante às sanções previstas neste EDITAL.

**8.4.** O Pregoeiro manterá em seu poder, até a formalização do contrato com o adjudicatário, os envelopes de habilitação fechados dos licitantes que não tiveram seus documentos analisados. Após, e desde que não haja recurso administrativo pendente, ação judicial em curso ou qualquer outro fato impeditivo, os licitantes deverão ser notificados, mediante publicação no Diário Oficial do Município, a retirar os envelopes de habilitação no prazo de 60 dias da data de publicação. Se houver recusa expressa ou tácita do interessado, o Pregoeiro estará autorizado a inutiliza-los.

## 9. DA PROPOSTA COMERCIAL

**9.1.** A proposta de preços deve ser, emitida por computador ou datilografada, redigida em língua portuguesa, com clareza, sem emendas, rasuras, acréscimos ou entrelinhas, devidamente enumeradas, datada e assinada, como também rubricadas em todas as suas folhas pelo licitante ou seu representante e deverá conter:

# EDITAL

---

**9.1.1.** As características do(s) objeto(s) a ser(em) entregue(s) de forma clara e precisa e demais dados pertinentes, observadas as especificações constantes do ANEXO I – TERMO DE REFERÊNCIA;

**9.1.1.1.** Apresentar laudo técnico que comprove a colagem das bordas, conforme norma ABNT NBR 16332, quanto ao arrancamento de tração, executado por laboratório acreditado pelo INMETRO conforme ABNT NBR ISO/IEC 17025 .

**9.1.1.2.** As informações relacionadas no item 9.1.1.1., devem ser anexadas ao ANEXO II – PROPOSTA COMERCIAL;

**9.1.2.** PREÇO UNITÁRIO E TOTAL, expresso em valores numéricos e por extenso, com duas casas decimais, em moeda corrente nacional (real), de acordo com os preços praticados no mercado, considerando as quantidades presentes no ANEXO II – PROPOSTA COMERCIAL:

**9.1.2.1.** Nos valores especificados deverão estar inclusas todas as despesas tais como: impostos, taxas, e outros encargos que venham incidir sobre o objeto licitado, inclusive as fiscais, etc;

**9.1.3.** Prazo de entrega do(s) objeto(s) conforme descrição contida no item 2. DA ENTREGA;

**9.1.4.** Prazo de validade da proposta não inferior a 60 (sessenta) dias corridos, a contar da data da sua apresentação;

**9.2.** A apresentação da proposta implica plena aceitação, por parte do licitante, das condições estabelecidas neste EDITAL e seus Anexos.

## 10. DA CLASSIFICAÇÃO DAS PROPOSTAS

**10.1.** Serão consideradas inaceitáveis, sendo desclassificadas, as propostas:

**a)** Que não estejam em conformidade com os requisitos estabelecidos neste EDITAL;

**b)** Que não atenderem aos requisitos mínimos das especificações do ANEXO I – TERMO DE REFERÊNCIA;

# EDITAL

---

c) Que não apresentarem o preço unitário e total do item cotado, bem como o valor global da proposta, que deverão incluir todas as despesas tais como: impostos, taxas, e outros encargos que venham incidir sobre o objeto licitado, inclusive as fiscais;

d) Que não apresentarem prazo de validade mínima de 60 (sessenta) dias corridos, a contar da data da sua apresentação;

e) Que ofertarem preços irrisórios, manifestamente inexequíveis, ou incompatíveis com os valores de mercado, inclusive pela omissão de custos tributários incidentes sobre a contratação;

f) Da licitante não considerada, nos termos da lei, microempresa ou empresa de pequeno porte quando o certame for exclusivo para essas modalidades de empresa.

**10.2.** A desclassificação da proposta será sempre fundamentada e registrada em ATA;

**10.3.** O PREGOEIRO classificará o autor da proposta de menor preço e aqueles que tenham apresentado propostas em valores sucessivos e superiores em até 10% (dez por cento), relativamente à de menor preço, para participação na fase de lances:

**10.3.1.** Quando não forem verificadas, no mínimo, três propostas escritas de preços nas condições definidas no subitem anterior, o PREGOEIRO classificará as melhores propostas subsequentes, até o máximo de três, para que seus autores participem dos lances verbais, quaisquer que sejam os preços oferecidos.

## 11. DA FORMULAÇÃO DOS LANCES

**11.1.** O PREGOEIRO convidará individualmente os licitantes classificados, de forma sequencial, a apresentar lances verbais, a partir do autor da proposta classificada de maior preço e os demais, em ordem decrescente de valor:

**11.1.1.** O lance deverá ser ofertado pelo valor total do item;

**11.1.2.** A diferença mínima de formulação de lances é de 1% (um por cento) da melhor proposta;

## EDITAL

---

**11.2.** A desistência em apresentar lance verbal, quando convocado pelo PREGOEIRO, implicará a exclusão do licitante da etapa de lances e a manutenção do último preço por ele apresentado, para efeito de classificação das propostas;

**11.3.** Encerrada a etapa de lances, na hipótese de participação de licitante microempresa - ME - ou empresa de pequeno porte - EPP - será observado o disposto nos artigos 44 e 45, da Lei Complementar nº 123, de 14/12/2006 e Lei Complementar nº 147, de 7 de agosto de 2014;

**11.3.1.** O Pregoeiro identificará os preços ofertados pelas ME/EPP participantes que sejam iguais ou até 5% (cinco por cento) superiores ao menor preço, desde que a primeira colocada não seja uma ME/EPP;

**11.3.2.** As propostas ou lances que se enquadrarem nessa condição serão consideradas empatadas com a primeira colocada e o licitante ME/EPP melhor classificado terá o direito de apresentar uma última oferta para desempate, obrigatoriamente abaixo da primeira colocada, no prazo máximo de 5 (cinco) minutos;

**11.3.3.** Caso a ME/EPP melhor classificada desista ou não se manifeste no prazo estabelecido, serão convocadas as demais licitantes ME/EPP participantes que se encontrem naquele intervalo de 5% (cinco por cento), na ordem de classificação, para o exercício do mesmo direito, segundo o estabelecido no subitem anterior;

**11.3.4.** Caso sejam identificadas propostas de licitantes ME/EPP empatadas, no referido intervalo de 5% (cinco por cento), será realizado sorteio para definir qual das licitantes primeiro poderá apresentar nova oferta, conforme subitens acima;

**11.3.5.** Havendo êxito neste procedimento, a ME/EPP assumirá a condição de melhor classificada no certame, para fins de aceitação. Não havendo êxito, ou tendo sido a melhor oferta inicial apresentada por ME/EPP, ou ainda não existindo ME/EPP participante, prevalecerá a classificação inicial;

**11.3.6.** Somente após o procedimento de desempate ficto, quando houver, e a classificação final dos licitantes, será cabível a negociação de preço junto ao fornecedor classificado em primeiro lugar;

# EDITAL

---

**11.3.7.** Havendo eventual empate entre propostas, ou entre proposta e lance, o critério de desempate será aquele previsto no artigo 3º, § 2º, da Lei nº 8.666, de 21/06/1993 e alterações;

**11.3.8.** Persistindo o empate, o critério de desempate será o sorteio em ato público;

**11.4.** Apurada a proposta final de menor preço, o Pregoeiro poderá negociar com o licitante para que seja obtido melhor preço, observado o critério de julgamento, não se admitindo negociar condições diferentes daquelas previstas neste Edital.

## 12. DO JULGAMENTO DAS PROPOSTAS

**12.1.** Após a negociação do preço, o PREGOEIRO iniciará a fase de julgamento da proposta:

**12.1.1.** O critério de julgamento adotado será o menor preço, observadas as exigências contidas neste EDITAL e seus Anexos quanto às especificações do objeto;

**12.2.** O PREGOEIRO examinará a proposta classificada em primeiro lugar quanto à compatibilidade do preço em relação ao valor estimado para a contratação e sua exequibilidade, bem como quanto ao cumprimento das especificações do objeto, decidindo motivadamente a respeito;

**12.3.** Em havendo apenas uma oferta e desde que atenda a todos os termos do EDITAL e que seu preço seja compatível com o valor estimado da contratação, esta poderá ser aceita;

**12.4.** Se a proposta de menor valor não for aceitável, ou for desclassificada, o PREGOEIRO examinará a proposta subsequente, e, assim sucessivamente, na ordem de classificação, até a apuração de uma proposta que atenda ao EDITAL:

**12.4.1.** Nessa situação, o PREGOEIRO poderá negociar com o licitante para que seja obtido melhor preço;

**12.5.** No julgamento das propostas, o PREGOEIRO poderá sanar erros ou falhas que não alterem sua substância, mediante despacho fundamentado, registrado em ATA e acessível a todos, atribuindo-lhes validade e eficácia para fins de classificação.

## 13. DA APRESENTAÇÃO DE AMOSTRA

## EDITAL

---

**13.1.** O licitante classificado em primeiro lugar será convocado a apresentar amostra, no prazo de 02 (dois) dias úteis, referente aos seguintes itens: 01 gaveteiro volante com 03 gavetas, 01 tampo da bancada do modulo com 04 postos de trabalho ,01 armário suspenso com 02 portas, 01 painel de tv;

**13.2.** As amostras deverão ser entregues devidamente identificadas com o nome do licitante, o número da licitação e o número do item a que se referem na sede da Câmara de Limeira, Estado de São Paulo, à Rua Pedro Zaccaria, nº 70, Jardim Nova Itália, e direcionadas ao pregoeiro e equipe de apoio para que sejam feitas as conferências quanto a qualidade e especificações dos itens entregues;

**13.3.** A sessão será suspensa para apresentação da amostra e retomada somente após a análise acerca da aceitação do produto.

**13.4.** As amostras deverão estar acompanhadas de ficha técnica do produto, a qual deverá contemplar as características e especificações.

**13.5.** As amostras serão submetidas a análise de que trata o item 13.1, e será realizada por Comissão nomeada para tal fim, que adotara os seguintes critérios:

- a) análise quanto a qualidade ao material usado para fabricação do mobiliário;
- b) análise conforme as especificações constantes no edital;
- c) análise de construção e acabamento das amostras.

**13.6.** A entrega da amostra fora do local ou prazo indicado pelo pregoeiro ou a sua reprovação acarretará a desclassificação do licitante.

**13.7.** A não observância de quaisquer das disposições contidas nos itens 13.2, 13.4 e 13.5 ensejará a não aceitação da proposta.

**13.8.** Não será devida ao licitante nenhuma indenização ou reparação de qualquer espécie por conta do envio amostras.

**13.9.** A ausência de manifestação por parte do licitante poderá, a critério do pregoeiro, acarretar a recusa da proposta ou, ainda, a inabilitação do licitante, conforme o caso.



# EDITAL

---

## 14. DA HABILITAÇÃO

14.1. Aceita a proposta do licitante detentor do menor preço, este deverá comprovar sua condição de habilitação, na forma determinada neste EDITAL:

14.1.1. Os documentos poderão ser apresentados em original, em cópia autenticada por cartório competente ou por servidor da Administração (**a autenticação de documentos por servidor da Administração ocorrerá até o dia anterior ao recebimento dos envelopes e sessão pública de pregão**);

14.2. Para a habilitação, o licitante detentor do menor preço deverá apresentar os documentos a seguir relacionados:

### 14.2.1. Relativos à Habilitação Jurídica:

- a. No caso de empresário individual: inscrição no Registro Público de Empresas Mercantis, a cargo da Junta Comercial da respectiva sede;
- b. No caso de sociedade simples: inscrição do ato constitutivo no Registro Civil das Pessoas Jurídicas do local de sua sede, acompanhada de prova da indicação dos seus administradores;
- c. No caso de microempresa ou empresa de pequeno porte: certidão expedida pela Junta Comercial ou pelo Registro Civil das Pessoas Jurídicas, conforme o caso, que comprove a condição de microempresa ou empresa de pequeno porte, nos termos do art. 8º da Instrução Normativa nº 103, de 30/04/2007, do Departamento Nacional de Registro do Comércio – DNRC;
- d. No caso de Sociedades Empresariais: Estatuto ou Contrato Social em vigor (ato constitutivo e alterações), devidamente registrado no Registro Público de Empresas Mercantis e, no caso de sociedade por ações, acompanhado de documentos de eleição de seus administradores;

### 14.2.2. Relativos à Regularidade Fiscal e Trabalhista:

- a. Prova de inscrição no Cadastro Nacional de Pessoa Jurídica – CNPJ;

# EDITAL

---

b. Prova de regularidade para com a Fazenda Federal, através de **Certidão Negativa de Débitos Relativos aos Tributos Federais e à Dívida Ativa da União**;

c. Prova de regularidade com **a Fazenda Estadual e Municipal**, pertinente ao seu ramo de atividade e relativa aos tributos relacionados com a prestação licitada;

d. Certificado de Regularidade de Situação para com o Fundo de Garantia de Tempo de Serviço (FGTS).

e. Certidão Negativa Débitos Trabalhistas – CNDT, expedida pelo Tribunal Superior do Trabalho – TST;

f. Certidão Negativa de Falência e/ou Recuperação Judicial, expedida pelo Fórum distribuidor da sede da pessoa jurídica;

g. Serão aceitas certidões positivas com efeito de negativa e certidões positivas, que noticiem que os débitos certificados estão garantidos ou com sua exigibilidade suspensa.

**13.2.3.** O licitante obriga-se a declarar, sob as penalidades legais, a superveniência de fato impeditivo da habilitação;

**14.3.** Será inabilitado o licitante que não comprovar sua habilitação, deixar de apresentar quaisquer dos documentos exigidos para a habilitação, ou apresentá-los em desacordo com o estabelecido neste EDITAL, ressalvado o disposto nos artigos 42 e 43 da Lei Complementar nº 123 de 14/12/2006 quanto à comprovação da regularidade fiscal das microempresas e empresas de pequeno porte:

**14.3.1.** No caso de inabilitação, o PREGOEIRO retomará o procedimento a partir da fase de julgamento da proposta, examinando a proposta subsequente e, assim sucessivamente, na ordem de classificação;

**14.4.** Para fins de habilitação, o PREGOEIRO deverá certificar a autenticidade das certidões emitidas eletronicamente ou poderá obter certidões de órgãos ou entidades emissoras de certidões, em sítios oficiais;

**14.5.** Não serão aceitos documentos com indicação de CNPJ diferentes, salvo aqueles legalmente permitidos;

## EDITAL

---

**14.6.** Havendo necessidade de analisar minuciosamente os documentos exigidos, o PREGOEIRO suspenderá a sessão, informando a nova data e horário para a continuidade da mesma;

**14.7.** No julgamento da habilitação, o PREGOEIRO poderá sanar erros ou falhas que não alterem a substância dos documentos e sua validade jurídica, mediante despacho fundamentado, registrado em ATA e acessível a todos, atribuindo-lhes validade e eficácia para fins de habilitação;

**14.8.** Constatado o atendimento às exigências de habilitação fixadas no EDITAL, o licitante será declarado vencedor:

**14.8.1.** Caso o licitante detentor do menor preço seja Microempresa (ME) ou Empresa de Pequeno Porte (EPP), havendo alguma restrição na comprovação de sua regularidade fiscal, ser-lhe-á assegurado o prazo de 05 (CINCO) dias úteis, a contar do momento em que for declarado vencedor do certame, prorrogável por igual período, para a regularização da documentação, pagamento ou parcelamento do débito, e emissão de eventuais certidões negativas ou positivas com efeito de certidão negativa de acordo com o § 1º, do Decreto nº 6.204, de 05/09/2007;

**14.8.2.** A prorrogação do prazo a que se refere o subitem anterior deverá sempre ser concedida pela Administração quando requerida pelo licitante, a não ser que exista urgência na contratação ou prazo insuficiente para o empenho devidamente justificados;

**14.8.3.** A declaração do vencedor de que trata este subitem acontecerá no momento imediatamente posterior à fase de habilitação, aguardando-se os prazos de regularização fiscal para a abertura da fase recursal;

**14.8.4.** A não-regularização da documentação, no prazo previsto, implicará decadência do direito à contratação, sem prejuízo das sanções previstas no art. 81 da Lei nº 8.666, de 21/06/1993, sendo facultado à Administração convocar os licitantes remanescentes, na ordem de classificação, ou revogar a licitação;

**14.9.** Da sessão pública do PREGÃO será lavrada ATA, que mencionará todos os licitantes presentes, os lances finais oferecidos, bem como as demais ocorrências que interessarem ao julgamento, devendo a ATA ser assinada pelo PREGOEIRO e por todos os licitantes presentes.

# EDITAL

---

**14.10.** As certidões deverão estar com seu prazo de validade em vigor. Se este prazo não constar de lei específica ou do próprio documento, será considerado o prazo de validade de 90 (noventa) dias, a partir da data de sua expedição.

## **15. DOS RECURSOS**

**15.1.** Declarado o vencedor, qualquer licitante poderá, ao final da sessão pública, de forma imediata e motivada, manifestar sua intenção de recorrer, quando lhe será concedido o prazo de três dias para apresentar as razões do recurso, ficando os demais licitantes, desde logo, intimados para, se assim o quiserem, apresentarem contra razões em igual prazo, que começará a contar do término do prazo da recorrente, sendo-lhes assegurada vista imediata dos elementos indispensáveis à defesa dos seus interesses, de acordo com o inciso XVIII, do art. 4º, da Lei nº 10.520, de 17/07/2002:

**15.1.1.** Caso o licitante vencedor seja microempresa ou empresa de pequeno porte com restrição na documentação de regularidade fiscal, o prazo a que se refere o subitem anterior iniciar-se-á após o decurso da fase de regularização fiscal.

**15.2.** A falta de manifestação imediata e motivada do licitante quanto à intenção de recorrer importará a decadência desse direito;

**15.3.** Cabe ao PREGOEIRO receber, examinar e decidir os recursos, encaminhando-os à autoridade competente, a partir da sua decisão:

**15.3.1.** A análise quanto ao recebimento ou não do recurso, pelo PREGOEIRO, ficará adstrita à verificação da tempestividade e da existência de motivação da intenção de recorrer;

**15.4.** O acolhimento de recurso, pelo PREGOEIRO, ou pela autoridade competente, conforme o caso, importará invalidação apenas dos atos insuscetíveis de aproveitamento.

**15.5.** Não serão conhecidos os recursos cujas razões forem apresentadas fora dos prazos legais;

**15.6.** Os recursos deverão ser decididos no prazo de 05 (cinco) dias, previsto no art.109, §4º, da Lei nº 8.666, de 21/06/1993.

# EDITAL

---

## 16. DA ADJUDICAÇÃO E HOMOLOGAÇÃO

16.1. O objeto da licitação será adjudicado ao licitante declarado vencedor, por ato do PREGOEIRO, caso não haja interposição de recurso, ou pela autoridade competente, após a regular decisão dos recursos apresentados;

16.2. Após a fase recursal, constatada a regularidade dos atos praticados, a autoridade competente homologará o procedimento licitatório.

## 17. DO CONTRATO OU NOTA DE EMPENHO OU INSTRUMENTO EQUIVALENTE

17.1. Após a homologação da licitação, a Adjudicatária terá o prazo de 05 (cinco) dias úteis, contados a partir da data de sua convocação, para assinar o Contrato ou retirar a Nota de Empenho ou instrumento equivalente, conforme o caso, sob pena de decair do direito à contratação, sem prejuízo das sanções previstas neste EDITAL;

17.2. A Contratada ficará obrigada a aceitar, nas mesmas condições contratuais, os acréscimos ou supressões que se fizerem necessários, nos termos do art. 65, §1º e §2º, da Lei nº 8.666, de 21/06/1993;

17.3. É vedada a subcontratação total ou parcial do objeto do contrato, exceto nas condições autorizadas no Termo de Referência ou na minuta de contrato;

17.4. A Contratada deverá manter durante toda a execução da contratação, em compatibilidade com as obrigações assumidas, todas as condições de habilitação e qualificação exigidas na licitação;

## 18. DO PREÇO

18.1. O preço será fixo em **REAIS (R\$)**

18.2. Nos valores especificados deverão estar inclusas todas as despesas tais como: impostos, taxas, e outros encargos que venham incidir sobre o objeto licitado, inclusive as fiscais, etc;

# EDITAL

---

**18.3.** O preço pelo qual será contratado o serviço será fixo e irrevogável, salvo nos casos previstos nas Leis nº 10.520, de 17/07/2002, e nº 8.666, de 21/06/1993;

## 19. DO PAGAMENTO

**19.1.** O pagamento será efetuado em até 10 (dez) dias após a entrega dos móveis, mediante apresentação da(s) respectiva(s) NF-e(s) (nota(s) fiscal(is) eletrônica(s)), devidamente discriminada(s) e atestada(s) por servidor da CONTRATANTE.

**19.2.** Serão feitas três medições ao longo do prazo de execução, sempre ao final de cada 30 dias de execução, pagando apenas os itens 100% finalizados.

## 20. DA DOTAÇÃO ORÇAMENTÁRIA

**20.1.** As despesas desta licitação correrão por conta da Unidade Orçamentária da Câmara Municipal de Limeira, onerando a dotação orçamentária codificada sob nº 01.01.01 01.0310101.2020 4.4.90.52.00 e 01.01.02 01.0310101.2020 4.4.90.52.00.

## 21. DAS SANÇÕES ADMINISTRATIVAS

**21.1.** A Licitante/Adjudicatária que cometer qualquer das infrações previstas no art. 7º da Lei nº 10.520, de 17/07/2002, ficará sujeita, sem prejuízo da responsabilidade civil e criminal, às seguintes sanções:

- a.** Multa de até 10% (dez por cento) sobre o valor estimado do(s) item(ns) prejudicado(s) pela conduta do licitante;
- b.** Impedimento de licitar e de contratar com a Câmara Municipal de Limeira e descredenciamento do Registro Cadastral da Câmara Municipal de Limeira, pelo prazo de até cinco anos;

**21.1.1.** A penalidade de multa pode ser aplicada cumulativamente com as demais sanções;

**21.2.** A Contratada que cometer qualquer das infrações previstas na Lei nº 8.666, de 21/06/1993, ficará sujeita, sem prejuízo da responsabilidade civil e criminal, às seguintes sanções:

# EDITAL

---

- a. Advertência por faltas leves, assim entendidas como aquelas que não acarretarem prejuízos significativos ao objeto da contratação;
- b. Suspensão de licitar e impedimento de contratar com a Câmara Municipal de Limeira, pelo prazo de até dois anos;
- c. Impedimento de licitar e contratar com a Administração Pública Municipal e descredenciamento do Registro Cadastral do Município, pelo prazo de até cinco anos;
- d. Declaração de inidoneidade para licitar ou contratar com a Administração Pública Municipal, enquanto perdurarem os motivos determinantes da punição ou até que seja promovida a reabilitação perante a própria autoridade que aplicou a penalidade, que será concedida sempre que a Contratada ressarcir a Administração pelos prejuízos causados;

**21.2.1.** A penalidade de multa pode ser aplicada cumulativamente com as demais sanções;

**21.3.** A aplicação de qualquer das penalidades previstas realizar-se-á em processo administrativo que assegurará o contraditório e a ampla defesa, observando-se, no que couber, as disposições da Lei nº 8.666, de 21/06/1993;

**21.4.** A autoridade competente, na aplicação das sanções, levará em consideração a gravidade da conduta do infrator, o caráter educativo da pena, bem como o dano causado à Administração, observado o princípio da proporcionalidade;

**21.5.** As multas devidas e/ou prejuízos causados à CONTRATANTE serão deduzidos dos valores a serem pagos, ou recolhidos em favor do Município de Limeira, ou deduzidos da garantia, ou ainda, quando for o caso, serão inscritos na DÍVIDA ATIVA e cobrados judicialmente;

**21.6.** As sanções aqui previstas são independentes entre si, podendo ser aplicadas isoladas ou, no caso das multas, cumulativamente, sem prejuízo de outras medidas cabíveis;

# EDITAL

---

## 22. DAS DISPOSIÇÕES GERAIS

22.1. É facultada ao PREGOEIRO ou à Autoridade Superior, em qualquer fase da licitação, a promoção de diligência destinada a esclarecer ou complementar a instrução do processo, vedada a inclusão posterior de documento ou informação que deveria constar no ato da sessão pública;

22.2. No julgamento da habilitação e das propostas, o PREGOEIRO poderá sanar erros ou falhas que não alterem a substância das propostas, dos documentos e sua validade jurídica, mediante despacho fundamentado, registrado em ATA acessível a todos, atribuindo-lhes validade e eficácia para fins de habilitação e classificação;

22.3. É vedado ao licitante retirar sua proposta ou parte dela depois de aberta a sessão pública do PREGÃO;

22.4. A autoridade competente para a aprovação do procedimento licitatório poderá revogá-lo em face de razões de interesse público, por motivo de fato superveniente devidamente comprovado, pertinente e suficiente para justificar tal conduta, devendo anulá-lo por ilegalidade, de ofício ou por provocação de terceiros, mediante ato escrito e devidamente fundamentado;

22.5. Os licitantes assumem todos os custos de preparação e apresentação de suas propostas e a Administração não será, em nenhum caso, responsável por esses custos, independentemente da condução ou do resultado do processo licitatório;

22.6. As normas que disciplinam este PREGÃO serão sempre interpretadas em favor da ampliação da disputa entre os interessados, desde que não comprometam o interesse da Administração, o princípio da isonomia, a finalidade e a segurança da contratação;

22.7. Servidor da Administração efetuará a autenticação de documentos dos licitantes interessados até o dia anterior ao recebimento dos envelopes e sessão pública de pregão.

22.8. Integram este EDITAL, para todos os fins e efeitos, os seguintes anexos:

22.8.1. ANEXO I - TERMO DE REFERÊNCIA;

22.8.2. ANEXO II - PROPOSTA COMERCIAL;

22.8.3. ANEXO III – INSTRUMENTO DE CREDENCIAMENTO;



# EDITAL

---

**22.8.4.** ANEXO IV - DECLARAÇÃO DE INEXISTÊNCIA DE FATO IMPEDITIVO DE PARTICIPAÇÃO EM LICITAÇÃO E/OU IMPEDIMENTO DE CONTRATAR COM A ADMINISTRAÇÃO;

**22.8.5.** ANEXO V – DECLARAÇÃO DE MICROEMPRESA OU EMPRESA DE PEQUENO PORTE;

**22.8.6.** ANEXO VI – DECLARAÇÃO DE INEXISTÊNCIA DE MENOR TRABALHADOR

**22.8.7.** ANEXO VII – DECLARAÇÃO DE GARANTIA;

**22.8.8.** ANEXO VIII – MINUTA DO TERMO DE CONTRATO.

---

JOSÉ ROBERTO BERNARDO  
Presidente da Câmara Municipal de Limeira  
LIMEIRA 06/10/2017

# EDITAL

## ANEXO I

### TERMO DE REFERÊNCIA PREGÃO PRESENCIAL Nº 20/2017

#### 1. OBJETO

1.1. O objeto desta solicitação é a AQUISIÇÃO DE MÓVEIS PLANEJADOS PARA ESCRITÓRIO E COZINHA com as características abaixo descritas:

| ITEM | QTDE | UNID | DESCRIÇÃO   |
|------|------|------|---|
| 1    | 14   | UM   | Sala assessores parlamentares tipo 1 (1 a 14), composta por: <ul style="list-style-type: none"><li>• 4 (quatro) unidades/módulos de 2 portas - 0,72x0,40x0,75m (lpa)</li><li>• 1 (uma) unidade/módulo de 1 porta - 0,36x0,40x0,75m (lpa)</li><li>• 2 (duas) unidades / módulos de 1 porta para canto - 0,65x0,65x0,75m (lpa)</li><li>• 1 (um) modulo prateleiras suspensas - 0,40x0,40x0,75m (lpa)</li><li>• 1 (um) tampo para bancada de mesa - 6,75mts x0,60m</li><li>• 3 (três) unidades/módulos gaveteiros fixos - 0,50x0,60x0,76(m)</li><li>• 3 (três) módulos CPU - 0,25x0,50x,073m (lpa)</li></ul> |
| 2    | 14   | UM   | Gabinete vereadores tipo 1 (1 a 14) composto por: <ul style="list-style-type: none"><li>• 3 (três) unidades/armário módulos de 2 portas - 0,72x0,40x0,75m (lpa)</li><li>• 1 (uma) unidade modulo 1 porta - 0,36x0,40x0,75m (lpa)</li><li>• 1 (uma) unidade prateleiras - 0,28x,40x0,80m</li><li>• 1 (um) tampo para bancada de mesa - 6,55x0,60m</li><li>• 1 (uma) unidade gaveteiro fixo - 0,50x0,60x0,76m (lpa)</li><li>• 1 (uma) unidade armário inferior</li><li>• 2 (dois) módulos CPU 0,25x0,50x,073m (lpa)</li></ul>   |
| 3    | 7    | UM   | Sala assessores parlamentares tipo 2 (15 a 21) composta por: <ul style="list-style-type: none"><li>• 2 (duas) unidades módulos 2 portas - 0,72x0,40x0,81m</li><li>• 1 (uma) unidade modulo 1 porta - 0,36x0,40x0,81m</li><li>• 1 (uma) unidade modulo de 1 porta para canto - 0,65x0,65x0,81mts (lpa)</li><li>• 1 (uma) unidade de prateleiras</li><li>• 1 (uma) unidade tampo para bancada de mesa - 7,35m</li><li>• 3 (três) unidades gaveteiro fixo - 0,50x0,60x0,76m (lpa)</li><li>• 1 (uma) unidade armário inferior - 0,80x060x0,76m (lpa)</li></ul>  |

## EDITAL

|   |   |    |   |
|---|---|----|---|
|   |   |    | <ul style="list-style-type: none"> <li>• 3 (três) módulos CPU - 0,25x0,50x,073m (lpa)</li> </ul>  |
| 4 | 7 | UM | <p>Gabinete vereadores tipo 2 (15 a 21) composto por:</p> <ul style="list-style-type: none"> <li>• 5 (cinco) unidades módulos de 2 portas - 0,76x0,40x0,75 m (lpa)</li> <li>• 1 (uma) unidade módulo de 1 porta de canto - 0,65x0,65x0,75m (lpa)</li> <li>• 2 (dois) módulos CPU 0,25x0,50x,073m (lpa)</li> </ul>   |
| 5 | 1 | UM | <p>Sala núcleo de mídia e multimeios composta por:</p> <ul style="list-style-type: none"> <li>• 4 (quatro) unidades módulos de duas portas - 0,72x0,40x0,80m</li> <li>• 1 (um) tampo bancada - 7,00x0,50m</li> <li>• 1 (um) tampo bancada - 3,10x0,50m</li> <li>• 7 (sete) módulos gaveteiros fixos - 0,55x0,50x0,77m</li> <li>• 1 (um) unidade armário autoportante 04 portas - 1,40x0,40x2,00m (lpa)</li> </ul>   |
| 6 | 1 | UM | <p>Sala de informática composta por:</p> <ul style="list-style-type: none"> <li>• 5 (cinco) unidades módulos 2 portas - 0,72x0,40x0,80m</li> <li>• 1 (uma) unidade módulo 1 porta - 0,36x0,40x0,80m (lpa)</li> <li>• 4 (quatro) unidades módulo com 4 postos de trabalho - 1,40x1,40x,060m (lpa)</li> <li>• 2 (duas) unidades de gaveteiro fixo - 0,55x0,50x0,77m (lpa)</li> <li>• 1 (uma) unidade armário autoportante 2 portas - 0,72x0,40x1,80m (lpa)</li> <li>• 4 (quatro) unidades gaveteiro volante - 0,50x0,50x,065m (lpa)</li> <li>• 4 (quatro) módulos CPU 0,25x0,50x,073m (lpa)</li> <li>• 1 (um) tampo bancada - 3,70x0,60m</li> <li>• 2 (duas) unidades 2 gaveteiros fixos - 0,65x0,60x0,77m (lpa)</li> <li>• 1 (uma) unidade armário inferior e armário de canto - 0,80x0,60x0,77m (lpa)</li> <li>• 1 (uma) unidade módulo CPU - 0,25x0,50x,073m (lpa)</li> <li>• 1 (uma) unidade gaveteiro volante - 0,50x0,50x0,65m (lpa)</li> </ul> |
| 7 | 1 | UM | <p>Sala secretaria legislativa composta por:</p> <ul style="list-style-type: none"> <li>• 1 (uma) unidades módulos de 02 portas e nicho intermediário - 0,80x0,60x0,60m lpa</li> <li>• 2 (duas) unidades prateleiras superiores - 2,00x0,40m e 1 (uma) unidade modulo de 1,65x0,40m</li> <li>• 1 (um) tampo da bancada - 6,65x0,60m (lpa)</li> <li>• 2 (duas) unidades de gaveteiro fixo - 0,55x0,60x0,77m (lpa)</li> <li>• 1 (uma) unidade módulo armário arquivo fichário de pasta suspensa (0,55x0,60x1,40m) lpa</li> </ul>  |

# EDITAL

|   |   |    |  |
|---|---|----|--|
| 8 | 1 | UM | Gabinete e armário para cozinha composto por: <ul style="list-style-type: none"><li>• 1 (uma) unidade gabinete/gaveteiro fixo, cozinha do refeitório - 1,90x,60x0,74m (lpa)</li><li>• 1 (uma) unidade armário/gaveteiro fixo/armário superior - cozinha do refeitório - 0,60x0,60x0,92 – 0,60x0,50 - ,60x0,60x0,81m (lpa)</li><li>• 1 (uma) unidade armário - 2,15x,80x1,10m (lpa)</li><li>• 1 (uma) unidade painel TV com gaveteiro fixo - 1,80x2,80m</li><li>• 1 (uma) unidade gabinete/gaveteiro fixo/armário - 1,95x0,60x0,90m (lpa)</li></ul> |
|---|---|----|--|

1.2. Os móveis deverão estar de acordo com os projetos abaixo descritos.

1.3. Este projeto é composto por mobiliários planejados para instalação nas dependências da Câmara Municipal de Limeira, especificamente nas salas de assessores parlamentares tipo 1, gabinete vereadores tipo 1, sala dos assessores parlamentares tipo 2, gabinete vereador tipo 2, sala núcleo de mídia e multimeios, sala de informática, sala secretaria legislativa, e móveis do refeitório.

## 2. DOS PROJETOS

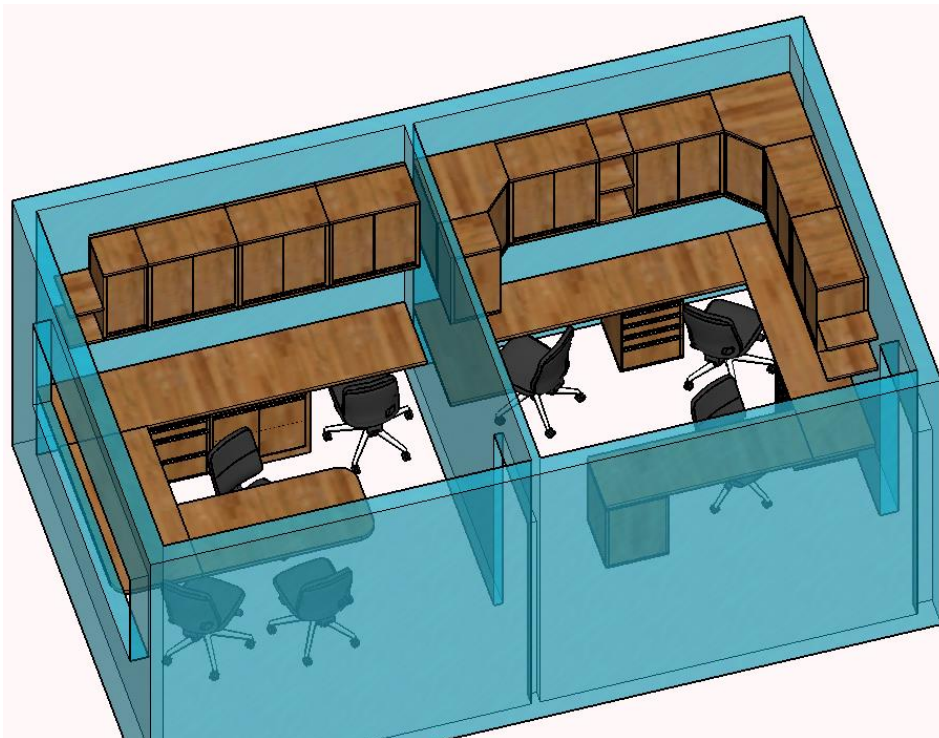

# EDITAL

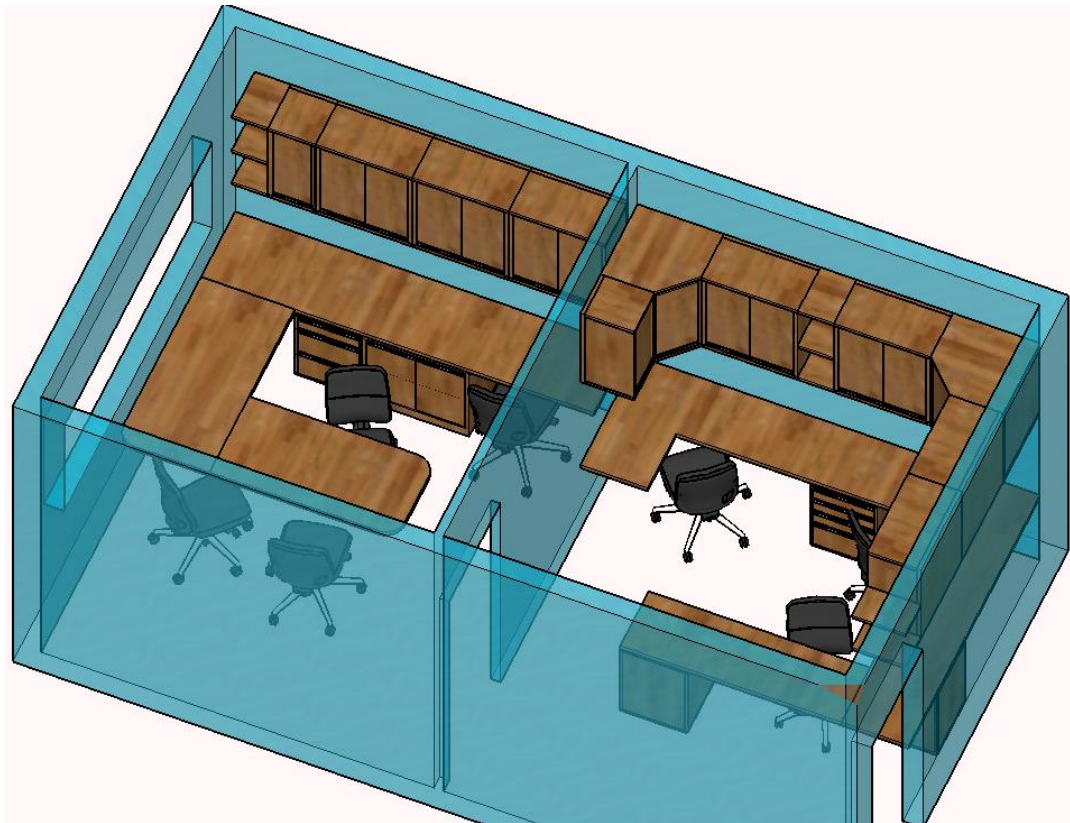

## 2.1. SALA DOS ASSESSORES PARLAMENTARES TIPO 1 (GABINETES 1 A 14) 14 UNIDADES -

Dimensões e descrição unitária dos elementos que compõem o mobiliário:

2.1.1. Armário suspenso em material 100% MDF, Tapos externos espessura 2,5cm, acabamento BP madeira (tom/padrão a definir), portas do mesmo material/acabamento esp. 1,5cm, fixadas com dobradiça com amortecedor incorporado para fechamento suave de portas. Apresenta coberturas para corpo e caneco da dobradiça. Diâmetro do caneco: 3,5cm. Abertura:105º, Sistema de montagem com calço Click, conforme projeto, fundo do mesmo material na espessura de 1,5cm. Puxador metálico acabamento alumínio fosco. Prateleira intermediária do gabinete em placa MDF esp. 2,5cm acabamento do mesmo padrão externo. Sistema de montagem fixação para uniões entre painéis e laterais, usando o princípio de engate excêntrico, o dispositivo é pressionado para dentro do furo com Ø2,0cm,

# EDITAL

---

a prateleira deve ser encaixada de cima para baixo, contempla uma aba que cria um sistema de trava, evitando deslocamento, Zamac. **04 (QUATRO UNIDADES / MÓDULOS DE 2 PORTAS); 01 (UMA UNIDADE/MÓDULO DE 1 PORTA); 02 (DUAS UNIDADES/MÓDULOS DE 1 PORTA PARA CANTO). Prateleiras suspensas** em material 100% MDF, espessura 2,5cm, acabamento BP madeira (tom/padrão a definir), fixadas no tampo lateral do armário inferior e na alvenaria. CONFORME VISUALIZADO NO PROJETO DO AMBIENTE.

**2.1.2. Tampo para bancada de mesa** em material 100% MDF, espessura 3cm, acabamento BP madeira (tom/padrão a definir), dimensões conforme projeto, apoio nas paredes de alvenaria e/ou pilarete metálico e/ou diretamente no piso.

**2.1.3. Gaveteiros fixos** em material 100% MDF, Tamos externos espessura 2,5cm, acabamento BP madeira (tom/padrão a definir), 03 gavetas, sendo uma delas para pasta suspensa (acessórios aramados inclusos), tampo frontal da gaveta do mesmo material/acabamento esp. 1,5cm, Corrediça oculta de extração parcial com sistema de fechamento suave de gavetas. Perfis em aço e componentes de montagem em plástico resistente, acabamento, zincado capacidade de 30kg por par, dimensões conforme projeto, acabamento interno do gabinete do armário em placa MDF do mesmo padrão externo. Fechadura Frontal para Gaveteiro com acessórios corpo 2,0cm de comprimento e Ø1,9cm, apresenta duas abas para fixação. Possui chave escamoteável, rotação 180 graus com dupla extração. Fabricada no acabamento niquelado, composta dos acessórios para montagem: guias, pegs de travamento com regulagem e Barra de alumínio. Puxador metálico acabamento alumínio fosco. Prever apoios de material metálico/plástico para contato com o piso. Sistema de montagem fixação para uniões entre painéis e laterais, usando o princípio de engate excêntrico, o dispositivo é pressionado para dentro do furo com Ø2,0cm, a prateleira deve ser encaixada de cima para baixo, contempla uma aba que cria um sistema de trava, evitando deslocamento, Zamac.**03 (TRÊS UNIDADES/MÓDULOS)**



# EDITAL

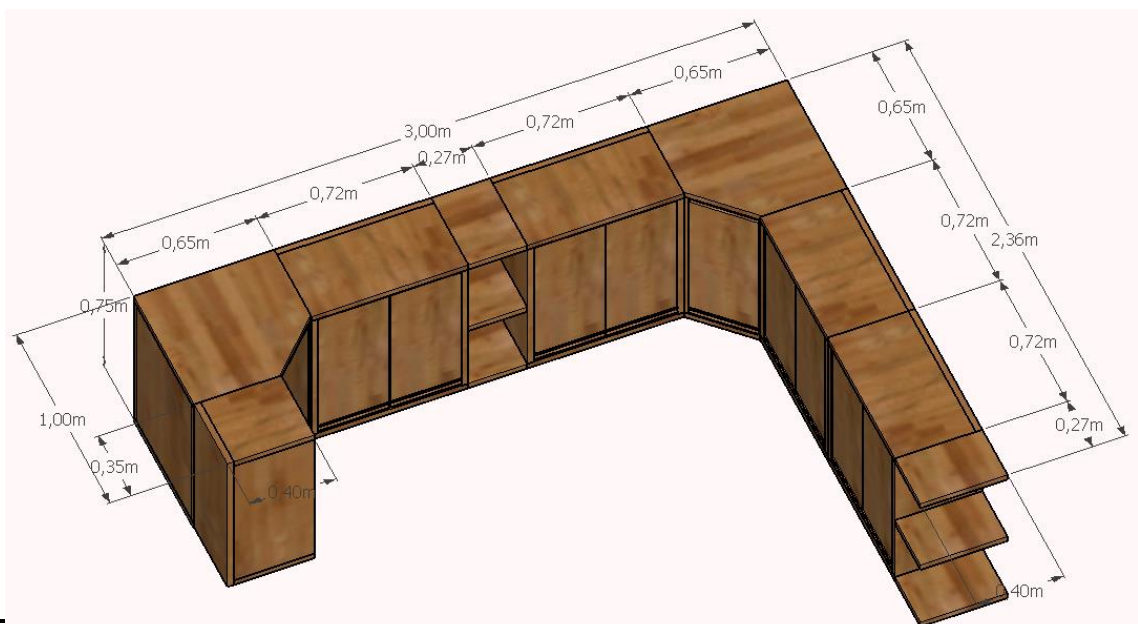
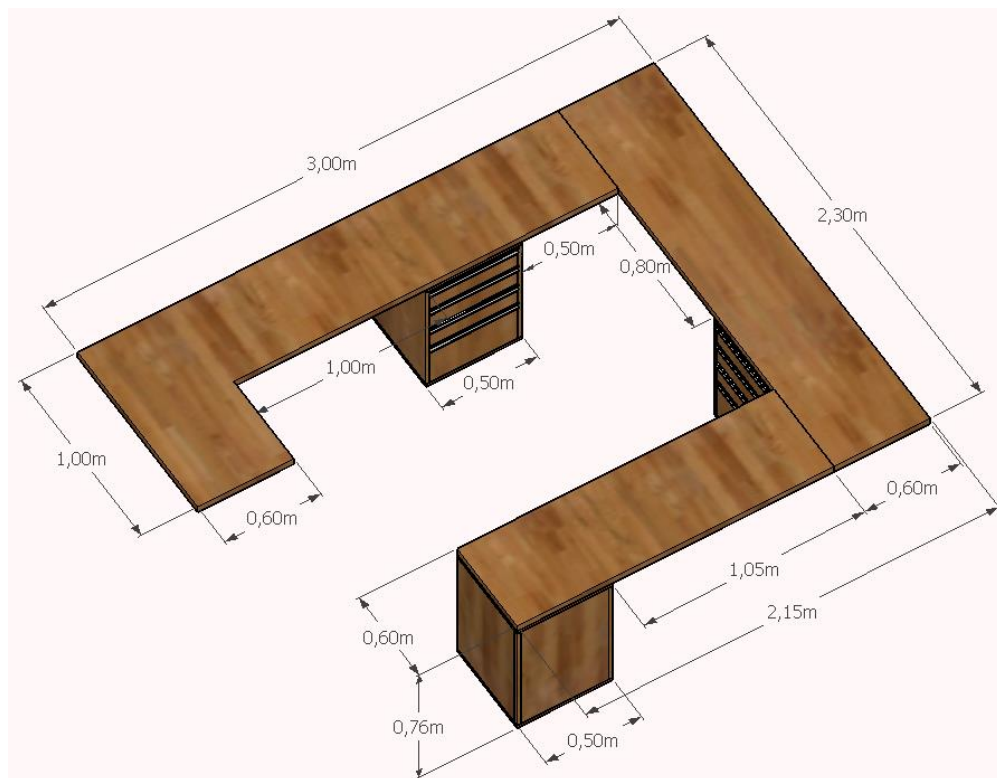





# EDITAL

2.2. GABINETE VEREADOR TIPO 1 (Gabinetes 01 a 14) 14 UNIDADES -Dimensões e descrição unitária dos elementos que compõem o mobiliário:

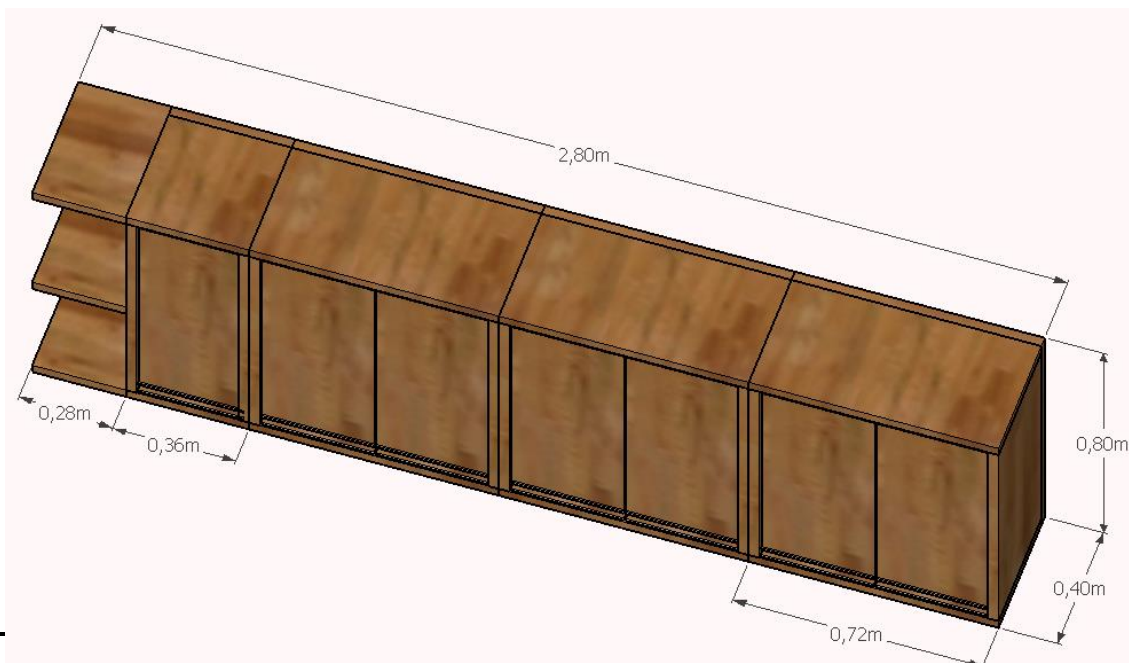
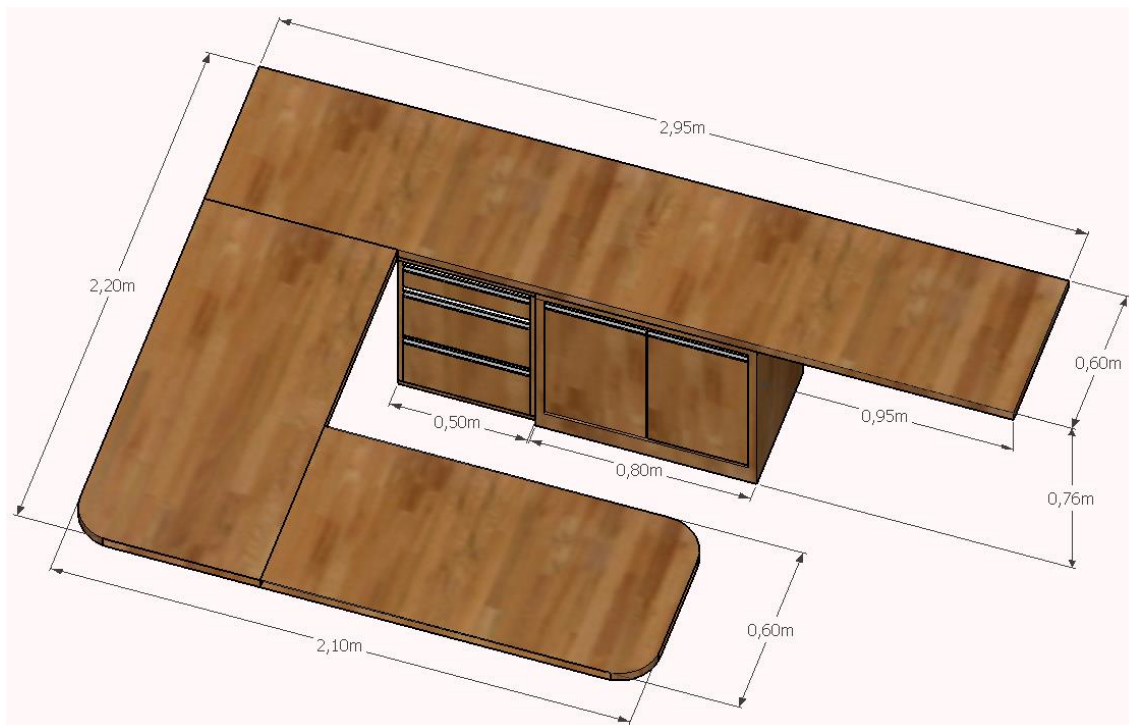

a-SP



## EDITAL

---

**2.2.1. Armário suspenso** em material 100% MDF, Tampos externos espessura 2,5cm, acabamento BP madeira (tom/padrão a definir), portas do mesmo material/acabamento esp. 1,5cm, fixadas com dobradiça com amortecedor incorporado para fechamento suave de portas. Apresenta coberturas para corpo e caneco da dobradiça. Diâmetro do caneco: 3,5cm Abertura:105º, Sistema de montagem com calço Click, conforme projeto, fundo do mesmo material na espessura de 1,5cm. Puxador metálico acabamento alumínio fosco. Prateleira intermediária do gabinete em placa MDF esp. 2,5cm acabamento do mesmo padrão externo. Sistema de montagem fixação para uniões entre painéis e laterais, usando o princípio de engate excêntrico, o dispositivo é pressionado para dentro do furo com Ø2,0cm, a prateleira deve ser encaixada de cima para baixo, contempla uma aba que cria um sistema de trava, evitando deslocamento, Zamac.03 (TRÊS UNIDADES/MÓDULOS DE 2 PORTAS) 01 (UMA UNIDADE/MÓDULO DE 1 PORTA) E PRATELEIRAS.

**2.2.2. Tampo para bancada de mesa** em material 100% MDF, espessura 3cm, acabamento BP madeira (tom/padrão a definir), dimensões conforme projeto, apoio nas paredes de alvenaria e/ou pilarete metálico e/ou diretamente no piso.

**2.2.3. Gaveteiros fixos** em material 100% MDF, Tampos externos espessura 2,5cm, acabamento BP madeira (tom/padrão a definir), 03 gavetas, sendo uma delas para pasta suspensa (acessórios aramados inclusos), tampo frontal da gaveta do mesmo material/acabamento esp. 1,5cm, Corrediça oculta de extração parcial com sistema de fechamento suave de gavetas. Perfis em aço e componentes de montagem em plástico resistente, acabamento, zincado capacidade de 30kg por par, dimensões conforme projeto, acabamento interno do gabinete do armário em placa MDF do mesmo padrão externo. Fechadura Frontal para Gaveteiro com acessórios corpo 2,0cm de comprimento e Ø1,9cm, apresenta duas abas para fixação. Possui chave escamoteável, rotação 180 graus com dupla extração. Fabricada no acabamento niquelado, composta dos acessórios para montagem: guias, Pegs de travamento com regulagem e Barra de alumínio. Puxador metálico

# EDITAL

---

acabamento alumínio fosco. Prever apoios de material metálico/plástico para contato com o piso. Sistema de montagem fixação para uniões entre painéis e laterais, usando o princípio de engate excêntrico, o dispositivo é pressionado para dentro do furo com  $\varnothing 2,0\text{cm}$ , a prateleira deve ser encaixada de cima para baixo, contempla uma aba que cria um sistema de trava, evitando deslocamento, Zamac. **01 (UMA UNIDADE/MÓDULO)**.

**2.2.4. Armário inferior** em material 100% MDF, Tampos externos espessura 2,5cm, acabamento BP madeira (tom/padrão a definir), portas do mesmo material/acabamento esp. 1,5cm, fixadas com dobradiça com amortecedor incorporado para fechamento suave de portas. Apresenta coberturas para corpo e caneco da dobradiça. Diâmetro do caneco: 3,5 cm Abertura:105°, Sistema de montagem com calço Click, conforme projeto, fundo do mesmo material na espessura de 1,5cm. Puxador metálico acabamento alumínio fosco. Prateleira intermediária do gabinete em placa MDF esp. 2,5cm acabamento do mesmo padrão externo. Sistema de montagem fixação para uniões entre painéis e laterais, usando o princípio de engate excêntrico, o dispositivo é pressionado para dentro do furo com  $\varnothing 2,0\text{cm}$ , a prateleira deve ser encaixada de cima para baixo, contempla uma aba que cria um sistema de trava, evitando deslocamento, Zamac. **UMA UNIDADE/MÓDULO**).

## 2.3. SALA DOS ASSESSORES PARLAMENTARES TIPO 2 (GABINETES 15 A 21) 07 UNIDADES -

Dimensões e descrição unitária dos elementos que compõem o mobiliário:

## EDITAL

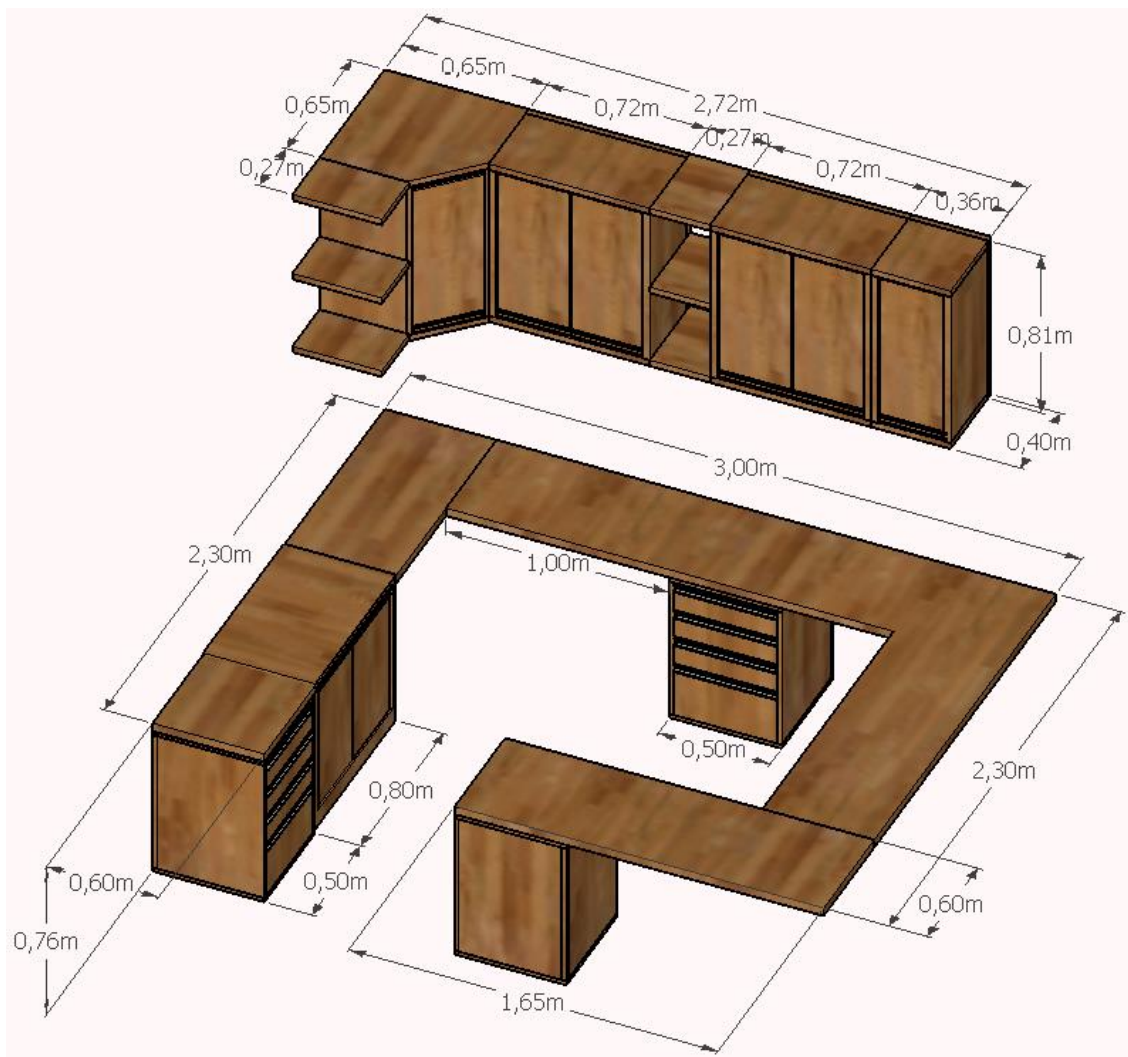

**2.3.1. Armário suspenso** em material 100% MDF, Tampos externos espessura 2,5cm, acabamento BP madeira (tom/padrão a definir), portas do mesmo material/acabamento esp. 1,5cm, fixadas com dobradiça com amortecedor incorporado para fechamento suave de portas. Apresenta coberturas para corpo e caneco da dobradiça. Diâmetro do caneco: 3,5 cm Abertura:105º, Sistema de montagem com calço Click, conforme projeto, fundo do mesmo material na espessura de 1,5cm. Puxador metálico acabamento alumínio fosco. Prateleira intermediária do gabinete em placa MDF esp. 2,5cm acabamento do mesmo padrão externo. Sistema de montagem fixação para uniões entre painéis e laterais, usando o

# EDITAL

---

princípio de engate excêntrico, o dispositivo é pressionado para dentro do furo com  $\varnothing 2,0\text{cm}$ , a prateleira deve ser encaixada de cima para baixo, contempla uma aba que cria um sistema de trava, evitando deslocamento, Zamac. **02 (DUAS UNIDADES/MÓDULOS DE 2 PORTAS); 01 (UMA UNIDADE/MÓDULO DE 1 PORTA); 01 (UMA UNIDADE/MÓDULOS DE 1 PORTA PARA CANTO).** Prateleiras suspensas em material 100% MDF, espessura 2,5cm, acabamento BP madeira (tom/padrão a definir), fixadas no tampo lateral do armário inferior e na alvenaria. CONFORME VISUALIZADO NO PROJETO DO AMBIENTE.

**2.3.2. Tampo para bancada de mesa** em material 100% MDF, espessura 3cm, acabamento BP madeira (tom/padrão a definir), dimensões conforme projeto, apoio nas paredes de alvenaria e/ou pilarete metálico e/ou diretamente no piso.

**2.3.3. Gaveteiros fixos** em material 100% MDF, Tamos externos espessura 2,5cm, acabamento BP madeira (tom/padrão a definir), 03 gavetas, sendo uma delas para pasta suspensa (acessórios aramados inclusos), tampo frontal da gaveta do mesmo material/acabamento esp. 1,5cm, Corrediça oculta de extração parcial com sistema de fechamento suave de gavetas. Perfis em aço e componentes de montagem em plástico resistente, acabamento, zincado capacidade de 30kg por par, dimensões conforme projeto, acabamento interno do gabinete do armário em placa MDF do mesmo padrão externo. Fechadura Frontal para Gaveteiro com acessórios corpo 2,0cm de comprimento e  $\varnothing 1,9\text{cm}$ , apresenta duas abas para fixação. Possui chave escamoteável, rotação 180 graus com dupla extração. Fabricada no acabamento niquelado, composta dos acessórios para montagem: guias, Pegs de travamento com regulagem e Barra de alumínio. Puxador metálico acabamento alumínio fosco. Prever apoios de material metálico/plástico para contato com o piso. Sistema de montagem fixação para uniões entre painéis e laterais, usando o princípio de engate excêntrico, o dispositivo é pressionado para dentro do furo com  $\varnothing 2,0\text{cm}$ , a prateleira deve ser encaixada de cima para baixo, contempla uma aba que cria um sistema de trava, evitando deslocamento, Zamac. **03 (TRÊS UNIDADES/MÓDULOS).**

**2.3.4. Armário inferior** em material 100% MDF, Tamos externos espessura 2,5cm, acabamento BP madeira (tom/padrão a definir), portas do mesmo material/acabamento esp.

# EDITAL

---

1,5cm, fixadas com dobradiça com amortecedor incorporado para fechamento suave de portas. Apresenta coberturas para corpo e caneco da dobradiça. Diâmetro do caneco: 3,5cm Abertura: 105º, Sistema de montagem com calço Click, conforme projeto, fundo do mesmo material na espessura de 1,5cm. Puxador metálico acabamento alumínio fosco. Prateleira intermediária do gabinete em placa MDF esp. 2,5cm acabamento do mesmo padrão externo. Sistema de montagem fixação para uniões entre painéis e laterais, usando o princípio de engate excêntrico, o dispositivo é pressionado para dentro do furo com Ø2,0cm, a prateleira deve ser encaixada de cima para baixo, contempla uma aba que cria um sistema de trava, evitando deslocamento, Zamac. **01 (UMA UNIDADE/MÓDULO).**

**2.4. GABINETE VEREADOR TIPO 2 (Gabinetes 15 a 21) 07 UNIDADES -Dimensões e descrição unitária dos elementos que compõem o mobiliário:**

**OBSERVAÇÃO: Tampo para bancada de mesa; Gaveteiros fixos e Armário inferior IGUAL AO PROJETO DESCRITO NO ITEM GABINETE VEREADOR TIPO 1**

**2.4.1. Armário suspenso** em material 100% MDF, Tampos externos espessura 2,5cm, acabamento BP madeira (tom/padrão a definir), portas do mesmo material/acabamento esp. 1,5cm, fixadas com dobradiça com amortecedor incorporado para fechamento suave de portas. Apresenta coberturas para corpo e caneco da dobradiça. Diâmetro do caneco: 3,5 cm Abertura:105º, Sistema de montagem com calço Click, conforme projeto, fundo do mesmo material na espessura de 1,5cm. Puxador metálico acabamento alumínio fosco. Prateleira intermediária do gabinete em placa MDF esp. 2,5cm acabamento do mesmo padrão externo. Sistema de montagem fixação para uniões entre painéis e laterais, usando o princípio de engate excêntrico, o dispositivo é pressionado para dentro do furo com Ø2,0cm, a prateleira deve ser encaixada de cima para baixo, contempla uma aba que cria um sistema de trava, evitando deslocamento, Zamac. **05 (CINCO UNIDADES/MÓDULOS DE 2 PORTAS); 01 (UMA UNIDADE/MÓDULO DE 1 PORTA DE CANTO).**

# EDITAL

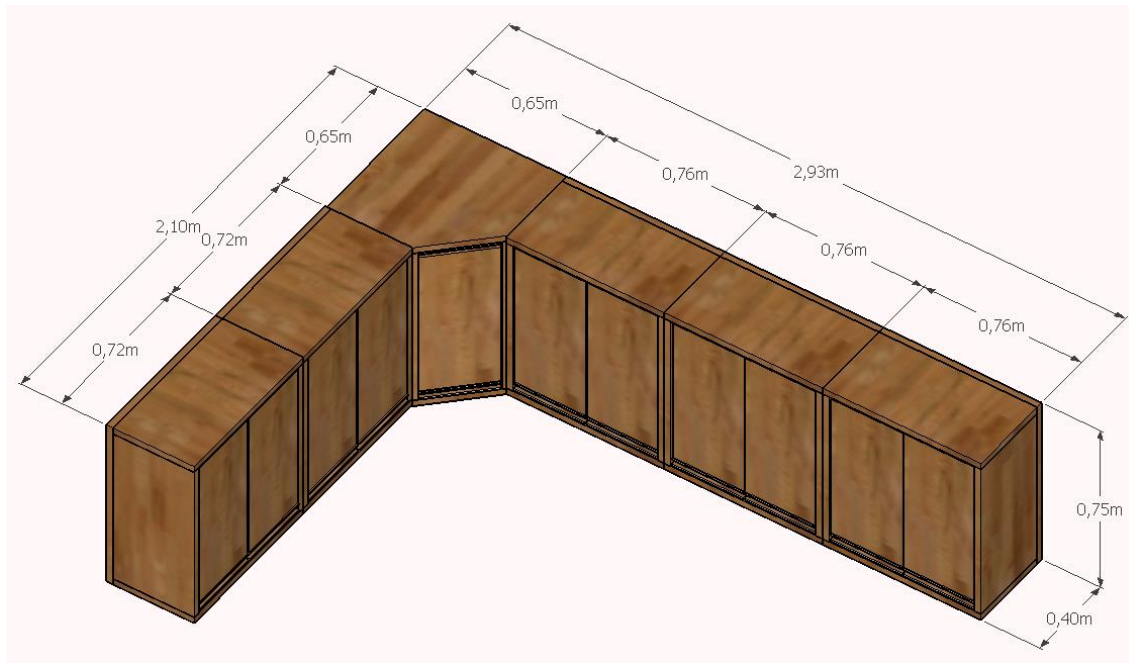

### 3. Observação Geral (válida para todas as peças)

3.1. Admite-se variação dimensional de 5% em razão da utilização de peças/módulos pré-fabricados, conforme especificação do fabricante.

3.2. O mobiliário deverá ser totalmente montado e instalado no local de utilização.

3.3. Os tampos das bancadas e postos de trabalho deverão conter calhas de passagem de fiação e tomadas de energia e telecomunicações sobre os tampos (computadores/elétrica).

3.4. Os padrões de acabamento serão compatíveis com o mobiliário existente na Câmara Municipal.

3.5. Os gaveteiros e armários deverão ser dotados de sistemas de travas e fechaduras (duas cópias de chaves na entrega).

3.6. Os topos serão revestidos por borda de pvc na espessura de 2mm, arestas arredondadas no raio de 1,5mm e cantos boleados.

3.7. Os responsáveis pela empresa contratada, ou pessoa indicada pela empresa por procuração ou autorização, ficam obrigados a realizar vistorias in loco para constatar/verificar dimensões dos compartimentos e condições de montagem (interferências com instalações elétricas,

# EDITAL

ar-condicionado e elementos estruturais), ou apresentar declaração de dispensa onde assuma todas as obrigações presente no edital. OBS: Ressalta-se a importância da visita técnica considerando que algumas paredes dos gabinetes são de DRY WALL.)

3.8. Todos os postos de trabalho serão dotados de **Gabinete CPU inferior** em material 100% MDF, Tampo e divisão em placa espessura 2,5cm, acabamento BP madeira (tom/padrão a definir), dimensões conforme detalhe projeto. 105 (CENTO E CINCO UNIDADES/MÓDULOS)

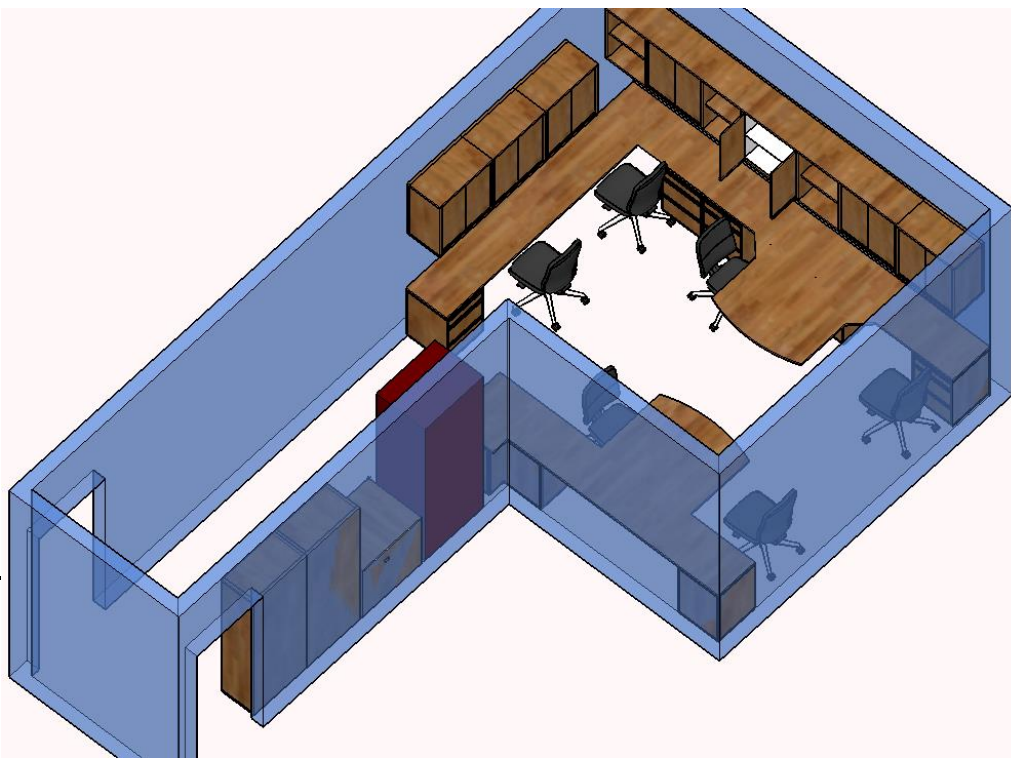
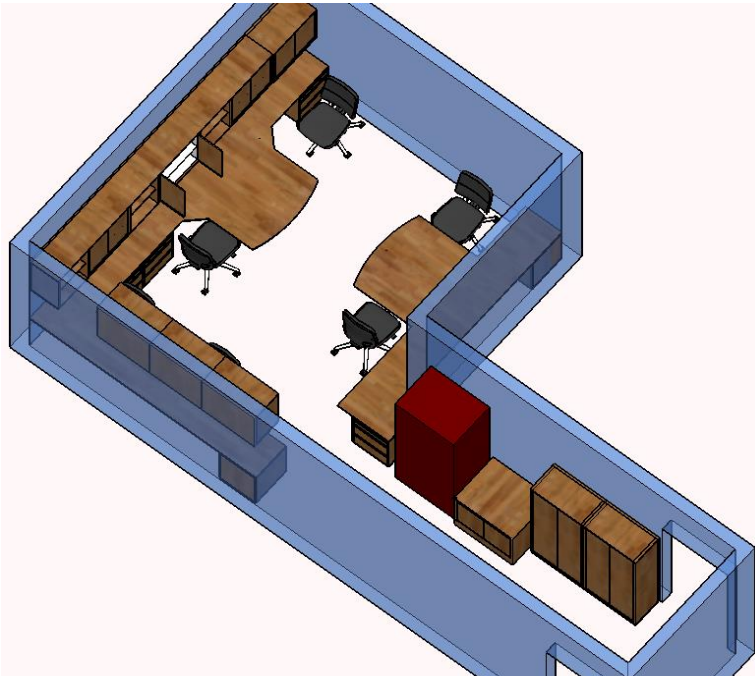



# EDITAL

---

## 4. SALA NÚCLEO DE MÍDIA E MULTIMEIOS

4.1. Este projeto é composto por mobiliários planejados para instalação nas dependências da Câmara Municipal de Limeira, especificamente na Sala do Núcleo de Mídia e Multimeios.

### 4.2. Perspectiva Geral do conjunto - MEMORIAL DESCRITIVO E PROJETO DO MOBILIÁRIO

4.2.1. **Armário suspenso** em material 100% MDF, Tampos externos espessura 2,5cm, acabamento BP madeira (tom/padrão a definir), portas do mesmo material/acabamento esp. 1,5cm, fixadas com dobradiça com amortecedor incorporado para fechamento suave de portas. Apresenta coberturas para corpo e caneco da dobradiça. Diâmetro do caneco: 3,5cm Abertura: 105º, Sistema de montagem com calço Click, conforme projeto, fundo do mesmo material na espessura de 1,5cm. Puxador metálico acabamento alumínio fosco. Prateleira intermediária do gabinete em placa MDF esp. 2,5cm acabamento do mesmo padrão externo. Sistema de montagem fixação para uniões entre painéis e laterais, usando o princípio de engate excêntrico, o dispositivo é pressionado para dentro do furo com Ø2,0cm, a prateleira deve ser encaixada de cima para baixo, contempla uma aba que cria um sistema de trava, evitando deslocamento, Zamac. **04 (QUATRO UNIDADES/MÓDULOS DE 2 PORTAS);** INSTALAÇÃO CONFORME VISUALIZADO NO PROJETO DO AMBIENTE.

4.2.2. **Tampo para bancada de mesa** em material 100% MDF, espessura 3cm, acabamento BP madeira (tom/padrão a definir), dimensões conforme projeto, apoio nas paredes de alvenaria e/ou pilarete metálico e/ou diretamente no piso.

4.2.3. **Gaveteiros fixos** em material 100% MDF, Tampos externos espessura 2,5cm, acabamento BP madeira (tom/padrão a definir), 03 gavetas, sendo uma delas para pasta suspensa (acessórios aramados inclusos), tampo frontal da gaveta do mesmo material/acabamento esp. 1,5cm, Corrediça oculta de extração parcial com sistema de fechamento suave de gavetas. Perfis em aço e componentes de montagem em plástico resistente, acabamento, zincado capacidade de 30kg por par, dimensões conforme projeto, acabamento interno do gabinete do armário em placa MDF do mesmo padrão externo. Fechadura Frontal para Gaveteiro com acessórios corpo 2,0cm de comprimento e Ø1,9cm,



## EDITAL

apresenta duas abas para fixação. Possui chave escamoteável, rotação 180 graus com dupla extração. Fabricada no acabamento niquelado, composta dos acessórios para montagem: guias, Pegs de travamento com regulagem e Barra de alumínio. Puxador metálico acabamento alumínio fosco. Prever apoios de material metálico/plástico para contato com o piso. Sistema de montagem fixação para uniões entre painéis e laterais, usando o princípio de engate excêntrico, o dispositivo é pressionado para dentro do furo com  $\varnothing 2,0\text{cm}$ , a prateleira deve ser encaixada de cima para baixo, contempla uma aba que cria um sistema de trava, evitando deslocamento, Zamac. **07 (TRÊS UNIDADES/MÓDULOS)**

**4.2.4. Armário (AUTOPORTANTE)** em material 100% MDF, Tampos externos espessura 2,5cm, acabamento BP madeira (tom/padrão a definir), portas do mesmo material/acabamento esp. 1,8cm (portas maiores) fixadas com dobradiça com amortecedor incorporado para fechamento suave de portas. Desempenador de portas em MDF, aço laminado e componentes plásticos. Parafusos cabeça chata PHS 3,5x14ZP. Apresenta coberturas para corpo e caneco da dobradiça. Diâmetro do caneco: 3,5 cm Abertura:105º, Sistema de montagem com calço Click, dimensões conforme projeto, acabamento interno do gabinete do armário em placa MDF com acabamento do mesmo padrão externo. **04 (quatro)** Prateleiras intermediárias dos gabinetes em placa MDF esp. 2,5cm acabamento BP mesmo padrão externo. Sistema de montagem fixação para uniões entre painéis e laterais, usando o princípio de engate excêntrico, o dispositivo é pressionado para dentro do furo com  $\varnothing 2,0\text{cm}$ , a prateleira deve ser encaixada de cima para baixo, contempla uma aba que cria um sistema de trava, evitando deslocamento, Zamac. Puxador metálico acabamento alumínio fosco. **01 (UMA UNIDADE/MÓDULO – 4 portas).**

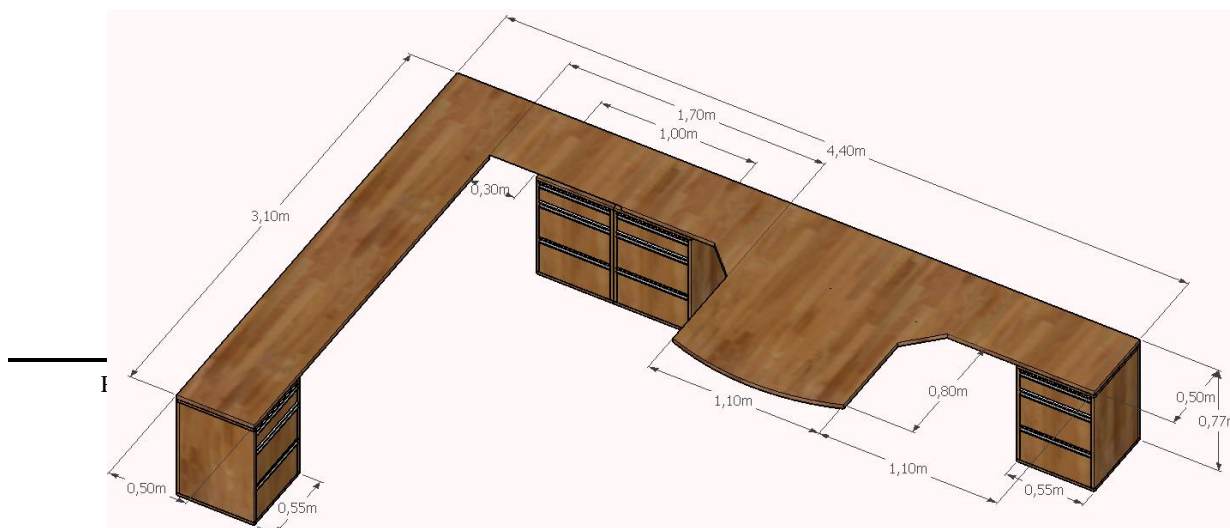



# EDITAL

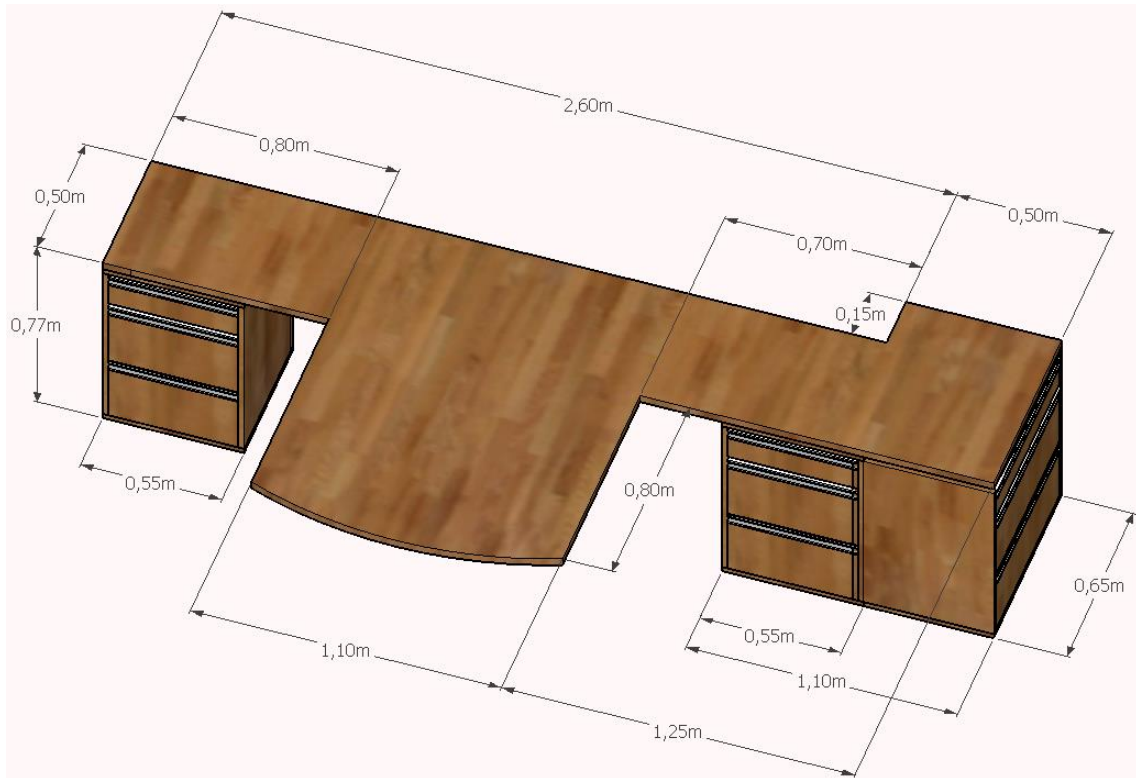

# EDITAL

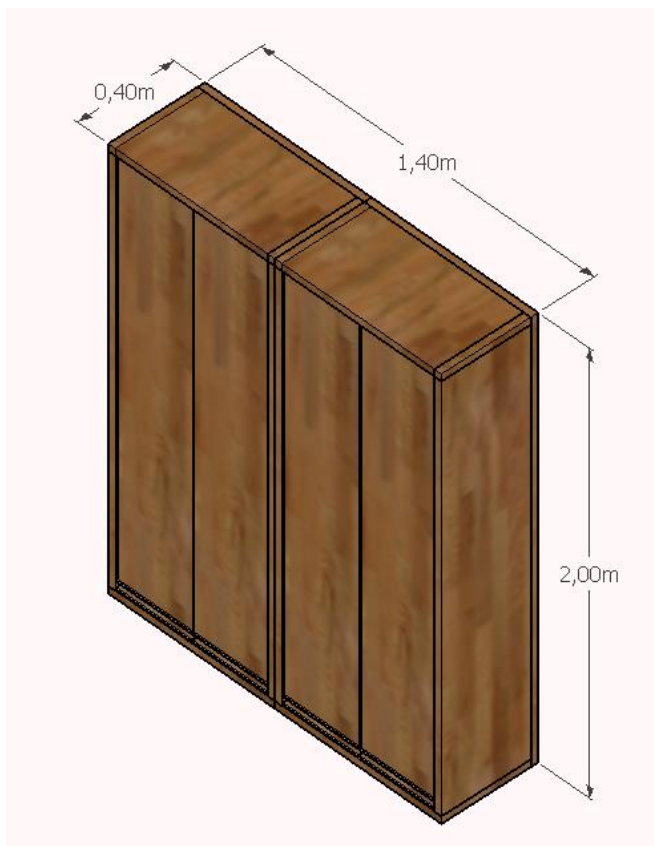

## 5. SALA DE INFORMÁTICA

### 5.1. Perspectiva Geral do conjunto - MEMORIAL DESCRITIVO E PROJETO DO MOBILIÁRIO

**5.1.1. Armário suspenso** em material 100% MDF, Tampos externos espessura 2,5cm, acabamento BP madeira (tom/padrão a definir), portas do mesmo material/acabamento esp. 1,5cm, fixadas com dobradiça com amortecedor incorporado para fechamento suave de portas. Apresenta coberturas para corpo e caneco da dobradiça. Diâmetro do caneco: 3,5cm Abertura: 105º, Sistema de montagem com calço Click, conforme projeto, fundo do mesmo material na espessura de 1,5cm. Puxador metálico acabamento alumínio fosco. Prateleira intermediária do gabinete em placa MDF esp. 2,5cm acabamento do mesmo padrão externo. Sistema de montagem fixação para uniões entre painéis e laterais, usando o princípio de engate excêntrico, o dispositivo é pressionado para dentro do furo com  $\varnothing 2,0\text{cm}$ , a prateleira deve ser encaixada de

# EDITAL

---

cima para baixo, contempla uma aba que cria um sistema de trava, evitando deslocamento, Zamac. **05 (CINCO UNIDADES/MÓDULOS DE 2 PORTAS E 01 UMA UNIDADE MÓDULO DE 1 PORTAS);** INSTALAÇÃO CONFORME VISUALIZADO NO PROJETO DO AMBIENTE.

**5.1.2. Tampo para bancada de mesa** em material 100% MDF, espessura 3cm, acabamento BP madeira (tom/padrão a definir), dimensões conforme projeto, apoio nas paredes de alvenaria e/ou pilarete metálico e/ou diretamente no piso. **04 (QUATRO UNIDADES/MÓDULOS COM 4 POSTOS DE TRABALHO).**

**5.1.3. Gaveteiros fixos** em material 100% MDF, Tamos externos espessura 2,5cm, acabamento BP madeira (tom/padrão a definir), 03 gavetas, sendo uma delas para pasta suspensa (acessórios aramados inclusos), tampo frontal da gaveta do mesmo material/acabamento esp. 1,5cm, Corrediça oculta de extração parcial com sistema de fechamento suave de gavetas. Perfis em aço e componentes de montagem em plástico resistente, acabamento, zincado capacidade de 30kg por par, dimensões conforme projeto, acabamento interno do gabinete do armário em placa MDF do mesmo padrão externo. Fechadura Frontal para Gaveteiro com acessórios corpo 2,0cm de comprimento e Ø1,9cm, apresenta duas abas para fixação. Possui chave escamoteável, rotação 180 graus com dupla extração. Fabricada no acabamento niquelado, composta dos acessórios para montagem: guias, Pegs de travamento com regulagem e Barra de alumínio. Puxador metálico acabamento alumínio fosco. Prever apoios de material metálico/plástico para contato com o piso. Sistema de montagem fixação para uniões entre painéis e laterais, usando o princípio de engate excêntrico, o dispositivo é pressionado para dentro do furo com Ø2,0cm, a prateleira deve ser encaixada de cima para baixo, contempla uma aba que cria um sistema de trava, evitando deslocamento, Zamac. **02 (DOIS UNIDADES/MÓDULOS).**

**5.1.4. Armário (AUTOPORTANTE)** em material 100% MDF, Tamos externos espessura 2,5cm, acabamento BP madeira (tom/padrão a definir), portas do mesmo material/acabamento esp. 1,8cm (portas maiores) fixadas com dobradiça com amortecedor incorporado para fechamento suave de portas. Desempenador de portas em MDF aço laminado e componentes plásticos Parafusos cabeça chata PHS 3,5x14ZP. Apresenta

## EDITAL

---

coberturas para corpo e caneco da dobradiça. Diâmetro do caneco: 3,5cm Abertura:105º, Sistema de montagem com calço Click, dimensões conforme projeto, acabamento interno do gabinete do armário em placa MDF com acabamento do mesmo padrão externo. 04 (quatro) Prateleiras intermediárias dos gabinetes em placa MDF esp. 2,5cm acabamento BP mesmo padrão externo. Sistema de montagem fixação para uniões entre painéis e laterais, usando o princípio de engate excêntrico, o dispositivo é pressionado para dentro do furo com Ø2,0cm, a prateleira deve ser encaixada de cima para baixo, contempla uma aba que cria um sistema de trava, evitando deslocamento, Zamac. Puxador metálico acabamento alumínio fosco. **01 (UMA UNIDADE/MÓDULO – 2 portas).**

**5.1.5. Gaveteiro Volante** em material 100% MDF, Tampos externos espessura 2,5cm, acabamento BP madeira (tom/padrão a definir), 03 gavetas, sendo uma delas para pasta suspensa (acessórios aramados inclusos), tampo frontal da gaveta do mesmo material/acabamento esp. 1,5cm, Corrediça oculta de extração parcial com sistema de fechamento suave de gavetas. Perfis em aço e componentes de montagem em plástico resistente, acabamento, zincado capacidade de 30kg por par, dimensões conforme projeto, acabamento interno do gabinete do armário em placa MDF do mesmo padrão externo. Fechadura Frontal para Gaveteiro com acessórios corpo 2,0cm de comprimento e Ø1,9cm, apresenta duas abas para fixação. Possui chave escamoteável, rotação 180 graus com dupla extração. Fabricada no acabamento niquelado, composta dos acessórios para montagem: guias, Pegs de travamento com regulagem e Barra de alumínio. Sistema de montagem fixação para uniões entre painéis e laterais, usando o princípio de engate excêntrico, o dispositivo é pressionado para dentro do furo com Ø2,0cm, a prateleira deve ser encaixada de cima para baixo, contempla uma aba que cria um sistema de trava, evitando deslocamento, Zamac. Puxador metálico acabamento alumínio fosco. 04 rodízios, acabamento gel translúcido, capacidade de carga: 50kg por rodízio, injetado em poliuretano, perfil paralelo, eixo com rolamentos. **04 (QUATRO UNIDADES)**



# EDITAL

5.1.6. Gabinete CPU inferior em material 100% MDF, Tampos e divisão em placa espessura 2,5cm, acabamento BP madeira (tom/padrão a definir), dimensões conforme detalhe projeto. **04 (QUATRO UNIDADES/MÓDULOS).**

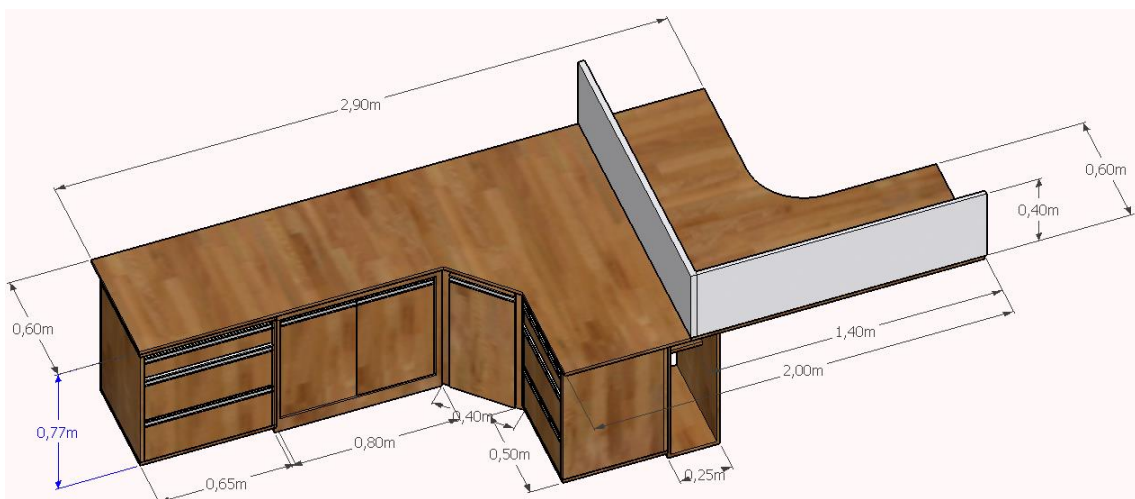
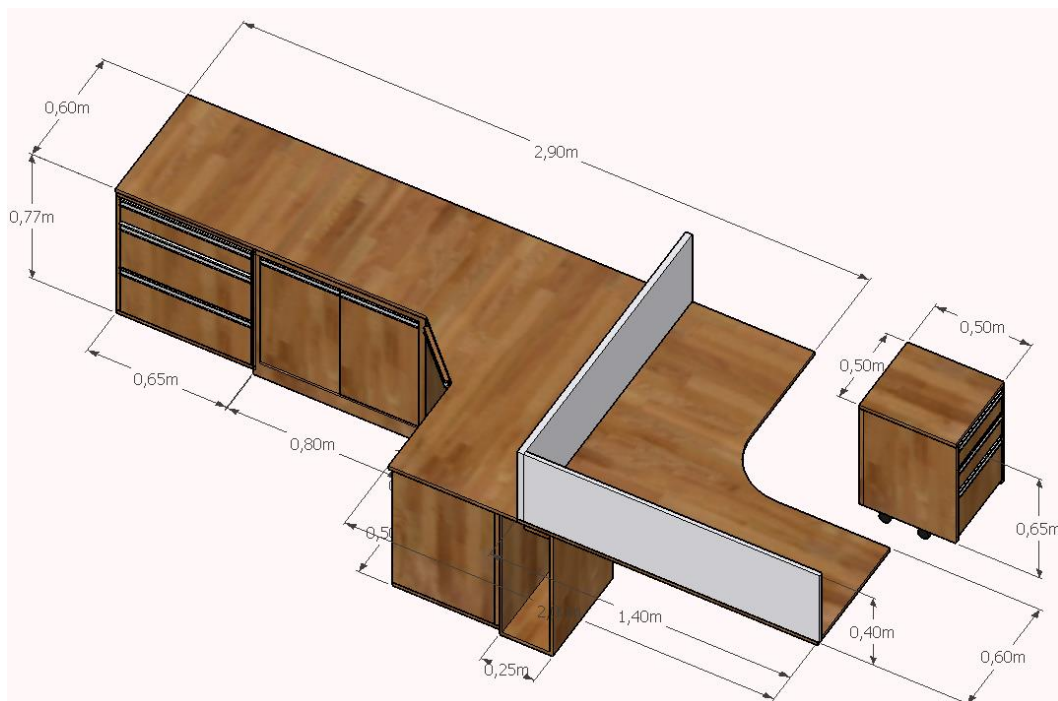





# EDITAL

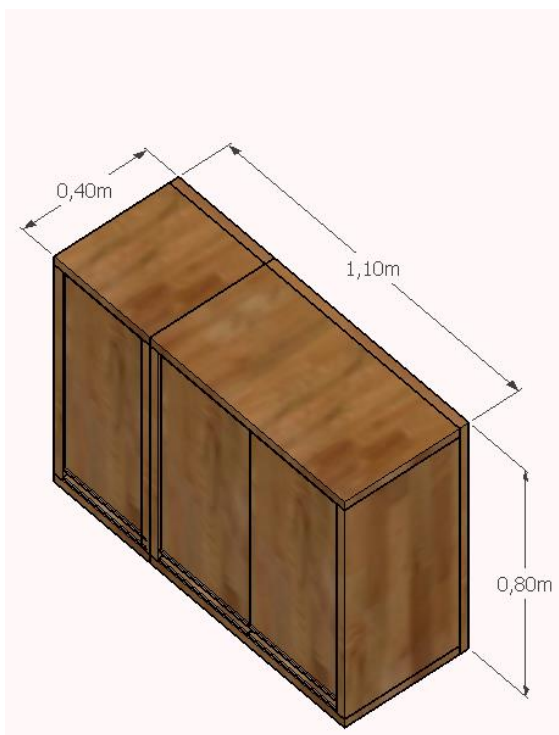
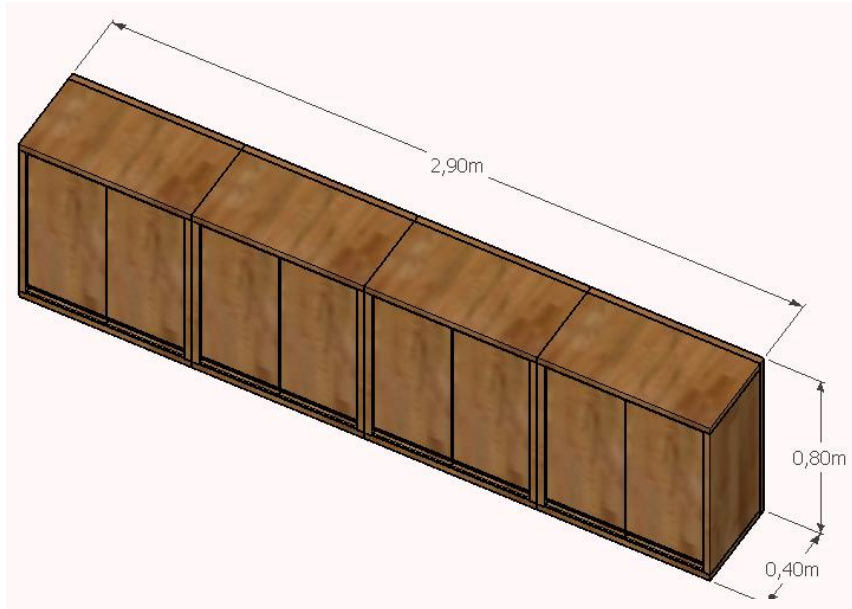



# EDITAL

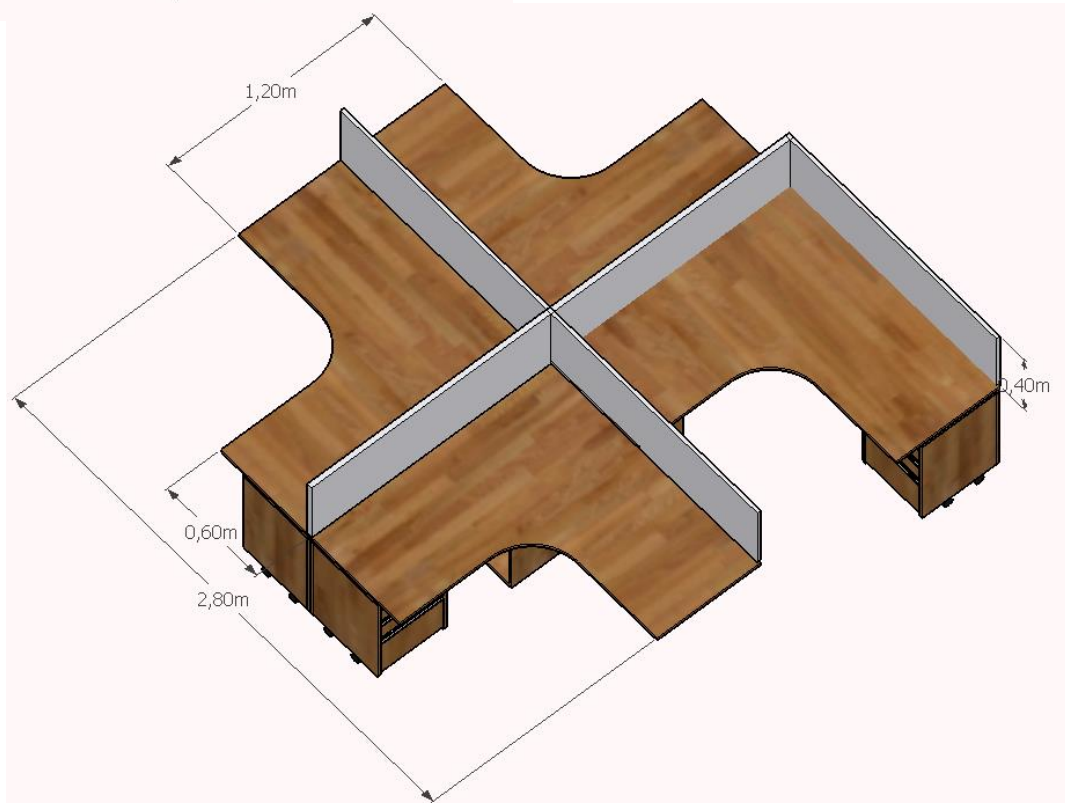
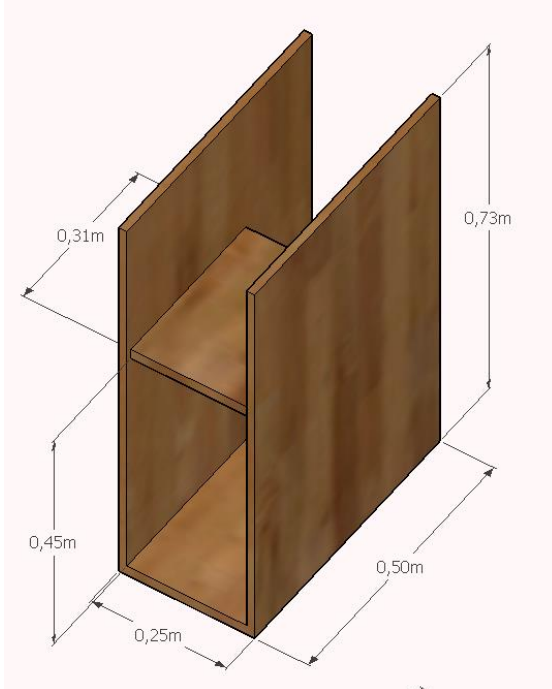



## EDITAL

---

**5.1.7. Tampo para bancada de mesa** em material 100% MDF, espessura 3cm, acabamento BP madeira (tom/padrão a definir), dimensões conforme projeto, apoio nas paredes de alvenaria e/ou pilarete metálico e/ou diretamente no piso. **01 (UMA UNIDADE); INSTALAÇÃO CONFORME VISUALIZADO NO PROJETO DO AMBIENTE.**

**5.1.8. Gaveteiros fixos** em material 100% MDF, Tamos externos espessura 2,5cm, acabamento BP madeira (tom/padrão a definir), 03 gavetas, sendo uma delas para pasta suspensa (acessórios aramados inclusos), tampo frontal da gaveta do mesmo material/acabamento esp. 1,5cm, Corrediça oculta de extração parcial com sistema de fechamento suave de gavetas. Perfis em aço e componentes de montagem em plástico resistente, acabamento, zincado capacidade de 30kg por par, dimensões conforme projeto, acabamento interno do gabinete do armário em placa MDF do mesmo padrão externo. Fechadura Frontal para Gaveteiro com acessórios corpo 2,0cm de comprimento e  $\varnothing$ 1,9cm, apresenta duas abas para fixação. Possui chave escamoteável, rotação 180 graus com dupla extração. Fabricada no acabamento niquelado, composta dos acessórios para montagem: guias, Pegs de travamento com regulagem e Barra de alumínio. Puxador metálico acabamento alumínio fosco. Prever apoios de material metálico/plástico para contato com o piso. Sistema de montagem fixação para uniões entre painéis e laterais, usando o princípio de engate excêntrico, o dispositivo é pressionado para dentro do furo com  $\varnothing$ 2,0cm, a prateleira deve ser encaixada de cima para baixo, contempla uma aba que cria um sistema de trava, evitando deslocamento, Zamac. **02 (DUAS UNIDADES/02 GAVETEIROS FIXO); INSTALAÇÃO CONFORME VISUALIZADO NO PROJETO DO AMBIENTE.**

**5.1.9. Armário inferior e armário de canto** em material 100% MDF, Tamos externos espessura 2,5cm, acabamento BP madeira (tom/padrão a definir), portas do mesmo material/acabamento esp. 1,5cm, fixadas com dobradiça com amortecedor incorporado para fechamento suave de portas. Apresenta coberturas para corpo e caneco da dobradiça. Diâmetro do caneco: 3,5 cm Abertura:105º, Sistema de montagem com calço Click, conforme projeto, fundo do mesmo material na espessura de 1,5cm. Puxador metálico acabamento alumínio fosco. Prateleira intermediária do gabinete em placa MDF esp. 2,5cm acabamento

## EDITAL

---

do mesmo padrão externo. Sistema de montagem fixação para uniões entre painéis e laterais, usando o princípio de engate excêntrico, o dispositivo é pressionado para dentro do furo com  $\varnothing 2,0\text{cm}$ , a prateleira deve ser encaixada de cima para baixo, contempla uma aba que cria um sistema de trava, evitando deslocamento, Zamac. **01 (UMA UNIDADES/01 ARMARIO INFERIOR/ARMARIO DE CANTO); INSTALAÇÃO CONFORME VISUALIZADO NO PROJETO DO AMBIENTE.**

**5.1.10.** Gabinete CPU inferior em material 100% MDF, Tampos e divisão em placa espessura 2,5cm, acabamento BP madeira (tom/padrão a definir), dimensões conforme detalhe projeto.**01 (UMA UNIDADES/01 CPU); INSTALAÇÃO CONFORME VISUALIZADO NO PROJETO DO AMBIENTE.**

**5.1.11. Gaveteiro Volante** em material 100% MDF, Tampos externos espessura 2,5cm, acabamento BP madeira (tom/padrão a definir), 03 gavetas, sendo uma delas para pasta suspensa (acessórios aramados inclusos), tampo frontal da gaveta do mesmo material/acabamento esp. 1,5cm, Corrediça oculta de extração parcial com sistema de fechamento suave de gavetas. Perfis em aço e componentes de montagem em plástico resistente, acabamento, zincado capacidade de 30kg por par, dimensões conforme projeto, acabamento interno do gabinete do armário em placa MDF do mesmo padrão externo. Fechadura Frontal para Gaveteiro com acessórios corpo 2,0cm de comprimento e  $\varnothing 1,9\text{cm}$ , apresenta duas abas para fixação. Possui chave escamoteável, rotação 180 graus com dupla extração. Fabricada no acabamento niquelado, composta dos acessórios para montagem: guias, Pegs de travamento com regulagem e Barra de alumínio. Sistema de montagem fixação para uniões entre painéis e laterais, usando o princípio de engate excêntrico, o dispositivo é pressionado para dentro do furo com  $\varnothing 2,0\text{cm}$ , a prateleira deve ser encaixada de cima para baixo, contempla uma aba que cria um sistema de trava, evitando deslocamento, Zamac. Puxador metálico acabamento alumínio fosco. 04 rodízios acabamento gel translúcido capacidade de carga: 50 kg por rodízio, injetado em poliuretano, perfil paralelo, eixo com rolamentos.**01 (UMA UNIDADES/01GAVETEIRO VOLANTE); INSTALAÇÃO CONFORME VISUALIZADO NO PROJETO DO AMBIENTE.**

# EDITAL

## 6. SALA SECRETARIA LEGISLATIVA

6.1. Este projeto é composto por mobiliários planejados para instalação nas dependências da Câmara Municipal de Limeira, especificamente na Sala do Secretário Legislativo.

### 6.2. Perspectiva Geral do conjunto

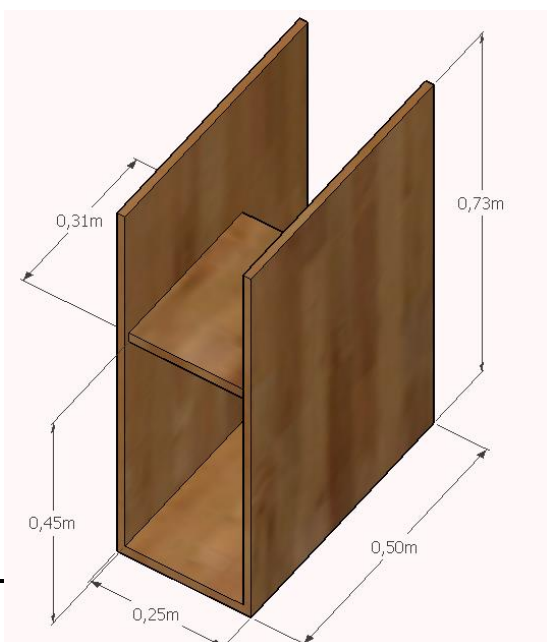
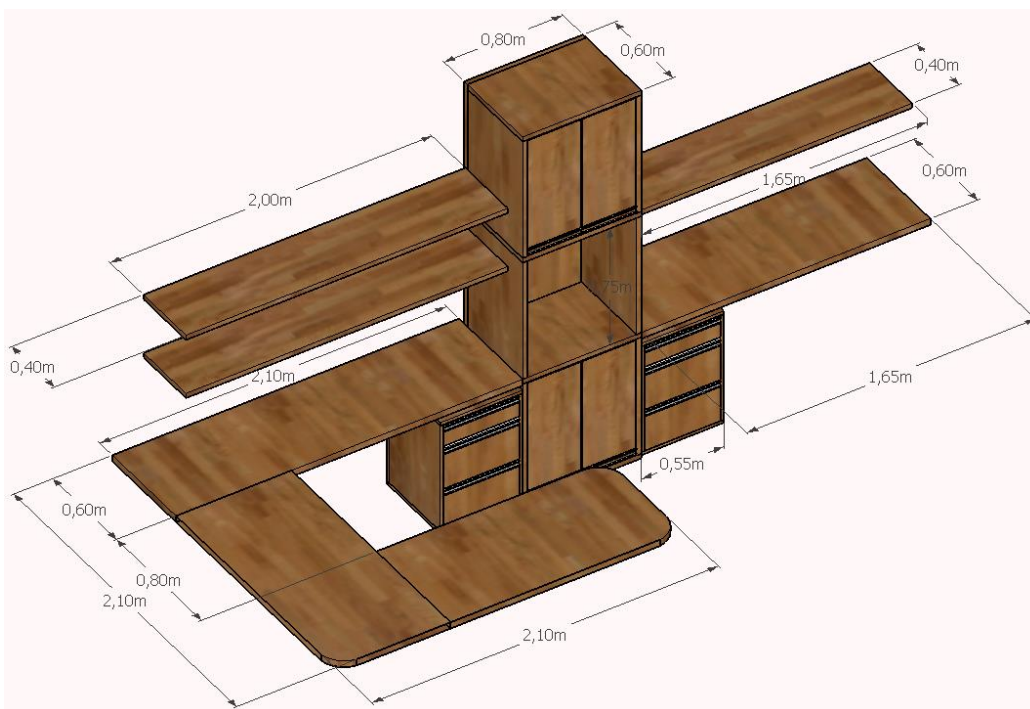

## EDITAL

---

**6.2.1. Armário suspenso/nicho intermediário/armário inferior** em material 100% MDF, Tampos externos espessura 2,5cm, acabamento BP madeira (tom/padrão a definir), portas do mesmo material/acabamento esp. 1,5cm, fixadas com dobradiça com amortecedor incorporado para fechamento suave de portas. Apresenta coberturas para corpo e caneco da dobradiça. Diâmetro do caneco: 3,5 cm Abertura:105º, Sistema de montagem com calço Click, conforme projeto, fundo do mesmo material na espessura de 1,5cm. Puxador metálico acabamento alumínio fosco. Prateleira intermediária do gabinete em placa MDF esp. 2,5cm acabamento do mesmo padrão externo. Sistema de montagem fixação para uniões entre painéis e laterais, usando o princípio de engate excêntrico, o dispositivo é pressionado para dentro do furo com Ø2,0cm, a prateleira deve ser encaixada de cima para baixo, contempla uma aba que cria um sistema de trava, evitando deslocamento, Zamac. 03 (três) Prateleiras espessura 2,5cm, acabamento BP madeira (tom/padrão a definir). **02 (DUAS UNIDADES/MÓDULOS DE 2 PORTAS E NICHO INTERMEDIÁRIO).**

**6.2.2. Prateleiras superiores** em material 100% MDF, Tampos externos espessura 2,5cm, acabamento BP madeira (tom/padrão a definir), dimensões conforme projeto. Sistema de montagem fixação para uniões entre painéis e laterais, usando o princípio de engate excêntrico, o dispositivo é pressionado para dentro do furo com Ø2,0cm, a prateleira deve ser encaixada de cima para baixo, contempla uma aba que cria um sistema de trava, evitando deslocamento, Zamac. **02 (DUAS UNIDADES/MÓDULOS DE 2,00m x 0,40m e UMA UNIDADE / MÓDULO DE 1,65m x 0,40m).**

**6.2.3. Tampo para bancada de mesa** em material 100% MDF, espessura 3cm, acabamento BP madeira (tom/padrão a definir), dimensões conforme projeto, apoio nas paredes de alvenaria. Prever pilarete metálico ou de MDF apoiado sobre o piso, bem como instalação de 02 (dois) módulos CPU/Estabilizador sob a bancada.

**6.2.4. Gaveteiros fixos** em material 100% MDF, Tampos externos espessura 2,5cm, acabamento BP madeira (tom/padrão a definir), 03 gavetas, sendo uma delas para pasta suspensa (acessórios aramados inclusos), tampo frontal da gaveta do mesmo material/acabamento esp. 1,5cm, Corrediça oculta de extração parcial com sistema de

# EDITAL

---

fechamento suave de gavetas. Perfis em aço e componentes de montagem em plástico resistente, acabamento, zincado capacidade de 30kg por par, dimensões conforme projeto, acabamento interno do gabinete do armário em placa MDF do mesmo padrão externo. Fechadura Frontal para Gaveteiro com acessórios corpo 2,0cm de comprimento e Ø1,9cm, apresenta duas abas para fixação. Possui chave escamoteável, rotação 180 graus com dupla extração. Fabricada no acabamento niquelado, composta dos acessórios para montagem: guias, Pegs de travamento com regulagem e Barra de alumínio. Puxador metálico acabamento alumínio fosco. Prever apoios de material metálico/plástico para contato com o piso. Sistema de montagem fixação para uniões entre painéis e laterais, usando o princípio de engate excêntrico, o dispositivo é pressionado para dentro do furo com Ø2,0cm, a prateleira deve ser encaixada de cima para baixo, contempla uma aba que cria um sistema de trava, evitando deslocamento, Zamac. **(UMA UNIDADE/MÓDULO)**.

## 7. PEÇA AVULSA

**7.1. Armário arquivo fichário de pasta suspensa** em material 100% MDF, Tampos externos espessura 2,5cm, acabamento BP madeira (tom/padrão a definir), dimensões: 0,55x0,60x1,40m (largura x prof. x altura) 04 gavetas para pasta suspensa (acessórios aramados inclusos), tampo frontal da gaveta do mesmo material/acabamento esp. 1,5cm, Corrediça oculta de extração parcial com sistema de fechamento suave de gavetas. Perfis em aço e componentes de montagem em plástico resistente, acabamento, zincado capacidade de 30kg por par, dimensões conforme projeto, acabamento interno do gabinete do armário em placa MDF do mesmo padrão externo. Fechadura Frontal para Gaveteiro com acessórios corpo 2,0cm de comprimento e Ø1,9cm, apresenta duas abas para fixação. Possui chave escamoteável, rotação 180 graus com dupla extração. Fabricada no acabamento niquelado, composta dos acessórios para montagem: guias, Pegs de travamento com regulagem e Barra de alumínio, dimensões conforme projeto, acabamento interno do gabinete do armário em placa MDF com acabamento no mesmo padrão externo. Puxador metálico acabamento alumínio fosco. Prever apoios de material metálico/plástico para contato com o piso. Sistema de montagem fixação para uniões entre painéis e laterais, usando o princípio de engate excêntrico, o

# EDITAL

---

dispositivo é pressionado para dentro do furo com  $\varnothing 2,0\text{cm}$ , a prateleira deve ser encaixada de cima para baixo, contempla uma aba que cria um sistema de trava, evitando deslocamento, Zamac. **01 (UMA UNIDADE / MÓDULO).**

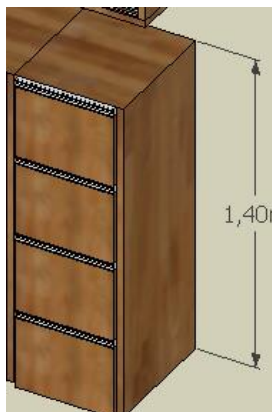

## 8. Observação Geral (válida para todas as peças)

**8.1.** Admite-se variação dimensional de 5% em razão da utilização de peças/módulos pré-fabricados, conforme especificação do fabricante ou em percentuais superiores, desde que justificada por interferências das condições de montagem.

**8.2.** O mobiliário deverá ser totalmente montado e instalado no local de utilização;

**8.3.** Os tampos das bancadas e postos de trabalho deverão conter calhas de passagem de fiação e tomadas de energia e telecomunicações sobre os tampos. (Computadores/elétrica) elétricos.

**8.4.** Os padrões de acabamento serão compatíveis com o mobiliário existente na Câmara Municipal;

**8.5.** Os gaveteiros e armários deverão ser dotados de sistemas de travas e fechaduras (duas cópias de chaves na entrega);

**8.6.** Topos revestido por borda de PVC na espessura de 2mm, arestas arredondadas no raio de 1,5mm e cantos boleados

**8.7.** Os responsáveis pela empresa contratada, ou pessoa indicada pela empresa por procuração ou autorização, ficam obrigados a realizar vistorias in loco para constatar/verificar

# EDITAL

dimensões dos compartimentos e condições de montagem (interferências com instalações elétricas, ar-condicionado e elementos estruturais), ou apresentar declaração de dispensa onde assuma todas as obrigações presente no edital. OBS: Ressalta-se a importância da visita técnica considerando que algumas paredes dos gabinetes são de DRY WALL.)

**8.8.** Todos os postos de trabalho serão dotados de Gabinete CPU inferior em material 100% MDF, Tampo e divisão em placa espessura 2,5cm, acabamento BP madeira (tom/padrão a definir), dimensões conforme detalhe projeto.

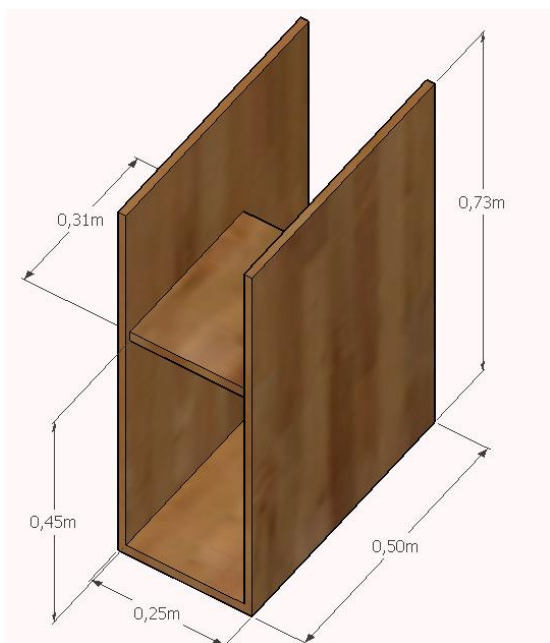

## 9. PROJETO TIPO 1: Gabinete e armário para a cozinha (desc. "1, 2 e 3" na planta humanizada)



# EDITAL

---

Figura 1. Perspectiva Geral do conjunto

## 9.1. COZINHA DO REFEITÓRIO – GABINETES 1 - 1 UNIDADE - Dimensões e descrição unitária dos elementos que compõem o mobiliário:

**9.1.1. Gabinete** em material 100% MDF, Tampos externos espessura 2,5cm, acabamento BP madeira (tom/padrão a definir), portas do mesmo material/acabamento esp. 1,5cm, fixadas com dobradiça com amortecedor incorporado para fechamento suave de portas. Apresenta coberturas para corpo e caneco da dobradiça. Diâmetro do caneco: 3,5cm Abertura: 105º, Sistema de montagem com calço Click, dimensões conforme projeto, acabamento interno do gabinete do armário em placa MDF do mesmo material. Puxador metálico acabamento alumínio fosco. Corrediça oculta de extração parcial com sistema de fechamento suave de gavetas. Perfis em aço e componentes de montagem em plástico resistente, acabamento, zincado capacidade de 30kg por par. Sistema de montagem fixação para uniões entre painéis e laterais, usando o princípio de engate excêntrico, o dispositivo é pressionado para dentro do furo com Ø2,0cm, a prateleira deve ser encaixada de cima para baixo, contempla uma aba que cria um sistema de trava, evitando deslocamento, Zamac.

**9.1.2. Gaveteiros fixos** em material 100% MDF, Tampos externos espessura 2,5cm, acabamento BP madeira (tom/padrão a definir), 04 gavetas, tampo frontal da gaveta do mesmo material/acabamento esp. 1,5cm, Corrediça oculta de extração parcial com sistema de fechamento suave de gavetas. Perfis em aço e componentes de montagem em plástico resistente, acabamento, zincado capacidade de 30kg por par, dimensões conforme projeto, acabamento interno do gabinete do armário em placa MDF do mesmo padrão externo. Fechadura Frontal para Gaveteiro com acessórios corpo 2,0cm de comprimento e Ø1,9cm, apresenta duas abas para fixação. Possui chave escamoteável, rotação 180 graus com dupla extração. Fabricada no acabamento niquelado, composta dos acessórios para montagem: guias, Pegs de travamento com regulagem e Barra de alumínio. Puxador metálico acabamento alumínio fosco. Prever apoios de material metálico/plástico para contato com o



# EDITAL

piso. Sistema de montagem fixação para uniões entre painéis e laterais, usando o princípio de engate excêntrico, o dispositivo é pressionado para dentro do furo com  $\varnothing 2,0\text{cm}$ , a prateleira deve ser encaixada de cima para baixo, contempla uma aba que cria um sistema de trava, evitando deslocamento, Zamac.

## 10. COZINHA DO REFEITÓRIO – Armário – 1 UNIDADES - Dimensões e descrição unitária dos elementos que compõem o mobiliário:



Figura 2. Perspectiva Geral do conjunto

**10.1. Armário** em material 100% MDF, Tampos externos espessura 2,5cm, acabamento BP madeira (tom/padrão a definir), portas do mesmo material/acabamento esp. 1,5cm, fixadas com dobradiça com amortecedor incorporado para fechamento suave de portas. Apresenta coberturas para corpo e caneco da dobradiça. Diâmetro do caneco: 3,5cm Abertura: 105º, Sistema de montagem com calço Click, dimensões conforme projeto, acabamento interno do gabinete do armário em placa MDF do mesmo material. Puxador metálico acabamento alumínio fosco. Corrediça oculta de extração parcial com sistema de fechamento suave de gavetas. Perfis em aço e componentes de montagem em plástico resistente, acabamento, zincado capacidade

# EDITAL

---

de 30kg por par. Sistema de montagem fixação para uniões entre painéis e laterais, usando o princípio de engate excêntrico, o dispositivo é pressionado para dentro do furo com  $\varnothing 2,0\text{cm}$ , a prateleira deve ser encaixada de cima para baixo, contempla uma aba que cria um sistema de trava, evitando deslocamento, Zamac. Nicho de micro-ondas do armário em placa MDF esp. 2,5cm acabamento no mesmo material (tom/padrão a definir).

**10.2. Gaveteiros fixos** em material 100% MDF, Tampos externos espessura 2,5cm, acabamento BP madeira (tom/padrão a definir), 03 gavetas, sendo uma delas para pasta suspensa (acessórios aramados inclusos), tampo frontal da gaveta do mesmo material/acabamento esp. 1,5cm, Corrediça oculta de extração parcial com sistema de fechamento suave de gavetas. Perfis em aço e componentes de montagem em plástico resistente, acabamento, zincado capacidade de 30kg por par, dimensões conforme projeto, acabamento interno do gabinete do armário em placa MDF do mesmo padrão externo. Fechadura Frontal para Gaveteiro com acessórios corpo 2,0cm de comprimento e  $\varnothing 1,9\text{cm}$ , apresenta duas abas para fixação. Possui chave escamoteável, rotação 180 graus com dupla extração. Fabricada no acabamento niquelado, composta dos acessórios para montagem: guias, Pegs de travamento com regulagem e Barra de alumínio. Puxador metálico acabamento alumínio fosco. Prever apoios de material metálico/plástico para contato com o piso. Sistema de montagem fixação para uniões entre painéis e laterais, usando o princípio de engate excêntrico, o dispositivo é pressionado para dentro do furo com  $\varnothing 2,0\text{cm}$ , a prateleira deve ser encaixada de cima para baixo, contempla uma aba que cria um sistema de trava, evitando deslocamento, Zamac.

**10.3. Armário superior** em material 100% MDF, Tampos externos espessura 2,5cm, acabamento BP madeira (tom/padrão a definir), portas do mesmo material/acabamento esp. 1,5cm, fixadas com dobradiça com amortecedor incorporado para fechamento suave de portas. Apresenta coberturas para corpo e caneco da dobradiça. Diâmetro do caneco: 3,5cm Abertura: 105°, Sistema de montagem com calço Click, dimensões conforme projeto, acabamento interno do gabinete do armário em placa MDF do mesmo material. Puxador metálico acabamento alumínio fosco. Corrediça oculta de extração parcial com sistema de fechamento suave de

# EDITAL

gavetas. Perfis em aço e componentes de montagem em plástico resistente, acabamento, zincado capacidade de 30kg por par. Prateleira intermediária do gabinete em placa MDF esp. 2,5cm acabamento do mesmo material do móvel. Sistema de montagem fixação para uniões entre painéis e laterais, usando o princípio de engate excêntrico, o dispositivo é pressionado para dentro do furo com  $\varnothing 2,0\text{cm}$ , a prateleira deve ser encaixada de cima para baixo, contempla uma aba que cria um sistema de trava, evitando deslocamento, Zamac.

## 11. COZINHA DO REFEITÓRIO – BALCÃO – 1 UNIDADES - Dimensões e descrição unitária dos elementos que compõem o mobiliário:



Figura 3. Perspectiva Geral do conjunto

**11.1. Armário** em material 100% MDF, Tampos externos espessura 2,5cm, acabamento BP madeira (tom/padrão a definir), portas do mesmo material/acabamento esp. 1,5cm, fixadas com dobradiça com amortecedor incorporado para fechamento suave de portas. Apresenta coberturas para corpo e caneco da dobradiça. Diâmetro do caneco: 3,5cm Abertura: 105°, Sistema de montagem com calço Click, dimensões conforme projeto, acabamento interno do gabinete do armário em placa MDF do mesmo material. Puxador metálico acabamento alumínio

# EDITAL

fosco. Corrediça oculta de extração parcial com sistema de fechamento suave de gavetas. Perfis em aço e componentes de montagem em plástico resistente, acabamento, zincado capacidade de 30kg por par. Prateleira intermediária do gabinete em placa MDF esp. 2,5cm acabamento do mesmo material do móvel. Sistema de montagem fixação para uniões entre painéis e laterais, usando o princípio de engate excêntrico, o dispositivo é pressionado para dentro do furo com  $\varnothing 2,0\text{cm}$ , a prateleira deve ser encaixada de cima para baixo, contempla uma aba que cria um sistema de trava, evitando deslocamento, Zamac.

## 12. PROJETO TIPO 2: Painel de TV (desc. "4" na planta humanizada)



Figura 4. Perspectiva Geral do conjunto

**12.1. Painel para TV** em material 100% MDF, acabamento BP madeira (tom/padrão a definir).

**12.2. Gaveteiros fixos** em material 100% MDF, Tampos externos espessura 2,5cm, acabamento BP madeira (tom/padrão a definir), 02 gavetas, tampo frontal da gaveta em tom claro esp. 1,5cm, dimensões conforme projeto. Puxador metálico acabamento alumínio fosco. Sistema de montagem fixação para uniões entre painéis e laterais, usando o princípio de engate excêntrico, o dispositivo é pressionado para dentro do furo com  $\varnothing 2,0\text{cm}$ , a prateleira deve ser encaixada de cima para baixo, contempla uma aba que cria um sistema de trava, evitando deslocamento, Zamac.

# EDITAL

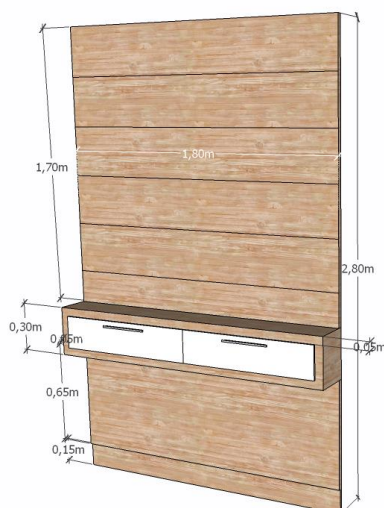
## 13. PROJETO TIPO 3: Gabinete para lanchonete (desc. "5" na planta humanizada)



Figura 4. Perspectiva Geral do conjunto

## 14. LANCHONETE DO REFEITÓRIO – GABINETE - 1 UNIDADE - Dimensões e descrição unitária dos elementos que compõem o mobiliário:

**14.1. Gabinete** em material 100% MDF, Tampos externos espessura 2,5cm, acabamento BP madeira (tom/padrão a definir), portas do mesmo material/acabamento esp. 1,5cm, fixadas com dobradiça com amortecedor incorporado para fechamento suave de portas. Apresenta coberturas para corpo e caneco da dobradiça. Diâmetro do caneco: 3,5cm Abertura: 105º, Sistema de montagem com calço Click, dimensões conforme projeto, acabamento interno do gabinete do armário em placa MDF do mesmo material. Puxador metálico acabamento alumínio fosco. Corrediça oculta de extração parcial com sistema de fechamento suave de gavetas. Perfis em aço e componentes de montagem em plástico resistente, acabamento, zincado capacidade de 30kg por par. Sistema de montagem fixação para uniões entre painéis e laterais, usando o princípio de engate excêntrico, o dispositivo é pressionado para dentro do furo com  $\varnothing 2,0\text{cm}$ , a

## EDITAL

---

prateleira deve ser encaixada de cima para baixo, contempla uma aba que cria um sistema de trava, evitando deslocamento, Zamac.

**14.2. Gaveteiros fixos** em material 100% MDF, Tampos externos espessura 2,5cm, acabamento BP madeira (tom/padrão a definir), 03 gavetas, sendo uma delas para pasta suspensa (acessórios aramados inclusos), tampo frontal da gaveta do mesmo material/acabamento esp. 1,5cm, Corrediça oculta de extração parcial com sistema de fechamento suave de gavetas. Perfis em aço e componentes de montagem em plástico resistente, acabamento, zincado capacidade de 30kg por par, dimensões conforme projeto, acabamento interno do gabinete do armário em placa MDF do mesmo padrão externo. Fechadura Frontal para Gaveteiro com acessórios corpo 2,0cm de comprimento e Ø1,9cm, apresenta duas abas para fixação. Possui chave escamoteável, rotação 180 graus com dupla extração. Fabricada no acabamento niquelado, composta dos acessórios para montagem: guias, Pegs de travamento com regulagem e Barra de alumínio. Puxador metálico acabamento alumínio fosco. Prever apoios de material metálico/plástico para contato com o piso. Sistema de montagem fixação para uniões entre painéis e laterais, usando o princípio de engate excêntrico, o dispositivo é pressionado para dentro do furo com Ø2,0cm, a prateleira deve ser encaixada de cima para baixo, contempla uma aba que cria um sistema de trava, evitando deslocamento, Zamac.

**14.3. Gaveteiros fixos** em material 100% MDF, Tampos externos espessura 2,5cm, acabamento BP madeira (tom/padrão a definir), 04 gavetas, tampo frontal da gaveta do mesmo material/acabamento externo, corrediças metálicas deslizantes, dimensões conforme projeto, acabamento interno do gabinete do armário em placa MDF com acabamento mesmo material externo. Puxador metálico acabamento alumínio fosco. Prever apoios de material metálico/plástico para contato com o piso.

**14.4. Armário** em material 100% MDF, Tampos externos espessura 2,5cm, acabamento BP madeira (tom/padrão a definir), portas do mesmo material/acabamento esp. 1,5cm, fixadas com dobradiça com amortecedor incorporado para fechamento suave de portas. Apresenta coberturas para corpo e caneco da dobradiça. Diâmetro do caneco: 3,5cm Abertura: 105º,

# EDITAL

---

Sistema de montagem com calço Click, dimensões conforme projeto, acabamento interno do gabinete do armário em placa MDF do mesmo material. Puxador metálico acabamento alumínio fosco. Corrediça oculta de extração parcial com sistema de fechamento suave de gavetas. Perfis em aço e componentes de montagem em plástico resistente, acabamento, zincado capacidade de 30kg por par. Prateleira intermediária do gabinete em placa MDF esp. 2,5cm acabamento do mesmo material do móvel. Sistema de montagem fixação para uniões entre painéis e laterais, usando o princípio de engate excêntrico, o dispositivo é pressionado para dentro do furo com  $\varnothing 2,0\text{cm}$ , a prateleira deve ser encaixada de cima para baixo, contempla uma aba que cria um sistema de trava, evitando deslocamento, Zamac.

## 2. JUSTIFICATIVA

2.1. A despesa com os itens acima visa o maior aproveitamento e otimização dos espaços, para melhor acomodação dos servidores desta Casa. Planejamento dos moveis para os Departamentos

## 3. DA ENTREGA

3.1. A entrega do(s) objeto(s) deverá(ão) ocorrer de forma fracionada mediante execução, conforme descrito nas condições de pagamento, em até **90 dias** a contar da data de assinatura do Contrato, em perfeitas condições de uso e conformidade com o objeto, na RUA PEDRO ZACCARIA, Nº 70 – JARDIM NOVA ITÁLIA – LIMEIRA-SP – CEP 13484-350, à CONTRATANTE.

3.2. Todos os produtos devem ser novos e de primeiro uso, estar adequadamente embalados, de forma a preservar suas características originais, não sendo aceita a cotação de produtos recertificados, reconicionados ou reutilizados.

3.3. O recebimento definitivo ou parcial não exime o fornecedor de responder pelos vícios aparentes e ocultos segundo as disposições contidas neste EDITAL e as normas de proteção ao consumidor.

# EDITAL

---

## 4. DO PAGAMENTO

**4.1.** O pagamento será efetuado em até 10 (dez) dias após a entrega dos móveis, mediante apresentação da(s) respectiva(s) NF-e(s) (nota(s) fiscal(is) eletrônica(s)), devidamente discriminada(s) e atestada(s) por servidor da CONTRATANTE.

**4.2.** Serão feitas três medições ao longo do prazo de execução, sempre ao final de cada 30 dias de execução, pagando apenas os itens 100% finalizados.



# EDITAL

## ANEXO II

### PROPOSTA COMERCIAL

### PREGÃO PRESENCIAL Nº 20/2017

**OBJETO:** O objeto deste pregão é AQUISIÇÃO DE MÓVEIS PLANEJADOS PARA ESCRITÓRIO E COZINHA com as características descritas no ANEXO I – TERMO DE REFERÊNCIA.

| ITEM | QTDE | UNID | DESCRIÇÃO  | VALOR UNITÁRIO | VALOR TOTAL |
|------|------|------|--|----------------|-------------|
| 1    | 14   | UM   | <p>Sala assessores parlamentares tipo 1 (1 a 14), composta por:</p> <ul style="list-style-type: none"> <li>• 4 (quatro) unidades/módulos de 2 portas - 0,72x0,40x0,75m (lpa)</li> <li>• 1 (uma) unidade/módulo de 1 porta - 0,36x0,40x0,75m (lpa)</li> <li>• 2 (duas) unidades / módulos de 1 porta para canto - 0,65x0,65x0,75m (lpa)</li> <li>• 1 (um) modulo prateleiras suspensas - 0,40x0,40x0,75m (lpa)</li> <li>• 1 (um) tampo para bancada de mesa - 6,75mts x0,60m</li> <li>• 3 (três) unidades/módulos gaveteiros fixos - 0,50x0,60x0,76(m)</li> <li>• 3 (três) módulos CPU - 0,25x0,50x,073m (lpa)</li> </ul> |                |             |
| 2    | 14   | UM   | <p>Gabinete vereadores tipo 1 (1 a 14) composto por:</p> <ul style="list-style-type: none"> <li>• 3 (três) unidades/armário módulos de 2 portas - 0,72x0,40x0,75m (lpa)</li> <li>• 1 (uma) unidade modulo 1 porta - 0,36x0,40x0,75m (lpa)</li> <li>• 1 (uma) unidade prateleiras - 0,28x,40x0,80m</li> <li>• 1 (um) tampo para bancada de mesa - 6,55x0,60m</li> <li>• 1 (uma) unidade gaveteiro fixo - 0,50x0,60x0,76m (lpa)</li> <li>• 1 (uma) unidade armário inferior</li> <li>• 2 (dois) módulos CPU 0,25x0,50x,073m</li> </ul>   |                |             |

## EDITAL

|   |   |    | (lpa)  |  |  |
|---|---|----|--|--|--|
| 3 | 7 | UM | <p>Sala assessores parlamentares tipo 2 (15 a 21) composta por:</p> <ul style="list-style-type: none"> <li>• 2 (duas) unidades módulos 2 portas - 0,72x0,40x0,81m</li> <li>• 1 (uma) unidade modulo 1 porta - 0,36x0,40x0,81m</li> <li>• 1 (uma) unidade modulo de 1 porta para canto - 0,65x0,65x0,81mts (lpa)</li> <li>• 1 (uma) unidade de prateleiras</li> <li>• 1 (uma) unidade tampo para bancada de mesa - 7,35m</li> <li>• 3 (três) unidades gaveteiro fixo - 0,50x0,60x0,76m (lpa)</li> <li>• 1 (uma) unidade armário inferior - 0,80x0,60x0,76m (lpa)</li> <li>• 3 (três) módulos CPU - 0,25x0,50x,073m (lpa)</li> </ul> |  |  |
| 4 | 7 | UM | <p>Gabinete vereadores tipo 2 (15 a 21) composto por:</p> <ul style="list-style-type: none"> <li>• 5 (cinco) unidades módulos de 2 portas - 0,76x0,40x0,75 m (lpa)</li> <li>• 1 (uma) unidade módulo de 1 porta de canto - 0,65x0,65x0,75m (lpa)</li> <li>• 2 (dois) módulos CPU 0,25x0,50x,073m (lpa)</li> </ul>  |  |  |
| 5 | 1 | UM | <p>Sala núcleo de mídia e multimeios composta por:</p> <ul style="list-style-type: none"> <li>• 4 (quatro) unidades módulos de duas portas - 0,72x0,40x0,80m</li> <li>• 1 (um) tampo bancada - 7,00x0,50m</li> <li>• 1 (um) tampo bancada - 3,10x0,50m</li> <li>• 7 (sete) módulos gaveteiros fixos - 0,55x0,50x0,77m</li> <li>• 1 (um) unidade armário autoportante 04 portas - 1,40x0,40x2,00m (lpa)</li> </ul>  |  |  |
| 6 | 1 | UM | <p>Sala de informática composta por:</p> <ul style="list-style-type: none"> <li>• 5 (cinco) unidades módulos 2 portas -</li> </ul>   |  |  |

## EDITAL

|   |   |    |  |  |  |
|---|---|----|--|--|--|
|   |   |    | <p>0,72x0,40x0,80m</p> <ul style="list-style-type: none"> <li>• 1 (uma) unidade módulo 1 porta - 0,36x0,40x0,80m (lpa)</li> <li>• 4 (quatro) unidades módulo com 4 postos de trabalho - 1,40x1,40x,060m (lpa)</li> <li>• 2 (duas) unidades de gaveteiro fixo - 0,55x0,50x0,77m (lpa)</li> <li>• 1 (uma) unidade armário autoportante 2 portas - 0,72x0,40x1,80m (lpa)</li> <li>• 4 (quatro) unidades gaveteiro volante - 0,50x0,50x,065m (lpa)</li> <li>• 4 (quatro) módulos CPU 0,25x0,50x,073m (lpa)</li> <li>• 1 (um) tampo bancada - 3,70x0,60m</li> <li>• 2 (duas) unidades 2 gaveteiros fixos - 0,65x0,60x0,77m (lpa)</li> <li>• 1 (uma) unidade armário inferior e armário de canto - 0,80x0,60x0,77m (lpa)</li> <li>• 1 (uma) unidade módulo CPU - 0,25x0,50x,073m (lpa)</li> <li>• 1 (uma) unidade gaveteiro volante - 0,50x0,50x0,65m (lpa)</li> </ul> |  |  |
| 7 | 1 | UM | <p>Sala secretaria legislativa composta por:</p> <ul style="list-style-type: none"> <li>• 1 (uma) unidades módulos de 02 portas e nicho intermediário - 0,80x0,60x0,60m lpa</li> <li>• 2 (duas) unidades prateleiras superiores - 2,00x0,40m e 1 (uma) unidade modulo de 1,65x0,40m</li> <li>• 1 (um) tampo da bancada - 6,65x0,60m (lpa)</li> <li>• 2 (duas) unidades de gaveteiro fixo - 0,55x0,60x0,77m (lpa)</li> <li>• 1 (uma) unidade módulo armário arquivo fichário de pasta suspensa (0,55x0,60x1,40m) lpa</li> </ul>   |  |  |
| 8 | 1 | UM | <p>Gabinete e armário para cozinha composto por:</p>   |  |  |

## EDITAL

|  |  |  |             |  |
|--|--|--|-------------|--|
|  |  | <ul style="list-style-type: none"><li>• 1 (uma) unidade gabinete/gaveteiro fixo, cozinha do refeitório - 1,90x,60x0,74m (lpa)</li><li>• 1 (uma) unidade armário/gaveteiro fixo/armário superior - cozinha do refeitório - 0,60x0,60x0,92 – 0,60x0,50 - ,60x0,60x0,81m (lpa)</li><li>• 1 (uma) unidade armário - 2,15x,80x1,10m (lpa)</li><li>• 1 (uma) unidade painel TV com gaveteiro fixo - 1,80x2,80m</li><li>• 1 (uma) unidade gabinete/gaveteiro fixo/armário - 1,95x0,60x0,90m (lpa)</li></ul> |             |  |
|  |  |  | VALOR TOTAL |  |

Prezados Senhores,

A empresa \_\_\_\_\_, inscrita no CNPJ sob nº \_\_\_\_\_ com sede localizada na \_\_\_\_\_, telefone \_\_\_\_\_, após ter examinado o EDITAL da licitação acima identificado e seus ANEXOS, apresenta PROPOSTA COMERCIAL para o objeto em referência, conforme planilha acima, para julgamento pelo critério de MENOR PREÇO GLOBAL, no valor total de R\$ \_\_\_\_\_ (\_\_\_\_\_).

Todos os impostos, taxas, contribuições, seguros, materiais, transportes, fretes, mão-de-obra, equipamentos, ferramentas, licenças, preços públicos, encargos sociais e quaisquer outras despesas e encargos que incidam ou venham a incidir sobre o objeto Licitado estão inclusos na PROPOSTA.

O pagamento será efetuado em até 10 (dez) dias após a entrega dos móveis, mediante apresentação da(s) respectiva(s) NF-e(s) (nota(s) fiscal(is) eletrônica(s)), devidamente discriminada(s) e atestada(s) por servidor da CONTRATANTE.

Serão feitas três medições ao longo do prazo de execução, sempre ao final de cada 30 dias de execução, pagando apenas os itens 100% finalizados.



# EDITAL

---

Outrossim, informa que o pagamento poderá ser efetuado a favor de: \_\_\_\_\_, CNPJ nº \_\_\_\_\_, por meio de boleto bancário fornecido pela licitante ou depósito junto ao Banco \_\_\_\_\_, Agência nº \_\_, C/C nº \_\_\_\_\_.

O prazo de validade da PROPOSTA será de no mínimo 60 (sessenta) dias, contados da abertura dos envelopes.

Limeira, \_\_ de \_\_\_\_\_ de 2017.

CARIMBO DO C.N.P.J. DA CONVOCADA

LOCAL E ASSINATURA DA PROPONENTE

Local: \_\_\_\_\_

Data: \_\_\_\_/\_\_\_\_/2017.

\_\_\_\_\_  
ASSINATURA REPRESENTANTE LEGAL

# EDITAL

## ANEXO III

### INSTRUMENTO DE CREDENCIAMENTO

### PREGÃO PRESENCIAL Nº 20/2017

*(Em papel timbrado da licitante, com firma reconhecida)*

À CÂMARA MUNICIPAL DE LIMEIRA

PREGÃO Nº 20/2017 | PROCESSO ADMINISTRATIVO Nº 5194/2017

DATA: 23/10/2017 – 09:00H

A Licitante/Outorgante NOME DA EMPRESA, inscrita no CNPJ, INSCRIÇÃO ESTADUAL, neste ato representada pelo(a) Sr(a)., NACIONALIDADE, ESTADO CIVIL, CARGO/FUNÇÃO, CPF, RG – ORGÃO EMISSOR, vem sob as penas da Lei:

CREDENCIO o(a) Sr(a), NACIONALIDADE, ESTADO CIVIL, CARGO/FUNÇÃO, CPF, RG – ORGÃO EMISSOR, RESIDENTE à ENDEREÇO, CIDADE, ESTADO, CEP, a participar do certame, PREGÃO PRESENCIAL Nº , aberto pela Câmara Municipal de Limeira, conferindo-lhe amplos e gerais poderes para em seu nome, formular de propostas e a prática de todos os demais atos inerentes ao PREGÃO, na sessão única de julgamento, nos termos e para os fins do art. 4º, da Lei nº 10.520, de 17/07/2002, principalmente concede poderes específicos para formular lances, negociar preço, interpor recursos, desistir de sua interposição, emitir declarações em nome da outorgante e praticar todos os demais atos pertinentes ao certame.

**Obs: No caso de apresentação de procuração, a mesma deverá ser apresentada com reconhecimento de firma**

CARIMBO DO C.N.P.J. DA CONVOCADA

LOCAL E ASSINATURA DA PROPONENTE

Local: \_\_\_\_\_

Data: \_\_\_\_/\_\_\_\_/2017.

\_\_\_\_\_  
ASSINATURA REPRESENTANTE LEGAL

# EDITAL

---

## ANEXO IV

DECLARAÇÃO DE INEXISTÊNCIA DE FATO IMPEDITIVO DE PARTICIPAÇÃO EM LICITAÇÃO E/OU  
IMPEDIMENTO DE CONTRATAR COM A ADMINISTRAÇÃO  
PREGÃO PRESENCIAL Nº 20/2017

DECLARO que não há qualquer fato que a impossibilite de participar em licitação pública, assim como não há declaração de inidoneidade para licitar ou contratar com a Administração Pública.

CARIMBO DO C.N.P.J. DA CONVOCADA

LOCAL E ASSINATURA DA PROPONENTE

Local: \_\_\_\_\_

Data: \_\_\_\_/\_\_\_\_/2017.

\_\_\_\_\_  
ASSINATURA REPRESENTANTE LEGAL

# EDITAL

---

ANEXO V  
DECLARAÇÃO DE MICROEMPRESA OU EMPRESA DE PEQUENO PORTE  
PREGÃO PRESENCIAL Nº 20/2017

DECLARO, para fins do disposto nos art. 42 a art. 45 da Lei Complementar nº 123, de 14/12/2006 com as alterações promovidas pela Lei Complementar nº 147, de 07/08/2014, e subsidiariamente à Lei nº 8.666, de 21/06/1993, ser Microempresa (ME) ou Empresa de Pequeno Porte (EPP) nos termos da legislação vigente.

CARIMBO DO C.N.P.J. DA CONVOCADA

LOCAL E ASSINATURA DA PROPONENTE

Local: \_\_\_\_\_

Data: \_\_\_\_/\_\_\_\_/2017.

\_\_\_\_\_  
ASSINATURA REPRESENTANTE LEGAL



# EDITAL

## ANEXO VI

### DECLARAÇÃO DE INEXISTÊNCIA DE MENOR TRABALHADOR PREGÃO PRESENCIAL Nº 20/2017

DECLARO, para fins do disposto no inciso V do art. 27 da Lei no 8.666, de 21 de junho de 1993, acrescido pela Lei no 9.854, de 27 de outubro de 1999, que não emprega menor de dezoito anos em trabalho noturno, perigoso ou insalubre e não emprega menor de dezesseis anos

Ressalva: Emprega menor, a partir de quatorze anos, na condição de aprendiz

SIM ( ) NÃO ( ).

*Observação: Em caso afirmativo ou negativo, assinalar com "X" na ressalva acima.*

Por ser expressão da verdade, data e assina a presente declaração.

CARIMBO DO C.N.P.J. DA CONVOCADA

LOCAL E ASSINATURA DA PROPONENTE

Local: \_\_\_\_\_

Data: \_\_\_\_/\_\_\_\_/2017.

\_\_\_\_\_  
ASSINATURA REPRESENTANTE LEGAL



# EDITAL

---

ANEXO VII  
DECLARAÇÃO DE GARANTIA  
PREGÃO PRESENCIAL Nº 20/2017

DECLARO, que esta empresa executará o objeto da Licitação fornecendo os equipamentos, materiais e manutenções necessários, bem como garantindo a qualidade na execução do seu objeto e retrabalho imediato, sem qualquer ônus adicional ao Legislativo Municipal, caso durante o período de vigência da garantia apresentem algum problema, e que possui instalações, equipamentos e equipe técnica para execução do objeto em conformidade com as normas técnicas e legislação vigente.

CARIMBO DO C.N.P.J. DA CONVOCADA

LOCAL E ASSINATURA DA PROPONENTE

Local: \_\_\_\_\_

Data: \_\_\_\_/\_\_\_\_/2017.

\_\_\_\_\_  
ASSINATURA REPRESENTANTE LEGAL

# EDITAL

---

## ANEXO VIII

### MINUTA DO TERMO DE CONTRATO

CONTRATO Nº \_\_\_\_\_/2017

REF: PREGÃO PRESENCIAL Nº 20/2017

CONSIDERA-SE PARTE INTEGRANTE DESTES CONTRATOS O EDITAL DE LICITAÇÃO PREGÃO PRESENCIAL nº 20/2017 E SEUS ANEXOS.

*CONTRATO QUE ENTRE SI CELEBRAM A CÂMARA MUNICIPAL DE LIMEIRA E A EMPRESA \_\_\_\_\_, NOS TERMOS DAS LEIS Nº 10.520, DE 17/07/2002, DECRETO Nº 5.450, DE 31/05/2005, RESOLUÇÃO Nº 593, DE 14/11/2014, LEI COMPLEMENTAR Nº 123, DE 14/12/2006 COM AS ALTERAÇÕES PROMOVIDAS PELA LEI COMPLEMENTAR Nº 147, DE 07/08/2014, E SUBSIDIARIAMENTE A LEI Nº 8.666, DE 21/06/1993 E SUAS ALTERAÇÕES POSTERIORES E NA FORMA ABAIXO:*

CONTRATANTE: CÂMARA MUNICIPAL DE LIMEIRA, órgão do Poder Legislativo Municipal, com personalidade judiciária, tendo sede na Rua Pedro Zaccaria, nº 70, Jardim Nova Itália, Limeira-SP, inscrito no CNPJ/MF sob nº 62.472.782/0001-19, neste ato devidamente representada pelo Senhor JOSÉ ROBERTO BERNARDO, portador do RG nº 20.079.425-5 e do CPF/MF: 016.393.968-37 em pleno exercício e funções, PRESIDENTE DA CÂMARA MUNICIPAL DE LIMEIRA.

CONTRATADO: \_\_\_\_\_, pessoa jurídica de direito privado, com sede na \_\_\_\_\_, inscrito no CNPJ/MF sob nº \_\_\_\_\_, neste ato devidamente representada pelo (a) Sr.(a) \_\_\_\_\_, residente e domiciliado(a) na \_\_\_\_\_, portador(a) do RG nº \_\_\_\_\_ e do CPF/MF nº \_\_\_\_\_.

As partes assim identificadas pactuam o presente Contrato, referente ao PREGÃO PRESENCIAL Nº 20/2017, PROCESSO ADMINISTRATIVO Nº 5194/2017, cuja celebração reger-se-á pela Lei nº 8.666, de 21/06/1993, Lei Complementar nº 123, de 14/12/2006 com as alterações

# EDITAL

promovidas pela Lei Complementar nº 147, de 07/08/2014, Lei nº 10.520, de 17/07/2002 e demais normas que regem esta matéria, bem como as condições previstas no EDITAL de convocação e pelas cláusulas e condições a seguir estipuladas:

## CLÁUSULA PRIMEIRA - DO OBJETO

1.1. O Contratado prestará a CONTRATANTE fornecimento de MÓVEIS PARA ESCRITÓRIO com as características descritas no ANEXO I – TERMO DE REFERÊNCIA.

| ITEM | QTDE | UNID | DESCRIÇÃO   |
|------|------|------|---|
| 1    | 14   | UM   | Sala assessores parlamentares tipo 1 (1 a 14), composta por: <ul style="list-style-type: none"><li>• 4 (quatro) unidades/módulos de 2 portas - 0,72x0,40x0,75m (lpa)</li><li>• 1 (uma) unidade/módulo de 1 porta - 0,36x0,40x0,75m (lpa)</li><li>• 2 (duas) unidades / módulos de 1 porta para canto - 0,65x0,65x0,75m (lpa)</li><li>• 1 (um) modulo prateleiras suspensas - 0,40x0,40x0,75m (lpa)</li><li>• 1 (um) tampo para bancada de mesa - 6,75mts x0,60m</li><li>• 3 (três) unidades/módulos gaveteiros fixos - 0,50x0,60x0,76(m)</li><li>• 3 (três) módulos CPU - 0,25x0,50x,073m (lpa)</li></ul> |
| 2    | 14   | UM   | Gabinete vereadores tipo 1 (1 a 14) composto por: <ul style="list-style-type: none"><li>• 3 (três) unidades/armário módulos de 2 portas - 0,72x0,40x0,75m (lpa)</li><li>• 1 (uma) unidade modulo 1 porta - 0,36x0,40x0,75m (lpa)</li><li>• 1 (uma) unidade prateleiras - 0,28x,40x0,80m</li><li>• 1 (um) tampo para bancada de mesa - 6,55x0,60m</li><li>• 1 (uma) unidade gaveteiro fixo - 0,50x0,60x0,76m (lpa)</li><li>• 1 (uma) unidade armário inferior</li><li>• 2 (dois) módulos CPU 0,25x0,50x,073m (lpa)</li></ul>   |
| 3    | 7    | UM   | Sala assessores parlamentares tipo 2 (15 a 21) composta por: <ul style="list-style-type: none"><li>• 2 (duas) unidades módulos 2 portas - 0,72x0,40x0,81m</li><li>• 1 (uma) unidade modulo 1 porta - 0,36x0,40x0,81m</li><li>• 1 (uma) unidade modulo de 1 porta para canto - 0,65x0,65x0,81mts (lpa)</li><li>• 1 (uma) unidade de prateleiras</li><li>• 1 (uma) unidade tampo para bancada de mesa - 7,35m</li><li>• 3 (três) unidades gaveteiro fixo - 0,50x0,60x0,76m (lpa)</li></ul>  |

# EDITAL

|   |   |    |   |
|---|---|----|---|
|   |   |    | <ul style="list-style-type: none"> <li>• 1 (uma) unidade armário inferior - 0,80x060x0,76m (lpa)</li> <li>• 3 (três) módulos CPU - 0,25x0,50x,073m (lpa)</li> </ul>   |
| 4 | 7 | UM | <p>Gabinete vereadores tipo 2 (15 a 21) composto por:</p> <ul style="list-style-type: none"> <li>• 5 (cinco) unidades módulos de 2 portas - 0,76x0,40x0,75 m (lpa)</li> <li>• 1 (uma) unidade módulo de 1 porta de canto - 0,65x0,65x0,75m (lpa)</li> <li>• 2 (dois) módulos CPU 0,25x0,50x,073m (lpa)</li> </ul>   |
| 5 | 1 | UM | <p>Sala núcleo de mídia e multimeios composta por:</p> <ul style="list-style-type: none"> <li>• 4 (quatro) unidades módulos de duas portas - 0,72x0,40x0,80m</li> <li>• 1 (um) tampo bancada - 7,00x0,50m</li> <li>• 1 (um) tampo bancada - 3,10x0,50m</li> <li>• 7 (sete) módulos gaveteiros fixos - 0,55x0,50x0,77m</li> <li>• 1 (um) unidade armário autoportante 04 portas - 1,40x0,40x2,00m (lpa)</li> </ul>   |
| 6 | 1 | UM | <p>Sala de informática composta por:</p> <ul style="list-style-type: none"> <li>• 5 (cinco) unidades módulos 2 portas - 0,72x0,40x0,80m</li> <li>• 1 (uma) unidade módulo 1 porta - 0,36x0,40x0,80m (lpa)</li> <li>• 4 (quatro) unidades módulo com 4 postos de trabalho - 1,40x1,40x,060m (lpa)</li> <li>• 2 (duas) unidades de gaveteiro fixo - 0,55x0,50x0,77m (lpa)</li> <li>• 1 (uma) unidade armário autoportante 2 portas - 0,72x0,40x1,80m (lpa)</li> <li>• 4 (quatro) unidades gaveteiro volante - 0,50x0,50x,065m (lpa)</li> <li>• 4 (quatro) módulos CPU 0,25x0,50x,073m (lpa)</li> <li>• 1 (um) tampo bancada - 3,70x0,60m</li> <li>• 2 (duas) unidades 2 gaveteiros fixos - 0,65x0,60x0,77m (lpa)</li> <li>• 1 (uma) unidade armário inferior e armário de canto - 0,80x0,60x0,77m (lpa)</li> <li>• 1 (uma) unidade módulo CPU - 0,25x0,50x,073m (lpa)</li> <li>• 1 (uma) unidade gaveteiro volante - 0,50x0,50x0,65m (lpa)</li> </ul> |
| 7 | 1 | UM | <p>Sala secretaria legislativa composta por:</p> <ul style="list-style-type: none"> <li>• 1 (uma) unidades módulos de 02 portas e nicho intermediário - 0,80x0,60x0,60m lpa</li> <li>• 2 (duas) unidades prateleiras superiores - 2,00x0,40m e 1 (uma) unidade modulo de 1,65x0,40m</li> <li>• 1 (um) tampo da bancada - 6,65x0,60m (lpa)</li> <li>• 2 (duas) unidades de gaveteiro fixo - 0,55x0,60x0,77m (lpa)</li> <li>• 1 (uma) unidade módulo armário arquivo fichário de pasta suspensa (0,55x0,60x1,40m) lpa</li> </ul>  |

# EDITAL

|   |   |    |  |
|---|---|----|--|
| 8 | 1 | UM | Gabinete e armário para cozinha composto por: <ul style="list-style-type: none"><li>• 1 (uma) unidade gabinete/gaveteiro fixo, cozinha do refeitório - 1,90x,60x0,74m (lpa)</li><li>• 1 (uma) unidade armário/gaveteiro fixo/armário superior - cozinha do refeitório - 0,60x0,60x0,92 – 0,60x0,50 - ,60x0,60x0,81m (lpa)</li><li>• 1 (uma) unidade armário - 2,15x,80x1,10m (lpa)</li><li>• 1 (uma) unidade painel TV com gaveteiro fixo - 1,80x2,80m</li><li>• 1 (uma) unidade gabinete/gaveteiro fixo/armário - 1,95x0,60x0,90m (lpa)</li></ul> |
|---|---|----|--|

## CLÁUSULA SEGUNDA – DA ENTREGA

2.1. A entrega do(s) objeto(s) deverá(ão) ocorrer de forma fracionada mediante execução, conforme descrito nas condições de pagamento, em até 90 dias a contar da data de assinatura do Contrato, em perfeitas condições de uso e conformidade com o objeto, na RUA PEDRO ZACCARIA, Nº 70 – JARDIM NOVA ITÁLIA – LIMEIRA-SP – CEP 13484-350, à CONTRATANTE.

2.2. O recebimento definitivo ou parcial não exime o fornecedor de responder pelos vícios aparentes e ocultos segundo as disposições contidas neste EDITAL e as normas de proteção ao consumidor.

## CLÁUSULA TERCEIRA – DA VIGÊNCIA

3.1. O prazo de vigência do presente contrato será fixado a partir da data da sua assinatura e terá a duração de 180 (cento e oitenta) dias.

## CLÁUSULA QUARTA – DA FISCALIZAÇÃO

4.1. A CONTRATANTE designará um servidor categorizado para acompanhar a execução do objeto deste Contrato que será o responsável pela comunicação entre a CONTRATADA e a CONTRATANTE, sem prejuízo, redução ou exclusão da responsabilidade da CONTRATADA, inclusive perante terceiros.

## CLÁUSULA QUINTA – DAS OBRIGAÇÕES DA CONTRATADA

# EDITAL

---

5.1. A CONTRATADA deverá providenciar e fornecer todos os serviços, equipamentos, materiais e mão de obra necessários à execução deste Contrato;

5.2. Obriga-se a CONTRATADA a garantir a execução do objeto desta contratação, obedecidas as disposições da legislação vigente, responsabilizando-se integralmente pela entrega do objeto do presente contrato, de acordo com a demanda a ser fornecida;

5.3. A CONTRATADA deverá manter, durante a execução do contrato, as condições de regularidade exigidas no Processo Licitatório sob pena de rescisão, devendo apresentar a documentação exigida sempre que solicitada pela contratante ou no caso de vencimento das certidões;

5.4. A CONTRATADA deverá prestar todo e qualquer esclarecimento ou informação solicitada pela CONTRATANTE; dar ciência imediata e por escrito a CONTRATANTE sobre qualquer anormalidade que possa afetar a execução do contrato; responsabilizar-se pelos encargos trabalhistas, previdenciários, fiscais e comerciais resultantes da execução deste serviço; responsabilizar-se civil e criminalmente pelos prejuízos ou danos que eventualmente venha a ocasionar a CONTRATANTE e/ou terceiros, em função da execução do objeto deste contrato.

5.5. Por fim, a CONTRATADA fica obrigada a não transferir a outrem, no todo ou em parte, o objeto do CONTRATO, sem prévia anuência da CONTRATANTE, de modo a manter, durante a execução do CONTRATO, todas as condições de habilitação exigidas na licitação.

5.6. **A contratada se obriga a executar o objeto em conformidade com as condições de execução estabelecidas no ANEXO I – TERMO DE REFERÊNCIA.**

## CLÁUSULA SEXTA - DAS OBRIGAÇÕES DA CONTRATANTE

6.1. A CONTRATANTE efetuará o pagamento decorrente do objeto no prazo e condições estabelecidas na cláusula sétima do presente contrato;

6.2. A CONTRATANTE prestará todas as informações necessárias para a execução do objeto ora contratados.

## CLÁUSULA SÉTIMA – DO PREÇO UNITÁRIO E TOTAL

# EDITAL

---

7.1. Pelo fornecimento do objeto, a Contratante pagará a Contratada o valor total de R\$ \_\_\_\_\_ (\_\_\_\_\_).

7.2. Nos valores acima especificados estão inclusas todas as despesas tais como: impostos, taxas, e outros encargos que venham a incidir sobre o objeto licitado, inclusive as fiscais, previdenciárias e trabalhistas;

7.3. A CONTRATANTE deduzirá, quando necessário, das faturas a serem pagas a CONTRATADA:

7.3.1. As quantias a ela devidas pela CONTRATADA, a qualquer título;

7.3.2. O valor das multas porventura aplicadas a CONTRATADA, de conformidade com as disposições deste contrato;

7.3.3. O valor dos prejuízos causados pela CONTRATADA, em decorrência do contrato;

7.3.4. O valor dos pagamentos porventura efetuados pelo CONTRATANTE a terceiros, por danos ou ação da CONTRATADA, relacionados à execução do objeto deste Contrato.

7.4. O preço pelo qual será contratado o(s) objeto(s) será fixo e irrevogável, salvo nos casos previstos em Lei.

## CLÁUSULA OITAVA – FORMA DE PAGAMENTO

8.1. O pagamento será efetuado em até 10 (dez) dias após a entrega dos móveis, mediante apresentação da(s) respectiva(s) NF-e(s) (nota(s) fiscal(is) eletrônica(s)), devidamente discriminada(s) e atestada(s) por servidor da CONTRATANTE.

8.2. Serão feitas três medições ao longo do prazo de execução, sempre ao final de cada 30 dias de execução, pagando apenas os itens 100% finalizados.

8.3. O pagamento poderá ser efetuado mediante depósito a favor de:

\_\_\_\_\_, CNPJ n° \_\_\_\_\_,  
\_\_\_\_\_, junto ao Banco \_\_\_\_\_, Agência n° \_\_\_\_\_, C/C n° \_\_\_\_\_,  
\_\_\_\_\_, ou por meio de boleto bancário fornecido pela CONTRATADA.

## CLÁUSULA NONA – DO REAJUSTE



# EDITAL

---

**9.1.** Os valores serão fixados por 12 (doze) meses, decorrido este prazo, havendo prorrogação, o valor poderá ser reajustado pelo IPCA, conforme estabelece a legislação em vigor.

## CLÁUSULA DÉCIMA – DA DOTAÇÃO ORÇAMENTÁRIA

**10.1.** As despesas desta licitação correrão por conta da Unidade Orçamentária da Câmara Municipal de Limeira, onerando a dotação orçamentária codificada sob nº 01.01.01 01.0310101.2020 4.4.90.52.00 e 01.01.02 01.0310101.2020 4.4.90.52.00.

## CLÁUSULA DÉCIMA PRIMEIRA – DAS PENALIDADES

**11.1.** Ao CONTRATADO, total ou parcialmente inadimplente, poderá ser aplicada multa administrativa de 10% (dez por cento) do valor de sua proposta, independentemente de aplicação das demais sanções previstas no art. 87 da Lei nº 8.666, de 21/06/1993;

**11.2.** Independentemente da apuração de responsabilidade e da incidência da multa prevista no item supra citado, a Câmara Municipal de Limeira poderá aplicar as penalidades de advertência, suspensão temporária de participação em licitações e impedimento de contratar com a administração, ocorrendo à inadimplência contratual por parte da CONTRATADA, notadamente nas circunstâncias abaixo:

**11.2.1.** Inobservância no prazo de entrega;

**11.2.2.** Fornecimento em desconformidade com o objeto especificado na proposta.

## CLÁUSULA DÉCIMA SEGUNDA – DO ATRASO NO PAGAMENTO

**12.1.** Na ocorrência de atraso superior a 90 (noventa) dias dos pagamentos devidos pela CONTRATANTE, a CONTRATADA terá assegurado a faculdade de optar pela suspensão do cumprimento das obrigações do contrato até que a situação seja normalizada, mediante notificação através de ofício devidamente protocolado. Devendo a CONTRATADA observar na íntegra a previsão do art. 78, XV da Lei nº 8.666, de 21/06/1993 no que tange calamidade pública; grave perturbação da ordem interna ou guerra;

## EDITAL

---

**12.2.** Os encargos moratórios devidos em razão do atraso no pagamento poderão ser calculados com a utilização da seguinte fórmula:

$$EM = N \times VP \times I$$

**EM** = Encargos moratórios;

**N** = Nº de dias entre a data prevista para o pagamento e a da do efetivo pagamento;

**VP** = Valor da parcela a ser paga;

**I** = Índice de compensação financeira, assim apurado:

$$I = \frac{(TX / 100)}{365} = I = \underline{\hspace{2cm}}$$

**TX** = Percentual da taxa anual;

*Obs: O percentual da taxa anual seguirá o IPCA da Fundação Getulio Varga do mês referente ao atraso;*

**12.3.** É devido desde a data limite fixada no contrato para o pagamento até a data correspondente ao efetivo pagamento da parcela.

### CLÁUSULA DÉCIMA TERCEIRA – DA RESCISÃO

**13.1.** A inadimplência das cláusulas e condições estabelecidas neste contrato, por ambas as partes, assegura o direito de dá-lo por rescindido, unilateralmente consoante previsão dos art. 78 e 79 da Lei nº 8.666 de 21/06/1993, mediante notificação através de ofício entregue diretamente ou por via postal, com prova de recebimento, sem prejuízo de outras implicações administrativas e judiciais;

**13.2.** A CONTRATADA reconhece os direitos da CONTRATANTE nos casos de rescisão previstos nos art. 77 a art. 80 da Lei nº 8.666, de 21/06/1993.

### CLÁUSULA DÉCIMA QUARTA – CONDIÇÕES GERAIS

# EDITAL

---

**14.1.** A CONTRATADA declara, expressamente, que tem pleno conhecimento das obrigações que fazem parte deste contrato;

**14.2.** A CONTRATADA se responsabiliza pela entrega do objeto deste contrato, se comprometendo a atender problemas que venham a ser gerados em decorrência do seu fornecimento;

**14.3.** Qualquer evento que venha a ser considerado pela CONTRATADA como danoso e prejudicial a regular execução do objeto da licitação, só irá eximi-la da responsabilidade contratual a que está sujeita após ter a CONTRATANTE analisado e concluído que se tratava de fato imprevisível, dificultoso a normal execução do contrato, ou previsível, porém de consequências incalculáveis;

**14.4.** Nenhum pagamento isentará a CONTRATADA de suas responsabilidades, nem implicará aceitação definitiva do objeto do contrato;

**14.5.** Qualquer tolerância da CONTRATANTE quanto a eventuais infrações contratuais, não implicará renúncia a direitos e não pode ser entendida como aceitação, novação ou precedente;

**14.6.** É vedada a transferência, total ou parcial, do objeto deste contrato a terceiros, sem anuência da CONTRATANTE.

## CLAUSULA DÉCIMA QUINTA – DO FORO

**15.1.** Fica eleito o foro da Comarca de Limeira, Estado de São Paulo, para dirimir questões derivadas deste contrato, por mais privilegiado que seja;

**15.2.** E por estarem de acordo, depois de lido e achado conforme, foi o presente contrato, lavrado em 4 (quatro) vias de igual teor e forma, assinado pelas partes.

Limeira, \_\_\_ de \_\_\_\_\_ de 2017

**CONTRATANTE**

**CONTRATADA**



# EDITAL

---

---

JOSÉ ROBERTO BERNARDO  
PRESIDENTE DA  
CÂMARA MUNICIPAL DE LIMEIRA

---

NOME DO REPRESENTANTE  
CARGO  
EMPRESA